

کُد کنترل

651

A

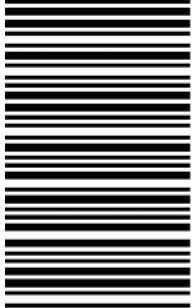

651A

خارج از کشور

ویژه نظام آموزشی ۳-۳-۶

دفترچه شماره ۱



جمهوری اسلامی ایران
وزارت علوم، تحقیقات و فناوری
سازمان سنجش آموزش کشور

«اگر دانشگاه اصلاح شود مملکت اصلاح می‌شود.»
امام خمینی (ره)

آزمون سراسری ورودی دانشگاه‌های کشور - ۱۳۹۸

آزمون عمومی

گروه‌های آزمایشی (علوم ریاضی و فنی، علوم تجربی، هنر و زبان)

مدت پاسخ‌گویی: ۷۵ دقیقه

تعداد سؤال: ۱۰۰

عنوان مواد امتحانی آزمون عمومی، تعداد، شماره سؤالات و مدت پاسخ‌گویی

ردیف	مواد امتحانی	تعداد سؤال	از شماره	تا شماره	مدت پاسخ‌گویی
۱	زبان و ادبیات فارسی	۲۵	۱	۲۵	۱۸ دقیقه
۲	زبان عربی	۲۵	۲۶	۵۰	۲۰ دقیقه
۳	فرهنگ و معارف اسلامی	۲۵	۵۱	۷۵	۱۷ دقیقه
۴	زبان انگلیسی	۲۵	۷۶	۱۰۰	۲۰ دقیقه

حق چاپ، تکثیر و انتشار سؤالات به هر روش (الکترونیکی و ...) پس از برگزاری آزمون، برای تمامی اشخاص حقیقی و حقوقی تنها با مجوز این سازمان مجاز می‌باشد و با متخلفین برابر مقررات رفتار می‌شود.

سال ۱۳۹۸

* داوطلب گرامی، عدم درج مشخصات و امضاء در مندرجات جدول ذیل، به منزله عدم حضور شما در جلسه آزمون است.

اینجانب..... با شماره داوطلبی..... با آگاهی کامل، یکسان بودن شماره سندلی خود را با شماره داوطلبی مندرج در بالای کارت ورود به جلسه، بالای پاسخنامه و دفترچه سؤالات، نوع و کدکنترل درج شده بر روی دفترچه سؤالات و پائین پاسخنامه ام را تأیید می نمایم.

امضاء:

۱- توضیح مقابل کدام واژه، نادرست است؟

- ۱) گرتهدرداری: طراچی چیزی به کمک گرده یا خاکه زنگ یا زغال.
- ۲) حماسه: نوعی از شعر که در آن از جنگها و دلاوریها سخن می رود.
- ۳) شهنواز: یکی از آهنگهای موسیقی ایرانی، گوشه‌ای از دستگاه شور.
- ۴) کباده: کمانی از جنس چوب که در دو طرف آن زنجیری وصل شود.

۲- در کدام گزینه، معنی بعضی واژهها نادرست است؟

- ۱) (نوند: اسب) (سهم: تیر) (خایب: سخن چین)
- ۲) (جیب: یقه) (نژند: زبون) (راغ: صحرا)
- ۳) (هیئت: ظاهر) (گران: عظیم) (فرط: بسیاری)
- ۴) (متقارب: همگرا) (مقرون: همراه) (محضر: محل حضور)

۳- معنی واژه‌های زیر، به ترتیب، کدام است؟

- «آخته، معوج، سجیه، شگرف»
- ۱) برکشیده، کج، عادت، نیرومند
 - ۲) کشیده، ناراست، خصلت‌ها، عظیم
 - ۳) بیرون آمده، نادرست، خوی‌ها، توانا
 - ۴) تیز و برآن، انحراف، عادت، قوی

۴- املاي کدام گروه واژه‌ها، همگی درست است؟

- ۱) منزل غایی - ذنخدان و چانه - توزیع جوايز
- ۲) رشحه و قطره - عز و ذل - غرس و کاشتن
- ۳) شاعبه و گمان - آرم و حیا - منقلب و دگرگون
- ۴) ملک و حشم - مار قاشیه - اشباح و ماندها

۵- در کدام عبارت، غلط املايي وجود دارد؟

- ۱) شیر در ایثار او افراط کرده و به زلت و سست رایي منسوب گشته.
- ۲) یکی را از آنان که غدر کردند با من دم دوستی بود، ملامت و عتاب کردم.
- ۳) حاکم این سخن را عظیم بیسندید و اسباب معاش یاران فرمود و معونت ایام تعطیل وفا کرد.
- ۴) از حدت و سورت پادشاهان برحذر باید بودن که غالب همت ایشان به معظمت امور مملکت متعلق باشد.

۶- در کدام بیت، غلط املايي یافت می شود؟

- ۱) در اقلیم ایران چو خیلش بجنبند
 - ۲) خراج اگر نگزارد کسی به طیب نفس
 - ۳) ولی ز باطنش ایمن مباش و غره مشو
 - ۴) همین دو خصلت ملعون کفایت است تو را
- هزاهز در اقلیم توران نماید
به قهر ازو بستاند کمینه سرهنگی
که خبث نفس نگرده به سالها معلوم
غریب دشمن و مردار خار می بینم

۷- کدام آثار «همگی»، «نثر آمیخته به نظم» است؟

- ۱) اسرارالتوحید، روضه خلد، منطق الطیر، فیه مافیه
- ۲) مرصادالعباد، روضه خلد، کلیله و دمنه، جوامع الحکایات
- ۳) بهارستان جامی، تاریخ بیهقی، قصه شیرین و فرهاد، تمهیدات
- ۴) گلستان سعدی، تذکره الاولیا، حمله حیدری، قصص الانبیا

۸- در کدام بیت، بیشترین تشبیه وجود دارد؟

- (۱) چون تو خورشیدی نتابیده است در ایوان حُسن
- (۲) شب فراق که داند که تا سحر چند است
- (۳) سوزن فکرت شکست رشته طاقست گسیخت
- (۴) آشفته سخن چو زلف جانان خوشتر

۹- واژه «سر» در کدام بیت مجاز نیست؟

- (۱) کار با عشق فتاد، از سرم ای عقل برو
- (۲) عذری بنه اول که تو درویشی و او را
- (۳) مگر که سر بدهم و نه من ز سر نهم
- (۴) مشک با حلقه مویبت سر سودا دارد

۱۰- آرایه‌های مقابل همهٔ ابیات «هر دو» درست است؛ به جز:

- (۱) کمند زلف تو سر حلقهٔ نجات من است
 - (۲) صبح امید خندهٔ شادی نمی‌کند
 - (۳) صبر من بال لب شیرین تو ز اندازه گذشت
 - (۴) قبول پرتو احسان ز آفتاب مکن
- که رستم از همه تا صید این کمند شدم (پارادوکس - تشبیه)
تا نا امید از همه دنیا نمی‌شوی (تشبیه - استعاره)
تنگ شد حوصله تنگ شکری پیدا نیست (ایهام - تلمیح)
که ماه یک‌شبه را منتش دو تا کرده است (حسن تعلیل - استعاره)

۱۱- آرایه‌های «تشبیه، مجاز، حسن آمیزی و اسلوب معادله» به ترتیب، در کدام ابیات آمده است؟

- (الف) چون نباشد عید طفلان صحبت رنگین من؟
 - (ب) از خیال یار دل شد کعبهٔ حاجت مرا
 - (ج) غوطه در خون می‌دهد دل را فروغ داغ عشق
 - (د) یک دل افسرده بی‌داغ از دم گرم نماند
- (۱) ب، الف، د، ج (۲) ب، د، الف، ج (۳) ج، ب، د، الف (۴) د، الف، ب، ج

۱۲- نمودار کدام ترکیب، درست رسم شده است؟

- (۱) حلقهٔ زلف سیاهش
- (۲) حسرت آن لعل روانبخش
- (۳) غلام همت آن رند
- (۴) آن زیارتگه رندان جهان

۱۳- در کدام مصراع «نهاد + مفعول + مسند + فعل» یافت می‌شود؟

- (۱) بساز با من رنجور ناتوان ای یار
- (۲) به ناز گر بخرامی جهان خراب کنی
- (۳) به کام دل نرسیدیم و جان به حلق رسید
- (۴) آب حیات من است خاک سر کوی دوست

- ۱۴- نقش ضمایر متصل مشخص شده، در بیت زیر، به ترتیب، کدام است؟
 «چو آیمنت که ببینم مرا ز کوی برانی»
 (۱) نهاد، متمم، مفعول
 (۲) نهاد، مفعول، مضاف‌الیه
 (۳) مفعول، متمم، مضاف‌الیه
 (۴) مفعول، مضاف‌الیه، مفعول
- ۱۵- کاربرد «را» در کدام بیت، با سایر ابیات تفاوت دارد؟
 (۱) گر تشنگان بادیه را جان به لب رسید
 (۲) باد بر بوی نسیم زلف سنبل در ختن
 (۳) گلدسته امیدی، بر جان عاشقان نه
 (۴) ماه روزه است و مرا شربت هجران روزی
- ۱۶- کدام واژه‌ها به ترتیب «اسم وندی، صفت وندی و صفت وندی - مرکب» اند؟
 (۱) بی‌تاب، جوشش، مشک به دوش
 (۲) شکسته، بی‌درد، خطرکننده
 (۳) تشنگی، پرگشوده، نیلی‌پوش
 (۴) عرشیان، علمی، دست بسته
- ۱۷- بیت زیر با کدام بیت، قرابت مفهومی دارد؟
 «چنین است رسم سرای درشت
 (۱) آن پی مهر تو گیرد که نگیرد غم خویشش
 (۲) ما هیچ و جهان هیچ و غم و شادی هیچ
 (۳) شادی عالم چو سراسر غم است
 (۴) غم مخور زان که به یک حال نمانده است جهان»
- ۱۸- کدام بیت با سایر ابیات، قرابت مفهومی ندارد؟
 (۱) خوش است با غم هجران دوست سعدی را
 (۲) مگر در این شب دیرانتظار عاشق‌کش
 (۳) مده به دست فراقم پس از وصال چو چنگ
 (۴) همه عمر در فراق بگذشت و سهل باشد
- ۱۹- همه ابیات با یکدیگر قرابت مفهومی دارند؛ به جز:
 (۱) گو برو در پس زانوی سلامت بنشین
 (۲) مترس از جان فشانی گر طریق عشق می‌پویی
 (۳) زبان تیشه با فرهاد گفتا در دم رفتن
 (۴) دل در طلب خنده شیرین تو خون شد
- چو خواهمت که در آیم درم به روی ببندی»
 (۲) نهاد، مفعول، مضاف‌الیه
 (۴) مفعول، مضاف‌الیه، مفعول
- تو خفته در کجاوه به خواب خوش اندری
 نافه را چندان دهد دم تا جگر پر خون کند
 تا رهروان غم را، خار از قدم برآید
 روز توبه است و تو را نرگس جادو سرمست
- گهی پشت زین و گهی زین به پشت»
 وان سر وصل تو دارد که ندارد غم سیلاب
 خوش نیست برای هیچ ناخوش بودن
 آن که بود شاد به عالم کم است
 شادی آید ز پی غصه و خیر از پی شر
- که گرچه رنج به جان می‌رسد امید دواست
 به وعده‌های وصال تو زنده دارندم
 که مطربش بزند بعد از آن که بنوازد
 اگر احتمال دارد به قیامت اتصالی
- آنکه از دست ملامت به فغان می‌آید
 چو اسماعیل باید سر نهادن روز قربانی
 که راه کوی شیرین را ز سر باید قدم کردن
 جان در طمع لعل شکرخای تو افتاد

۲۰- مفهوم کدام بیت، با دیگر ابیات تفاوت دارد؟

از ورق گردانی باد خزان غافل مباش
آشنایان را در ایام پریشانی بپرس
در خزان از بلبلان ای باغبان غافل مباش
چو بیکاران به ناخن گردن خود را مخراب اینجا

(۱) چون گل رعنا خزان را در قفا دارد بهار
(۲) شانه می‌آید به کار زلف در آشفتگی
(۳) وقت بی‌برگی کرم با بینوایان خوش نماست
(۴) گره تا می‌توانی باز کن از کار محتاجان

۲۱- ابیات زیر با کدام بیت، قرابت مفهومی دارد؟

وی آینهٔ جمال شاهی که تویی
در خود بطلب هر آن چه خواهی که تویی
در آن عالم به صد حسرت نشینی
امروز جای خویش چه باید بصر مرا
و آنچه خود داشت ز بیگانه تمنا می‌کرد
تمام عمر با خود بودی و نشناختی خود را

«ای نسخهٔ نامه الهی که تویی
بیرون ز تو نیست هر چه در عالم هست
(۱) اگر امروز این عالم نبینی
(۲) گر من در این سرای نبینم در آن سرای
(۳) سال‌ها دل طلب جام جم از ما می‌کرد
(۴) دمی با حق نبودی چون زنی لاف شناسایی

۲۲- مفهوم کلی همه ابیات با یکدیگر تناسب دارند؛ به جز:

تو خود هم گوهری گر تربیت یابی و هم کانی
چرا تا دست و بازویت هست از کار وامانی
چو اسب و توشه داری از چه اندر راه حیرانی
چه کاری می‌توان از پیش بردن با تن‌آسانی

(۱) چه کوشی بهر یک گوهر به کان تیره هستی
(۲) چرا تا زر و داروویت هست از درد بخروشی
(۳) چو زرع و خوشه داری از چه معنی خوشه‌چین هستی
(۴) چه زنگی می‌توان از دل ستردن با سپهرایی

۲۳- مفهوم آیه «تَعَزَّ مِنْ تَشَاءٍ وَ تَذَلُّ مِنْ تَشَاءٍ» از کدام بیت، دریافت می‌شود؟

به هر چه رنج برد در دسر بیفزاید
نومید نگردی که خداوند کریم است
نژند آن دل، که او خواهد نژندش
می‌کند خاک برای همه کس جا خالی

(۱) خدای، کار چو بر بنده‌ای فرو بندد
(۲) صائب به گناه دو جهان از کرم او
(۳) بلند آن سر، که او خواهد بلندش
(۴) عزت شاه و گدا زیر زمین یکسان است

۲۴- مضامین ابیات، در کدام گروه مشترک است؟

که بر بخردان این سخن روشن است
شهباز به منت و گدازاده به ناز
به فرهنگ باشد روان تندرست
پراگنده شد نام دیوانگان
صد پیرهن حریر پوشیده پیاز

الف) مرا در نهانی یکی دشمن است
ب) فریاد ز دست فلک سفله نواز
ج) گهر بی‌هنر زار و خوار است و سست
د) نهان گشت کردار فرزنانگان
ه) نرگس ز برهنگی سرافکنده به پیش

(۳) ب، د، ه (۴) الف، د، ج

(۱) الف، ب، ه (۲) ب، ج، د

۲۵- مفهوم همهٔ ابیات یکسان است؛ به جز:

دولت خورشید را دارد به پا افتادگی
ما سبک مغزان کجاییم و کجا افتادگی
هر که گیرد همچو شبنم از هوا افتادگی
خوش بود چون سایه از بال هما افتادگی

(۱) سرفرازی را نباشد جنگ با افتادگی
(۲) رفت در بیهوده‌گردی عمر ما چون گردباد
(۳) از عزیز می‌گذارد پا به چشم آفتاب
(۴) از تواضع دولت افزایش سعادت‌مند را

■ ■ عَيْنِ الْأَصْحَحِّ وَ الْأَدَقِّ فِي الْجَوَابِ لِلتَّرْجَمَةِ مِنْ أَوْ إِلَى الْعَرَبِيَّةِ (٢٦ - ٣٥)

٢٦ - ﴿كَانَ النَّاسُ أُمَّةً وَاحِدَةً، فَبَعَثَ اللَّهُ النَّبِيِّينَ مُبَشِّرِينَ...﴾: مردمان

- ١) امتی واحد بودند، پس خداوند پیامبران را مژده آور مبعوث کرد ...
- ٢) امت یگانه‌ای بوده‌اند، آنگاه خداوند پیامبرانی هشداردهنده فرستاد ...
- ٣) ابتدا امت واحد بودند، سپس الله پیامبرانی را هشداردهنده برانگیخت ...
- ٤) در آغاز امتی یگانه‌پرست بوده‌اند، آنگاه الله پیامبران را مژده‌دهنده برانگیخت ...

٢٧ - « عَلِيٌّ بِمَدَارَاةِ النَّاسِ كَمَا يَجِبُ عَلَيَّ إِقَامَةُ الْفَرَائِضِ! »:

- ١) باید که با مردم مدارا کرد همانگونه که ادای فرائض بر من لازم است!
 - ٢) بر من است مدارا کردن با مردم همانطور که انجام فرائض بر من واجب است!
 - ٣) پای‌بند مدارا با مردم هستم همانگونه که انجام دادن فرائض بر من لازم است!
 - ٤) مدارا کردن با مردم بر من لازم است همانطور که ادای فرائض بر من واجب بوده است!
- ٢٨ - « إِنَّ عَقَائِدَنَا هِيَ الَّتِي تَدْعُونَا إِلَى أَحْسَنِ الْأَعْمَالِ أَوْ أَسْوَأِهَا وَ تُبْعِدُنَا مِنَ الْخَيْرِ أَوْ الشَّرِّ! »:

- ١) همانا این عقاید ماست که ما را به بهترین اعمال یا بدترین آن دعوت می‌کند و ما را از خوبی و بدی می‌رانند!
- ٢) عقاید ماست که ما را دعوت به اعمال نیک یا زشت‌ترین آنها می‌کند و ما از خوب بودن و بد بودن دوری می‌کنیم!
- ٣) همانا عقاید ماست که برای ما خوب‌ترین کارها و زشت‌ترین آنها را می‌خواند و ما از خوبی و بدی دوری می‌کنیم!
- ٤) بی‌تردید عقاید ماست که ما را به نیکوترین کارها یا بدترین آنها فرا می‌خواند و ما را از خوبی یا بدی دور می‌کند!

٢٩ - « الْمَفْرَدَاتُ الَّتِي دَخَلَتْ الْعَرَبِيَّةَ مِنْ لُغَاتٍ أُخْرَى، تَسْمَى فِي اللُّغَتَيْنِ الْفَارْسِيَّةِ وَالْعَرَبِيَّةِ، الْكَلِمَاتِ الدَّخِيلَةِ! »:

- ١) واژگانی را که از دو زبان فارسی و عربی داخل یکدیگر می‌شوند، در هر دو زبان واژگان دخیل می‌نامند!
- ٢) مفرداتی که از زبانهای دیگر در زبان عربی وارد شده، در دو زبان فارسی و عربی، کلمات دخیل نامیده می‌شوند!
- ٣) واژگانی را که در زبان عربی از زبان دیگری داخل می‌شود، در زبانهای فارسی و عربی مفردات داخل شده می‌نامند!
- ٤) مفرداتی که از زبان عربی به زبانهای دیگر وارد می‌شود، در زبانهای فارسی و عربی مفردات وارد شده نامیده می‌شود!

٣٠ - « إِنَّهَا كَانَتْ مِنْ أَشْهَرِ مَسْتَشْرِقِي الْقَرْنِ الْعَاشِرِ الْهَجْرِيِّ، وَ كَانَتْ تَقْدِرُ أَنْ تُلْقِيَ مُحَاضِرَاتِهَا الْعَلْمِيَّةَ بِأَكْثَرِ مِنْ خَمْسِ لُغَاتٍ عَالَمِيَّةٍ! »:

- ١) همانا او مشهورترین خاورشناس در قرن دهم هجری بود، و قادر بود به بیش از پنج زبان جهانی سخنرانی علمی ایراد کند!
- ٢) وی حقیقتاً مشهورترین خاورشناس سده دهم هجرت بوده که به بیش از پنج زبان بین‌المللی می‌توانست سخنرانی علمی کند!
- ٣) وی بی‌گمان از مستشرقان مشهور در سده دهم هجرت بود، و قدرت داشت به بیش از پنج زبان در جهان سخنرانیهای علمی کند!
- ٤) قطعاً او از مشهورترین مستشرقان قرن دهم هجری بود، و می‌توانست سخنرانیهای علمی خود را به بیش از پنج زبان بین‌المللی ایراد کند!

۳۱- « كَلَّ يَوْمٍ أَرْكَبُ السَّيَّارَةَ فِي السَّاعَةِ السَّادِسَةِ وَ النِّصْفِ حَتَّى أَصِلَ إِلَى بَيْتِنَا فِي الثَّامِنَةِ إِلَّا رُبْعًا! »:

- ۱) هر روز ساعت شش و نیم سوار ماشین می‌شوم تا یک ربع به هشت مانده به خانه‌مان برسم!
- ۲) ساعت شش و نیم هر روز سوار اتومبیل می‌شوم تا این‌که ساعت هشت و ربع به خانه‌مان برسم!
- ۳) همه روزه ساعت شش و نیم سوار تاکسی می‌شدم و در ساعت یک ربع به هشت به خانه می‌رسیدم!
- ۴) ساعت شش و نیم همه روزه سوار تاکسی می‌شدم و در ساعت هشت یک ربع کم به خانه می‌رسیدم!

۳۲- « وَجَدْتُ الشَّمْسَ أَقْوَى مَصْدَرٍ يَكْفِينَا نَوْزَهَا وَ حَرَارَتَهَا، دُونَ أَنْ تَقْرَبَ إِلَيْنَا أَوْ تَبْتَعِدَ عَنَّا! »:

- ۱) دیدم خورشید قویترین منبع است که نور و حرارتش، بدون اینکه به ما نزدیک و یا از ما دور شود برایمان کافی است!
- ۲) خورشید را پر انرژی‌ترین منبع یافتیم که نورش و حرارتش برایمان کافی است، بدون نزدیکی به ما و دوری از ما!
- ۳) خورشید را نیرومندترین منبعی یافتیم که نور و حرارت آن، بی‌آنکه به ما نزدیک شود و یا از ما دور شود برای ما کافی می‌باشد!
- ۴) این خورشید قدرتمندترین منبعی است که نور و حرارتش برای همه ما کافی می‌باشد بدون آنکه بتواند نزدیک به ما یا دور از ما شود!

۳۳- عَيْنُ الصَّحِيحِ:

- ۱) رأيت معلماً مسروراً و هو يجيب على أسئلة التلاميذ: معلّم را در حالی که خوشحال بود دیدم که به سؤالات دانش‌آموزان پاسخ می‌داد!
- ۲) حان (= جاء) وقت الامتحانات و أنتم غافلون عنها: زمان امتحانات فرا رسید در حالی که شما از آن غافل هستید!
- ۳) دعوت صديقي و هو يكتب رسالة: دوستم را دعوت کردم در حالی که نامه‌ای نوشته بود!
- ۴) يُساعد الولد أمّه مبتسماً: فرزند درحالی که خندان است به مادرش کمک می‌کند!

۳۴- عَيْنُ الصَّحِيحِ (بالنظر إلى تأكيد الجملة):

- ۱) إن الفخر للإنسان الذي له عقل ثابت: فخر برای انسانی است که بی‌گمان دارای عقلی ثابت است!
- ۲) إن وعاء العلم لا يضيّق بكلّ ما جُعِلَ فيه: بطور قطع ظرف علم با هر آنچه در آن قرار داده شود، تنگ نمی‌شود!
- ۳) إن الناس يَمْرُون بجوار الأشجار التي يَنْتَفِعُونَ بها: مردم از کنار درختانی که از آنها سود می‌برند، قطعاً عبور می‌کنند!
- ۴) إن غصون بعض الأشجار تنكسر من ثقل وزن ثمارها: شاخه‌های برخی درختان از سنگینی وزن میوه‌هایش بدون شک شکسته می‌شود!

۳۵- « كاش همه شهرهای کشورم را می‌دیدم! »:

- ۱) لعلني أشاهد مدن بلادي جميعاً!
- ۲) ليتني أنظر كلّ المدن في بلادي!
- ۳) لعلني كنت أنظر مدن بلادي كلّها!
- ۴) ليتني كنت أشاهد جميع مدن بلادي!

■ ■ إقرأ النص التالي ثم أجب عن الأسئلة (٣٦ - ٤٢) بما يناسب النص:

يعيش الغراب في تجمعات كبيرة و تجتمع أفرادها على عدد من الأشجار المتقاربة لدفع الإساءة و التعدي على مملكتها لأنها طيور ضعيفة في مقابلة الأعداء!
إذا مرض أحدها و لم يقدر على الطيران، تُراقبه بفتية الغراب (ج غراب) فبعد موته تدفنه خوفاً من انتشار مرضه! و تعلم الإنسان دفن الأموات من الغراب كما ذكرت قصتها المشهورة في القرآن الكريم!
يجمع الغراب قطع الخبز ثم يرميها في النهر، و عندما تتجمع الأسماك حولها يصيدها بمنقاره، و هكذا يظهر لنا أنّ الغراب طائر ذكي!

٣٦- عين الصحيح: الغراب شبيه الإنسان لأنه ...

- (١) يتجمع لكسب التجارب!
 (٢) يعزم على تدفين المريض!
 (٣) يمنع من انتشار الأمراض!
 (٤) كان مأموراً لتعليم الإنسان تدفين أمواته!

٣٧- عين الخطأ:

- (١) يصنع كل غراب عشه على شجرة واحدة!
 (٢) تتجمع الضعفاء من الغريان معاً لضعفها!
 (٣) إن لم يقدر الغراب على الطيران يمكن أن يموت!
 (٤) إن العدو يخاف من اجتماع الغريان و التعدي عليها!

٣٨- عين الخطأ: إن الغراب ذكي لأنه ...

- (١) يأكل السمك!
 (٢) يدفن الميت!
 (٣) يستخدم الخبز كطعمة!
 (٤) يستخدم الحيلة للصيد!
 ٣٩- عين الصحيح: إن الغراب يدفن الغراب ...
 (١) ليدفع الإساءة و التعدي عن مملكته!
 (٢) لأنه قوي و يفعل ما يريد!
 (٣) للوقاية من إشاعة الأمراض المتعددة!
 (٤) لأنه لا يقدر على الطيران بسبب مرضه!

■ عين الصحيح في الإعراب و التحليل الصرفي (٤٠ - ٤٢)

٤٠- « نكرت »:

- (١) مجرد ثلاثي (حروفه الأصلية: ذ ك ر) / فاعله « قصّة » و الجملة فعلية
 (٢) للمخاطبة - مجرد ثلاثي - مجهول / فعل و مع نائب فاعله جملة فعلية
 (٣) فعل ماضٍ - للمخاطب - مجهول / مع فاعله المحذوف، جملة فعلية
 (٤) فعل ماضٍ - للغائبة / فعل و فاعله محذوف، و الجملة فعلية

٤١- « تتجمع »:

- (١) مضارع - للمخاطب - معلوم / فاعله « الأسماك » و الجملة فعلية
 (٢) مزيد ثلاثي - للمخاطبة - معلوم / فاعله « الأسماك » و الجملة فعلية
 (٣) للغائبة - مزيد ثلاثي (مصدره: تجمع) / فعل و فاعله « أسماك » و الجملة فعلية
 (٤) فعل مضارع - للغائبة - مزيد ثلاثي (مصدره: تجميع) / فعل و مع فاعله جملة فعلية

٤٢- « المشهورة »:

- (١) مفرد مؤنث - اسم مفعول (مصدره: اشتهار) - معرّف بأل / مضاف إليه للمضاف ضمير «ها»
 (٢) اسم - مفرد مؤنث - اسم مفعول (حروفه الأصلية: ش ه ر) / صفة للموصوف «قصّة»
 (٣) مفرد مؤنث - اسم مفعول (مصدره: شهرة) - معرّف بأل / صفة للموصوف ضمير «ها»
 (٤) اسم - مفرد مؤنث - اسم مكان (من فعل « شهر ») / صفة للموصوف «قصّة»

٤٣- عين الخطأ في ضبط حركات الكلمات:

- (١) هُوَ مِنَ الْحَيَوَانَاتِ اللَّبُونَةِ الَّتِي تُرَضِعُ صِبَاغَهَا!
 (٢) حِينَ زُرْتُ أَنَا وَ أُمَّكَ هَاتَيْنِ الْمَدِينَتَيْنِ الْمُقَدَّسَتَيْنِ!
 (٣) كَيْفَ كَانَتْ أَخْلَاقُ الطَّالِبِ الَّذِي كَانَ يَلْتَقَتْ إِلَى الْوَرَاءِ!
 (٤) أَحِبُّ أَنْ أُكْتَبَ إِنْشَاءً تَحْتَ عُنْوَانِ « فِي مَحْضَرِ الْمُعَلِّمِ »!

■ ■ عین المناسب للجواب عن الأسئلة التالية (٤٤-٥٠)

٤٤- عین الخطأ:

- (١) الكتاب: المفكرون الذين يؤفون الكتب!
- (٢) الوعاء: لا يصنع إلا من خشب شجرة الجوز!
- (٣) القمة: رأس الجبل المرتفع الذي نصحده إليه بصعوبة!
- (٤) الخيمة: غرفة تُصنع من القماش الخاص بأبعاد مختلفة!

٤٥- عین ما فيه التضاد:

- (١) القيام و القعود من أعمال الصلاة!
- (٢) الشمس و القمر كوكبان في السماء!
- (٣) ينزل الثلج و المطر من السماء في فصل الشتاء!
- (٤) ممنوع على المسلم الأكل و الشرب في شهر رمضان!

٤٦- عین الخطأ عن اسم التفضيل:

- (١) الحديقة الصغرى مع الأشجار المثمرة أحسن من الحديقة الكبرى من دون الأثمار!
- (٢) الإخوان الذين يساعدوننا في أمورنا الصعبة خير إخوان في حياتنا!
- (٣) إن الأعمال التي نعملها لكسب الحلال أفضل من بقية أعمالنا!
- (٤) ساعات تفكرنا في اليوم الواحد أقل من نومنا عادة!

٤٧- عین ما ليس فيه نون الوقاية:

- (١) إحمني و ولدي الصغیر يا أخي الكبير!
- (٢) أعني يا زميلي الحنون في حل هذه المسألة!
- (٣) ليتني كنتُ معك في هذه الحادثة حتى أساعدك!
- (٤) أغني من القناعة لا يجد الناس كنزاً في حياتهم!

٤٨- عین الخطأ في صيغة المضارع:

- (١) رأيتُ زملائي مأیوسين فقلت لهم لا تيأسون من رحمة الله!
- (٢) تكلمتُ مع أصدقائي ليعلموا كيف يُمكن لهم أن ينجحوا في برامجهم!
- (٣) إتهم خرجوا من دارهم ليذهبوا إلى المدرسة و أنتم لم تخرجوا حتى الآن!
- (٤) إتهن خرجن من دارهن كي يذهبن إلى المدرسة و أنتن لم تخرجن حتى الآن!

٤٩- عین ما فيه النهي عن القيام بالعمل:

- (١) لا نجاح و لا فوز لمن يُريدهما بلا جهد و عمل!
- (٢) لا حيلة لنا إلا التمسك بالعمل و الالتزام بالعهد!
- (٣) لا تبالغون بأقوالكم آمالكم، فإن الهمة دواؤكم!
- (٤) لا تغتروا بما لديكم، فربما يزول في لحظة!

٥٠- عین المستثنى يختلف:

- (١) لا تتساقط من أعيننا إلا دموع الفرح!
- (٢) لا يُحملنا الله شيئاً إلا ما لنا طاقة به!
- (٣) كان الناس يمشون بسرعة إلا من في رجله ألم!
- (٤) ذكرياتي من أيام سفري كلها جميلة إلا واحدة منها!

۵۱- عبارت «برخی از هدف‌ها به گونه‌ای هستند که هدف‌های دیگر را نیز دربردارند و رسیدن به آن‌ها مساوی رسیدن به هدف‌های دیگر نیز هست» مبین کدام مورد است؟

- ۱) و ما آسمان‌ها و زمین و آنچه بین آن‌هاست را به حق آفریدیم.
- ۲) هر کس نعمت و پاداش دنیا را بخواهد، نعمت و پاداش دنیا و آخرت نزد خداست.
- ۳) بگو نمازم، تمامی اعمالم و زندگی و مرگ من برای خداست که پروردگار جهانیان است.
- ۴) به راستی که پیامبران را همراه با دلایل روشن فرستادیم ... تا مردم به اقامه عدل و داد برخیزند.

۵۲- کدام عبارت، توصیف‌کننده نفس اماره است؟

- ۱) در مقابل گناه و زشتی واکنش نشان می‌دهد و بعد از گناه، خود را سرزنش می‌کند.
- ۲) فرزندان آدم را فریب می‌دهد و از رسیدن به بهشت باز می‌دارد و کارش فقط وسوسه کردن است.
- ۳) انسان را از یاد خدا غافل می‌کند و به دنیا سرگرم می‌نماید و کار او صرفاً فریب دادن انسان است.
- ۴) انسان‌ها را برای رسیدن به لذت‌های دنیایی به گناه دعوت می‌کند و از پیروی عقل و وجدان باز می‌دارد.

۵۳- عبار ذلت چه موقعی بر چهره انسان می‌نشیند و پیام کدام آیه شریفه حاکی از آن است؟

- ۱) جایگاه خود را نشناسد - ﴿وَمَنْ جَاءَ بِالسَّيِّئَةِ فَلَا يُجْزَى إِلَّا مِثْلَهَا...﴾
- ۲) تسلیم هوی و هوس شود - ﴿وَمَنْ جَاءَ بِالسَّيِّئَةِ فَلَا يُجْزَى إِلَّا مِثْلَهَا...﴾
- ۳) جایگاه خود را نشناسد - ﴿وَالَّذِينَ كَسَبُوا السَّيِّئَاتِ جَزَاءُ سَيِّئَةٍ بِمِثْلِهَا...﴾
- ۴) تسلیم هوی و هوس شود - ﴿وَالَّذِينَ كَسَبُوا السَّيِّئَاتِ جَزَاءُ سَيِّئَةٍ بِمِثْلِهَا...﴾

۵۴- کدام آیه شریفه، به دیدگاه افرادی که برای انسان حقیقتی جز جسم و تن قائل نیستند، اشاره دارد؟

- ۱) ﴿وَسَيَصْلُونَ سَعِيرًا...﴾
- ۲) ﴿وَقَالُوا مَا هِيَ إِلَّا حَيَاتُنَا الدُّنْيَا...﴾
- ۳) ﴿وَمَا هَذِهِ الْحَيَاةُ الدُّنْيَا إِلَّا لَهُوٌّ وَلَعِبٌ...﴾
- ۴) ﴿وَمِنَ النَّاسِ مَنْ يَتَّخِذُ مِنْ دُونِ اللَّهِ أَنْدَادًا...﴾

۵۵- مفهوم نیازمندی مخلوقات به خداوند متعال در هر آن، در کدام بیت، بیان شده است؟

- ۱) ما نبودیم و تقاضا مان نبود لطف تو ناگفته ما می‌شنود
- ۲) لذت هستی نمودی نیست را عاشق خود کرده بودی نیست را
- ۳) ما چو ناییم و نوا در ما ز توست ما چو کوهیم و صدا در ما ز توست
- ۴) خشک ابری که بود ز آب تهی نایید از وی صفت آب دهی

۵۶- خداوند پاسخ به کدام نیازها را در جهان خلقت آماده کرده است و پاسخ به کدام یک از نیازها سعادت انسان را تضمین می‌کند؟

- ۱) طبیعی - بر آمده از سرمایه‌های ویژه‌ای که خداوند به انسان عطا کرده است.
- ۲) بنیادین - بر آمده از سرمایه‌های ویژه‌ای که خداوند به انسان عطا کرده است.
- ۳) طبیعی - نیازهای دنیوی و اخروی که خداوند به انسان عطا کرده است.
- ۴) بنیادین - نیازهای دنیوی و اخروی که خداوند به انسان عطا کرده است.

۵۷- از آیه شریفه ﴿لَا الشَّمْسُ يَنْبَغِي لَهَا أَنْ تُدْرِكَ الْقَمَرَ وَلَا اللَّيْلُ سَابِقُ النَّهَارِ وَكُلٌّ فِي فَلَكٍ يَسْبَحُونَ﴾ کدام مفهوم، استفاده می‌گردد؟

- ۱) قضای الهی در به وجود آوردن جهان و حتمیت یافتن آسمان‌ها و زمین مؤثر است.
- ۲) قضاو قدر هر دو از مظاهر حکمت خداوند در به وجود آوردن آسمان‌ها و زمین هستند.
- ۳) کل آفرینش تحت امر قدر الهی است و ویژگی‌های هر موجودی قبل از ایجاد و خلق مقدر شده است.
- ۴) قضای الهی مربوط به مقام ایجاد و آفرینش است و جهان هستی با حکم و اراده خداوند موجود شده است.

۵۸- حسن فعلی مرتبط با کدام مورد است و وجود آن به چه معناست؟

- ۱) کمیت عمل - کار با صحت و مطابق فرمان خدا انجام شده است.
- ۲) کمیت عمل - کار خالصانه و بدون شرک و ریا انجام شده است.
- ۳) قصد فرد - کار با صحت و مطابق فرمان خدا انجام شده است.
- ۴) قصد فرد - کار خالصانه و بدون شرک و ریا انجام شده است.

۵۹- در آیات قرآن کریم پاداش ایمان به خدا و تمسک به او چگونه توصیف شده است؟

- ۱) ﴿إِنَّ اللَّهَ يَغْفِرُ الذُّنُوبَ جَمِيعًا إِنَّهُ هُوَ الْغَفُورُ الرَّحِيمُ﴾
- ۲) ﴿لِيُبَدِّلَنَّهُمْ مِنْ بَعْدِ خَوْفِهِمْ أَمْنًا يَعْبُدُونَنِي لَا يُشْرِكُونَ بِي شَيْئًا﴾
- ۳) ﴿فَسَيُدْخِلُهُمْ فِي رَحْمَةٍ مِنْهُ وَفَضْلٍ وَ يَهْدِيهِمْ إِلَى صِرَاطٍ مُسْتَقِيمًا﴾
- ۴) ﴿لَيْسَتْ خَلِفَتُهُمْ فِي الْأَرْضِ كَمَا اسْتَخْلَفَ الَّذِينَ مِنْ قَبْلِهِمْ وَ لَيَمَكُنَنَّ لَهُمْ دِينُهُمُ الَّذِي ارْتَضَى لَهُمْ﴾

۶۰- فرو رفتن قدم به قدم گمراهان در فساد و تباهی، فاصله گرفتن آن‌ها از وادی انسانیت و حرکت به سوی عذاب

الهی در کدام آیه شریفه، بیان شده است؟

- ۱) ﴿إِنَّمَا نُمَلِّي لَهُمْ لِيُزِدُوا إِثْمًا وَ لَهُمْ عَذَابٌ مُهِينٌ﴾
- ۲) ﴿وَ لَا يَحْسَبَنَّ الَّذِينَ كَفَرُوا أَنَّمَا نُمَلِّي لَهُمْ خَيْرٌ لَأَنفُسِهِمْ﴾
- ۳) ﴿أَحْسَبَ النَّاسُ أَنْ يُتْرَكُوا أَنْ يَقُولُوا آمَنَّا وَ هُمْ لَا يُفْتَنُونَ﴾
- ۴) ﴿وَ الَّذِينَ كَذَّبُوا بِآيَاتِنَا سَنَسْتَدْرِجُهُمْ مِنْ حَيْثُ لَا يَعْلَمُونَ﴾

۶۱- دلیل فراموش شدن تدریجی تعلیمات انبیاء چیست و نشانه تحریف تعلیمات آنان کدام است؟

- ۱) ابتدایی بودن سطح فرهنگ و زندگی اجتماعی و عدم توسعه کتابت - تفاوت در فروع
- ۲) ابتدایی بودن سطح فرهنگ و زندگی اجتماعی و عدم توسعه کتابت - تغییر در اصول
- ۳) رشد تدریجی فکر و اندیشه و امور مربوط به آن مانند دانش و فرهنگ - تفاوت در فروع
- ۴) رشد تدریجی فکر و اندیشه و امور مربوط به آن مانند دانش و فرهنگ - تغییر در اصول

۶۲- با توجه به آیات قرآن کریم، هدایتگری پیامبر اکرم (ﷺ) در مورد کدام شخص، بی تأثیر خواهد بود؟

- ۱) ﴿جَعَلُوا لِلَّهِ شُرَكَاءَ﴾
- ۲) ﴿مَنْ اتَّخَذَ إِلَهًا هَوَاهُ﴾
- ۳) ﴿مَنْ يَعْبُدُ اللَّهَ عَلَى حَرْفٍ﴾
- ۴) ﴿لَا يَمْلِكُونَ لِنَفْسِهِمْ نَفْعًا وَ لَا ضَرًّا﴾

۶۳- از آیه شریفه ﴿وَ السَّمَاءَ بَنَيْنَاهَا بِأَيْدٍ وَ إِنَّا لَمُوسِعُونَ﴾ کدام موضوع قابل دریافت است؟

- ۱) انبساط جهان؛ ستارگان به سقف آسمان چسبیده‌اند، به همین علت نمی‌افتند و با سرعت در حال حرکتند.
- ۲) نیروی جاذبه؛ ستارگان به سقف آسمان چسبیده‌اند، به همین علت نمی‌افتند و با سرعت در حال حرکتند.
- ۳) انبساط جهان؛ کهکشان‌ها با سرعت فوق‌العاده در حال حرکت و فاصله گرفتن از یکدیگرند.
- ۴) نیروی جاذبه؛ کهکشان‌ها با سرعت فوق‌العاده در حال حرکت و فاصله گرفتن از یکدیگرند.

۶۴- آیه شریفه **﴿إِنَّ الَّذِينَ آمَنُوا وَعَمِلُوا الصَّالِحَاتِ أُولَئِكَ هُمْ خَيْرُ الْبَرِيَّةِ﴾** چه زمانی بر پیامبر (ﷺ) نازل شد و ایشان در مورد آن چه فرمودند؟

(۱) جابر در کنار خانه خدا، در حضور رسول خدا (ﷺ) بود که حضرت علی (علیه السلام) وارد شد - این مرد و شیعیان و پیروان او رستگارند.

(۲) پیامبر (ﷺ) در خانه استراحت می نمود که حضرت علی (علیه السلام) و فاطمه زهرا (علیها السلام) وارد شدند - این مرد و شیعیان و پیروان او رستگارند.

(۳) جابر در کنار خانه خدا، در حضور رسول خدا (ﷺ) بود که حضرت علی (علیه السلام) وارد شد - این مرد یک طبیب سیار است و برای هدایت، خود به سراغ مردم می رود.

(۴) پیامبر (ﷺ) در خانه استراحت می نمود که حضرت علی (علیه السلام) و فاطمه زهرا (علیها السلام) وارد شدند - این مرد یک طبیب سیار است و برای هدایت، خود به سراغ مردم می رود.

۶۵- کدام آیه شریفه، هنگامی که امیرالمؤمنین (علیه السلام) در حال رکوع بود، نازل شد و پیام آن آیه کدام است؟

(۱) **﴿إِنَّمَا وَلِيُّكُمُ اللَّهُ وَرَسُولُهُ وَالَّذِينَ آمَنُوا الَّذِينَ يُقِيمُونَ الصَّلَاةَ وَيُؤْتُونَ الزَّكَاةَ...﴾** - تأکید بر اقامه نماز

(۲) **﴿يَا أَيُّهَا الرَّسُولُ بَلِّغْ مَا أُنزِلَ إِلَيْكَ مِنْ رَبِّكَ وَإِنْ لَمْ تَفْعَلْ فَمَا بَلَّغْتَ رِسَالَتَهُ...﴾** - تأکید بر اقامه نماز

(۳) **﴿إِنَّمَا وَلِيُّكُمُ اللَّهُ وَرَسُولُهُ وَالَّذِينَ آمَنُوا الَّذِينَ يُقِيمُونَ الصَّلَاةَ وَيُؤْتُونَ الزَّكَاةَ...﴾** - معرفی جانشین پیامبر (ﷺ)

(۴) **﴿يَا أَيُّهَا الرَّسُولُ بَلِّغْ مَا أُنزِلَ إِلَيْكَ مِنْ رَبِّكَ وَإِنْ لَمْ تَفْعَلْ فَمَا بَلَّغْتَ رِسَالَتَهُ...﴾** - معرفی جانشین پیامبر (ﷺ)

۶۶- با توجه به فرارسیدن زمان معرفی اسلام اصیل پس از فعالیت های امام سجاد (علیه السلام)، چه اقداماتی توسط امام پنجم (علیه السلام) انجام شد؟

(۱) پایه گذاری یک مدرسه علمی بزرگ در مدینه برای تدریس معارف اصیل اسلامی

(۲) مناسب دیدن زمان برای قیام علیه حاکمان و تشویق شیعیان به مبارزه با طاغوت

(۳) علنی نمودن مبارزه و اعلام اینکه حق حکومت متعلق به آنهاست در مراسم حج

(۴) اجازه قیام به زید و حضور مسلحانه در صحنه های سیاسی

۶۷- خداوند چه کسانی را «جانشین در زمین قرار داد» و علاوه بر اینکه «برای آنان امرشان را پسندیده و مستقر ساخت» چه نعمتی را بر آنان ارزانی داشت؟

(۱) **﴿الَّذِينَ اسْتَضَعُّوْا فِي الْأَرْضِ﴾** - **﴿لِيَمَكِّنَنَّ لَهُمْ دِينَهُمْ﴾**

(۲) **﴿الَّذِينَ آمَنُوا وَعَمِلُوا الصَّالِحَاتِ﴾** - **﴿لِيَمَكِّنَنَّ لَهُمْ دِينَهُمْ﴾**

(۳) **﴿الَّذِينَ اسْتَضَعُّوْا فِي الْأَرْضِ﴾** - **﴿يَعْبُدُونَنِي لَا يُشْرِكُونَ بِي شَيْئًا﴾**

(۴) **﴿الَّذِينَ آمَنُوا وَعَمِلُوا الصَّالِحَاتِ﴾** - **﴿يَعْبُدُونَنِي لَا يُشْرِكُونَ بِي شَيْئًا﴾**

۶۸- کدام مورد، نمونه ای برای ارتباط انسان در عالم برزخ با دنیا می باشد؟

(۱) انسان با برخی از بازماندگان گفت و گو می کند و پاسخشان را می شنود.

(۲) اعمالی همچون روزه آثارشان حتی بعد از حیات ما نیز باقی می ماند.

(۳) ایجاد یا تقویت آداب و رسوم غلط از آثار ماتقدم محسوب می گردد.

(۴) انفاق بازماندگان در وضعیت درگذشتگان در عالم برزخ مؤثر است.

۶۹- از دقت و توجه در کدام موارد، امکان معاد فهمیده می شود؟

(۱) گرایش به بقا و جاودانگی - پیدایش نخستین انسان در آغاز خلقت

(۲) گرایش به بقا و جاودانگی - مجازات استفاده از سلاح کشتار جمعی

(۳) پاداش اعمالی مانند شهادت - مجازات استفاده از سلاح کشتار جمعی

(۴) ماجرای عزیر نبی (علیه السلام) - فرارسیدن بهار در طبیعت پس از گذر از زمستان

۷۰- بالاترین درجه بهشت که «بهشتیان در آن جا با خدا هم صحبت‌اند» کدام است و آنان به چه جمله‌ای مترنم‌اند؟

- ۱) دارالسلام و رستگاری - خدایا تو پاک و منزهی.
- ۲) لقاء و خشنودی خداوند - خدایا تو پاک و منزهی.
- ۳) دارالسلام و رستگاری - ستایش خدای را که وعده‌اش را محقق گردانید.
- ۴) لقاء و خشنودی خداوند - ستایش خدای را که وعده‌اش را محقق گردانید.

۷۱- مهم‌ترین عامل پایداری و تعادل خانواده، پس از ازدواج، کدام است؟

- ۱) شناخت تفاوت‌های زیستی و روان‌شناختی در زندگی مشترک
- ۲) رسیدن به هدف مشترک با توجه به ویژگی‌های فطری یکسان
- ۳) آشنایی با نقش خود در خانواده به‌عنوان زن یا شوهر، مادر یا پدر
- ۴) درک درست زوجیت و مکمل هم بودن زن و مرد و عمل به این درک

۷۲- ایمن‌سازی محیط برای حضور بانوان در جامعه توسط کدام عنصر، انجام می‌پذیرد و این موضوع از مفهوم کدام

آیه شریفه قابل دریافت است؟

- ۱) حجاب - «يَا أَيُّهَا النَّبِيُّ قُلْ لِأَزْوَاجِكَ وَبَنَاتِكَ وَنِسَاءِ الْمُؤْمِنِينَ يُدْنِينَ عَلَيْهِنَّ مِنْ جَلَابِيبِهِنَّ...»
- ۲) فرهنگ - «يَا أَيُّهَا النَّبِيُّ قُلْ لِأَزْوَاجِكَ وَبَنَاتِكَ وَنِسَاءِ الْمُؤْمِنِينَ يُدْنِينَ عَلَيْهِنَّ مِنْ جَلَابِيبِهِنَّ...»
- ۳) فرهنگ - «وَمِنْ آيَاتِهِ أَنْ خَلَقَ لَكُمْ مِنْ أَنْفُسِكُمْ أَزْوَاجًا لِتَسْكُنُوا إِلَيْهَا وَجَعَلَ بَيْنَكُمْ مَوَدَّةً وَرَحْمَةً...»
- ۴) حجاب - «وَمِنْ آيَاتِهِ أَنْ خَلَقَ لَكُمْ مِنْ أَنْفُسِكُمْ أَزْوَاجًا لِتَسْكُنُوا إِلَيْهَا وَجَعَلَ بَيْنَكُمْ مَوَدَّةً وَرَحْمَةً...»

۷۳- ارتباط جنسی خارج از چارچوب خانواده و شرع، مصداقی از انحرافات بیان شده در کدام عبارت قرآنی است؟

- ۱) «وَمِنَ النَّاسِ مَن يَتَّخِذُ مِنْ دُونِ اللَّهِ أَنْدَادًا»
- ۲) «وَالَّذِينَ كَسَبُوا السَّيِّئَاتِ جَزَاءُ سَيِّئَةٍ بِمِثْلِهَا وَتَرْهَقُهُمْ ذِلَّةٌ»
- ۳) «قُلْ فِيهِمَا إِثْمٌ كَبِيرٌ وَمَنْفَعٌ لِلنَّاسِ وَإِثْمُهُمَا أَكْبَرُ مِنْ نَفْعِهِمَا»
- ۴) «وَمَا مُحَمَّدٌ إِلَّا رَسُولٌ قَدْ خَلَتْ مِنْ قَبْلِهِ الرُّسُلُ أَفَإِنْ مَاتَ أَوْ قُتِلَ انْقَلَبْتُمْ عَلَىٰ أَعْقَابِكُمْ»

۷۴- با توجه به فرمایشات رسول اکرم (ﷺ) چه کسانی از آتش دوزخ در امان هستند و کدام آیه شریفه، به فضیلت آنان

اشاره نموده است؟

- ۱) بزرگان دین - «قُلْ هَلْ يَسْتَوِي الَّذِينَ يَعْلَمُونَ وَالَّذِينَ لَا يَعْلَمُونَ إِنَّمَا يَتَذَكَّرُ أُولُو الْأَلْبَابِ»
- ۲) جویندگان دانش - «قُلْ هَلْ يَسْتَوِي الَّذِينَ يَعْلَمُونَ وَالَّذِينَ لَا يَعْلَمُونَ إِنَّمَا يَتَذَكَّرُ أُولُو الْأَلْبَابِ»
- ۳) بزرگان دین - «وَمَا كَانَ الْمُؤْمِنُونَ لِيَنفِرُوا كَافَّةً فَلَوْ لَا نَفَرَ مِنْ كُلِّ فِرْقَةٍ مِنْهُمْ طَائِفَةٌ لِيَتَفَقَّهُوا فِي الدِّينِ»
- ۴) جویندگان دانش - «وَمَا كَانَ الْمُؤْمِنُونَ لِيَنفِرُوا كَافَّةً فَلَوْ لَا نَفَرَ مِنْ كُلِّ فِرْقَةٍ مِنْهُمْ طَائِفَةٌ لِيَتَفَقَّهُوا فِي الدِّينِ»

۷۵- وظیفه فردی که «بیش از ظهر» یا «بعدازظهر» مسافرت کند، نسبت به روزه آن روز به ترتیب، کدام است؟

- ۱) می‌تواند از ابتدای آن روز، روزه نگیرد - باید روزه خود را تمام کند.
- ۲) می‌تواند از ابتدای آن روز، روزه نگیرد - برای ادامه روزه خود مختار است.
- ۳) وقتی به حد ترخص رسید، می‌تواند افطار کند - باید روزه خود را تمام کند.
- ۴) وقتی به حد ترخص رسید، می‌تواند افطار کند - برای ادامه روزه خود مختار است.

Part A: Grammar and Vocabulary

Directions: Questions 76-87 are incomplete sentences. Beneath each sentence you will see four words or phrases marked (1), (2), (3), and (4). Choose the one word or phrase that best completes the sentence. Then mark your answer sheet.

- 76- The students were told to make sure ----- during the examination time at school.
1) their time to not waste 2) not to waste their time
3) that do not waste their time 4) not wasting their time
- 77- Since she ----- the proper lens for her camera, she wasn't able to take pictures of the unusual scene.
1) was not bringing 2) has not brought
3) had not brought 4) would not bring
- 78- The modern train appeared to be going as fast as, perhaps even faster than, -----.
1) a car the fastest 2) fastest cars
3) a car is the fastest 4) the fastest car
- 79- The two friends planned to leave their home country ----- September 15th, 2020.
1) on 2) at 3) in 4) for
- 80- The police are asked to take immediate action to ----- further road accidents.
1) save 2) defend 3) prevent 4) surround
- 81- Stress can cause a variety of physical ----- ranging from headaches to stomach ulcers.
1) combinations 2) disorders 3) patients 4) notices
- 82- In my opinion, anyone with ----- values would do everything possible to avoid war.
1) brave 2) moral 3) favorite 4) hospitable
- 83- The photos Paul takes are almost always the same and boring, but his new collection of photos are ----- exciting and attractive.
1) unexpectedly 2) suddenly 3) invisibly 4) willingly
- 84- Whenever I want to read an English story, I first ----- the meaning of new words in a dictionary and only then begin reading the story.
1) stand for 2) check in 3) pass away 4) look up
- 85- Having been a nurse a few years ago was a ----- for Victoria as a mother; it actually allowed her to take better care of her baby.
1) demand 2) function 3) blessing 4) souvenir
- 86- The old man down the street always ----- to himself. I just realized I don't even know his name.
1) keeps 2) cares 3) gives up 4) gets away
- 87- Mary: This watch is for your birthday, Pam.
Pam: Thank you, but this watch looks cheap, so I don't know if I'm going to wear it.
Pam's mother: -----.
1) The early bird catches the worm
2) Actions speak louder than words
3) Don't look a gift horse in the mouth
4) Don't count your chickens before they hatch

Part B: Cloze Test

Directions: Questions 88-92 are related to the following passage. Read the passage and decide which choice (1), (2), (3), or (4) best fits each space. Then mark your answer sheet.

Recent advances in the fields of medicine and biotechnology (88) ----- in situations that could not be even (89) ----- only a generation ago. Battery-operated plastic hearts can be implanted into people. People (90) ----- be kept alive indefinitely by machines. (91) ----- of animals can be made. While such scientific achievements may ultimately help (92) -----, they have also created complex legal and ethical issues.

- | | | | | |
|-----|-------------------|-------------------|-----------------|------------------|
| 88- | 1) will result | 2) was resulting | 3) had resulted | 4) have resulted |
| 89- | 1) replaccd | 2) imagined | 3) compared | 4) required |
| 90- | 1) can | 2) should | 3) must | 4) are going to |
| 91- | 1) Exactly copies | 2) Copies exactly | 3) Exact copies | 4) Copy exact |
| 92- | 1) ethics | 2) behavior | 3) heritage | 4) humankind |

Part C: Reading Comprehension

Directions: In this part of the test, you will read two passages. Each passage is followed by four questions. Answer the questions by choosing the best choice (1), (2), (3), or (4). Then mark your answer sheet.

PASSAGE 1:

For thousands of years, people have tried to find ways to keep food for longer. In the past, this was important as people needed to save fresh food for times when it was hard to find, such as the winter. Today there are still many places without electricity and people living in these places need to preserve food in ways that don't use refrigerators. They need to make food last as long as possible.

Drying is the oldest type of food preservation. If water is removed from food, the bacteria can't grow. In ancient times in hot countries, people simply left fruit and meat outside to dry in the sun and the wind until all its natural water was gone. This made the fruit last a very long time. Drying fruit sometimes results in a completely new product. For example, grapes turn into raisins and plums turn into prunes. Drying food in the sun does not work in cooler or wetter climates, but people have other methods to preserve food in cold places.

- 93- The word "preserve" in paragraph 1 is closest in meaning to -----.
- | | | | |
|---------|---------|---------|---------|
| 1) need | 2) find | 3) last | 4) save |
|---------|---------|---------|---------|
- 94- What is the subject of paragraph 2?
- 1) How food preservation prevents the growth of bacteria
 - 2) Types of food that can be preserved
 - 3) Importance of food preservation
 - 4) A food preservation technique

- 95- In paragraph 2, what is the role of the example of “grapes turn into raisins and plums turn into prunes”?
- 1) To describe an unusual event
 - 2) To support an earlier statement
 - 3) To describe a food preservation mechanism
 - 4) To emphasize the function of fruit as a food source in the past
- 96- The passage is most likely to continue with a discussion of -----.
- 1) different ways used by people in cold regions to prepare food stuff
 - 2) why drying was first used in hot countries
 - 3) some other food preservation methods
 - 4) how people in cold places found food

PASSAGE 2:

One single person cannot be named as the one responsible for the invention of the cinema. In fact, Lots of people played a part in the development of the cinema. A man called Muybridge made the first moving picture in 1878. It was a film of a horse running and it was only a few seconds long. By 1895, other people had invented various machines for showing moving pictures, but many of these could only be watched by one person at a time. The development of machines that could project films onto a screen was important. Thomas Edison was one of the first to show very short films to audiences of 20 or more people. His films showed acrobats performing, or everyday events like a man eating!

At first, films were only a few minutes long. They were black and white and silent. They were usually documentaries about different places or news events, or comedies showing people falling over and making funny faces. Later they became longer stories, but there was still no sound. Instead, there might be a musician playing a piano in the hall while the film was shown.

Musicals were probably the most popular kind of film throughout the 1930s and 1940s. A very famous actress and singer at that time was Shirley Temple—she was a five-year-old girl everyone loved watching perform on stage.

- 97- What question is paragraph 1 mainly intended to answer?
- 1) Who invented films?
 - 2) What did early films look like?
 - 3) Why were early films short and simple?
 - 4) How long did the cinema take to become popular?
- 98- The word “they” in paragraph 2 refers to -----.
- 1) films
 - 2) documentaries
 - 3) funny faces
 - 4) places or news events, or comedies
- 99- The passage refers to all of the following as scenes shown in films EXCEPT -----.
- 1) someone singing on stage
 - 2) a man eating some sort of food
 - 3) someone doing acrobatic movements
 - 4) a musician playing a musical instrument
- 100- Which of the following can be concluded about films in the 1930s and 1940s?
- 1) They were still watched by a few people at a time.
 - 2) They were not only visual but also audio.
 - 3) They still did not have any storyline.
 - 4) They were musicals only.

کُد کنترل

671

A

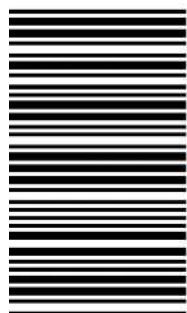

671A

خارج از کشور

ویژه نظام آموزشی ۳-۳-۶

دفترچه اقلیت‌های مذهبی
و زبان‌های خارجی غیر انگلیسی
(ضمیمه دفترچه شماره ۱)



جمهوری اسلامی ایران
وزارت علوم، تحقیقات و فناوری
سازمان سنجش آموزش کشور

«اگر دانشگاه اصلاح شود مملکت اصلاح می‌شود.»
امام خمینی (ره)

آزمون سراسری ورودی دانشگاه‌های کشور - ۱۳۹۸

آزمون فرهنگ و معارف اقلیت‌های دینی و زبان‌های خارجی غیر انگلیسی

آزمون فرهنگ و معارف اقلیت‌های دینی و زبان‌های خارجی غیر انگلیسی
گروه‌های آزمایشی علوم ریاضی، علوم تجربی، علوم انسانی، هنر و زبان

زبان خارجی
آلمانی، فرانسه، روسی، ایتالیایی

فرهنگ و معارف
اقلیت‌های دینی
مسیحی، زرتشتی، کلیمی

تعداد: ۲۵ سؤال مدت پاسخ‌گویی: ۲۰ دقیقه

تعداد: ۲۵ سؤال مدت پاسخ‌گویی: ۱۷ دقیقه

حق چاپ، تکثیر و انتشار سؤالات به هر روش (الکترونیکی و ...) پس از برگزاری آزمون، برای تمامی اشخاص حقیقی و حقوقی تنها با مجوز این سازمان مجاز می‌باشد و با متخلفین برابر مقررات رفتار می‌شود.

سال ۱۳۹۸

* داوطلب گرامی، عدم درج مشخصات و امضاء در مندرجات جدول ذیل، به منزله عدم حضور شما در جلسه آزمون است.

اینجانب..... با شماره داوطلبی..... با آگاهی کامل، یکسان بودن شماره سندلی خود را با شماره داوطلبی مندرج در بالای کارت ورود به جلسه، بالای پاسخ‌نامه و دفترچه سؤالات، نوع و کدکنترل درج شده بر روی دفترچه سؤالات و پائین پاسخ‌نامه‌ام را تأیید می‌نمایم.

امضاء:

- ۵۱- علم کدام ویژگی را داراست که مادیون برای رسیدن به اهدافشان از آن استفاده می‌نمایند و اگر همه رشته‌های گوناگون علوم تجربی دست به دست هم دهند، کدام کاستی در آن‌ها آشکار می‌گردد؟
 (۱) خوش‌نامی - عدم وجود ماوراءالطبیعه
 (۲) فراگیری - عدم وجود ماوراءالطبیعه
 (۳) خوش‌نامی - اظهارنظر در مورد موجودات غیرمادی
 (۴) فراگیری - اظهارنظر در مورد موجودات غیرمادی
- ۵۲- عقل و اراده در کدام یک از فعالیت‌های انسان نقش اصلی دارد و عقل فردی با کدام ویژگی‌ها ارتباط دارد؟
 (۱) فعالیت‌هایی که انسان به‌خاطر مصلحتی که در آن نهفته است، آن‌ها را انجام می‌دهد - آموخته‌ها و معلومات
 (۲) فعالیت‌هایی که انسان به‌خاطر مصلحتی که در آن نهفته است، آن‌ها را انجام می‌دهد - برنامه‌ریزی و آموزش
 (۳) فعالیت‌هایی که مفید و لازم و تأمین‌کننده بخشی از نیازهای حیاتی انسان است - آموخته‌ها و معلومات
 (۴) فعالیت‌هایی که مفید و لازم و تأمین‌کننده بخشی از نیازهای حیاتی انسان است - برنامه‌ریزی و آموزش
- ۵۳- آنچه تجارب ممتد تاریخ بشری آن را تأیید می‌کند آن است که «آدمی در میان دو بی‌نهایت بالا و پایین همواره در نوسان است.» کدام مورد مؤید این مطلب است؟
 (۱) هدایت انسان به سوی کمال از مواهب الهی، عقل و اندیشه برخوردار است.
 (۲) غرایز حیوانی از آغاز تولد انسان خودبه‌خود به‌صورت بالفعل وجود داشته است.
 (۳) انسان موجودی مکلف بوده و تکالیف خیر و شر از جانب خداوند به او ارائه می‌گردد.
 (۴) تمایلات در بدو تولد حالت بالقوه داشته و انسان با اراده و اختیار خود انتخاب می‌نماید.
- ۵۴- چرا خودخواهی از قدرت فوق‌العاده‌ای برخوردار است و تقویت آن به کجا می‌انجامد؟
 (۱) هدف نهایی همه، امیال غریزی می‌باشد - تمام فکر و روح انسان را می‌گیرد.
 (۲) به سبب حفظ حیات و بقای انسان است - تمام فکر و روح انسان را می‌گیرد.
 (۳) هدف نهایی همه، امیال غریزی می‌باشد - جز به خود طبیعی و منفعت آن نمی‌اندیشد.
 (۴) به سبب حفظ حیات و بقای انسان است - جز به خود طبیعی و منفعت آن نمی‌اندیشد.
- ۵۵- چگونه انحرافات اخلاقی سبب روگردانی انسان از خالق می‌شود؟
 (۱) ابتدا ضعف و ناتوانی فکری به‌وجود می‌آید و بعد به انکار خداوند منتهی می‌شود.
 (۲) ابتدا انکار خداوند به‌وجود می‌آید و بعد ضعف و ناتوانی فکری حاصل می‌شود.
 (۳) نخست مادی‌گری عقیدتی صورت می‌پذیرد و در نتیجه به مادی‌گری اخلاقی دچار می‌شود.
 (۴) نخست مادی‌گری اخلاقی صورت می‌پذیرد و در نتیجه به مادی‌گری عقیدتی دچار می‌شود.

- ۵۶- علت شگفت‌انگیزی نظام طبیعت و هماهنگی محیرالعقول آن کدام است؟
- ۱) عمق ظرافت و وحدت و یکپارچگی که بر تمام اجزاء آن حاکم می‌باشد.
 - ۲) اگر از دریچهٔ حیات بنگریم نظمی را در سیر طبیعی آن مشاهده می‌کنیم.
 - ۳) پیدایش و آفرینش همهٔ موجودات با نظم و ترتیب آن‌ها معنی و مفهوم می‌یابد.
 - ۴) در همهٔ مراحل سیر خود دقیقاً هدایت شده و اراده‌ای آگاه بر آن نظارت کامل دارد.
- ۵۷- «هدف و برنامه در جریان زندگی» و «راهنمای عمل در زندگی» به ترتیب، بیانگر کدام مورد است؟
- ۱) جهان‌بینی - جهان‌بینی
 - ۲) ایدئولوژی - ایدئولوژی
 - ۳) جهان‌بینی - ایدئولوژی
 - ۴) ایدئولوژی - جهان‌بینی
- ۵۸- پیش‌بینی نیازهای یک موجود در ساختمان موجود دیگر که مدت‌ها پیش از او به‌وجود آمده است، نشان‌دهندهٔ چیست؟
- ۱) نظم در اشیا قراردادی است و به‌خواست و پندار ما بستگی دارد.
 - ۲) خصوصیات و ویژگی‌های اجزای یک مجموعه باید کاملاً مشابه هم باشند.
 - ۳) آینده‌نگری دقیق و نظامی به‌هم پیوسته و هماهنگ در عالم حاکم است.
 - ۴) برای همکاری اجزای مختلف یک دستگاه، همه اجزا باید هم‌زمان کار خود را انجام دهند.
- ۵۹- مطابق جهان‌بینی الهی، جهان محسوسات و جهان غیرمحسوس، به ترتیب به منزله کدام مورد است؟
- ۱) روز و شب
 - ۲) کف و دریا
 - ۳) سطحی و عمیق
 - ۴) چراغ و نور
- ۶۰- رابطهٔ بین ایمان و عمل صالح چگونه است و تجلی کدام مورد، انسان را از بوجی و بیهودگی رها می‌سازد؟
- ۱) ایمان سرچشمهٔ عمل صالح است - ایمان واقعی
 - ۲) عمل صالح سرچشمهٔ ایمان است - ایمان واقعی
 - ۳) ایمان سرچشمهٔ عمل صالح است - عمل صالح
 - ۴) عمل صالح سرچشمهٔ ایمان است - عمل صالح

- ۶۱- در کدام مورد علم و آگاهی‌های انسان در اثر رشد و تکامل به ایمان راسخ تبدیل می‌گردد؟
- ۱) التزام به لوازم طبیعی پیدایش علم و تقویت آن در دل ایجاد شود.
 - ۲) گرایش‌های غریزی انسان در ارتباط با بندگی خداوند تقویت گردد.
 - ۳) به جهت آمادگی جو روانی مساعد با آن علم، حالت تمکین به طبیعت حاصل شود.
 - ۴) گرایش‌های مناسب با آن علم در زمینه روحی تقویت یافته و بر گرایش‌های مخالف غلبه پیدا کند.
- ۶۲- علت اینکه در خداوند نیاز راه ندارد کدام است و نیاز، نشانه چیست؟
- ۱) چون ذات خداوند بسیط است - پدیده بودن
 - ۲) چون ذات خداوند بسیط است - موجود بودن
 - ۳) چون ذات خداوند مرکب است - پدیده بودن
 - ۴) چون ذات خداوند مرکب است - موجود بودن
- ۶۳- اگر بگوییم «هیچ جزئی از اجزای دستگاه آفرینش عبث و بیهوده نیست» به کدام صفت خداوند اشاره کرده‌ایم و اساسی‌ترین رکن بینش دینی، کدام است؟
- ۱) علیم - اصل توحید
 - ۲) علیم - اصل معاد
 - ۳) حکیم - اصل توحید
 - ۴) حکیم - اصل معاد
- ۶۴- مقبولیت عمل در پیشگاه الهی مشروط به چیست و از تعالیم دینی در این زمینه کدام نتیجه حاصل می‌شود؟
- ۱) نیت خالص - خالص گردانیدن عمل برای خدا کار آسانی نیست.
 - ۲) نیت خالص - هر عملی کالبدی دارد و روح عمل همان نیت است.
 - ۳) عمل صالح - انجام عمل صالح برای رضای خدا کار آسانی نیست.
 - ۴) عمل صالح - هر عملی کالبدی دارد و روح عمل همان نیت است.
- ۶۵- کدام استدلال، معاد را از صورت امری بعید و استثنایی یا غیرممکن خارج می‌گرداند و نمونه‌اش چیست؟
- ۱) امکان معاد - اشاره به حکیمانه بودن نظام هستی
 - ۲) امکان معاد - اشاره به قدرت نامحدود خداوندی
 - ۳) ضرورت معاد - اشاره به حکیمانه بودن نظام هستی
 - ۴) ضرورت معاد - اشاره به قدرت نامحدود خداوندی

- ۶۶- در کدام گزینه، به یکی از ویژگی‌های مهم انجیل یوحنا اشاره شده است؟
 (۱) معجزات مهم عیسی
 (۲) او مسیح موعود است.
 (۳) حیات فقط در مسیح است.
 (۴) به خدمات مسیح پیش از گرفتار شدن یحیی
- ۶۷- زمانی که رسولان به مسیح گفتند «خداوندا، آیا در این زمان است که پادشاهی را به اسرائیل بازخواهی گردانید» در پاسخ به آنان چه گفت؟
 (۱) بر شما نیست که ایام و زمان‌هایی را که پدر در اختیار خود نگه داشته است، بدانید.
 (۲) اورشلیم را ترک نکنید و به بشارت دادن در مورد من ادامه دهید.
 (۳) روح‌القدس بر شما نازل خواهد شد و قدرت معجزه را خواهید یافت.
 (۴) ای مردان جلیلی، چرا ایستاده به آسمان چشم دوخته‌اید؟
- ۶۸- چه کسی عیسی را تسلیم سربازان نمود؟
 (۱) پطرس
 (۲) شمعون
 (۳) یهودای صخره
 (۴) یهودای اسخریوطی
- ۶۹- مردم از مسیح خواستند که به آن‌ها بدهد همانطور که موسی به آن‌ها داد تا به او ایمان آورند.
 (۱) نان - نان
 (۲) خمیرمایه - آب حیات
 (۳) نان فطیر - خمیرمایه
 (۴) آب حیات - نان فطیر
- ۷۰- اختلاف مهم بین فریسیان و صدوقیان در چه بود که در محاکمه به پولس کمک کرد؟
 (۱) صدوقیان به ارواح ناپاک اعتقاد داشتند.
 (۲) صدوقیان به حیات بعد از مرگ اعتقاد داشتند.
 (۳) فریسیان به قیامت و وجود روح اعتقاد داشتند.
 (۴) فریسیان به زندگی بعد از مرگ و فرشتگان و روح اعتقاد داشتند.
- ۷۱- شخصیت باریشوع چه بود؟
 (۱) ایمان‌دار و با محبت
 (۲) جادوگر و نبی دروغین
 (۳) دروغگو و دورو
 (۴) خادم و شکرگزار
- ۷۲- هنگامی که مسیح صلیب خود را بر دوش گرفت، او را به محلی به نام بردند که به زبان جَلِجَتَا نامیده می‌شود.
 (۱) جمجمه - عبرانیان
 (۲) سیلوخا - عبرانی
 (۳) کنیسه - غلاطیان
 (۴) جمجمه - تسالوکیان
- ۷۳- چرا اهالی جزیرهٔ ملیطه یا مالت، بیماران خود را برای شفا یافتن نزد پولس آوردند؟
 (۱) حاله‌ای از نور در اطراف سر پولس مشاهده می‌شد.
 (۲) اهالی جزیره در مورد معجزات مسیح شنیده بودند.
 (۳) پولس، پدر میزبان خود، پویلیوس را شفا داد.
 (۴) اهالی جزیره در مورد معجزات پولس در سایر نواحی شنیده بودند.
- ۷۴- پولس رسول قبل از ایمان آوردنش به مسیح چه نامیده شده بود؟
 (۱) بره خداوند
 (۲) پطرس
 (۳) سولس یاشائول
 (۴) شمعون
- ۷۵- منشأ تمام عطایایی که خداوند به ما بخشیده، کدام است؟
 (۱) محبت
 (۲) معجزات
 (۳) روح‌القدس
 (۴) قدرت خدا

- ۶۶- نام وزیر شاه گشناسب، که دخترش همسر اشوزرتشت بود، چیست؟
 (۱) اراستی (۲) جاماسب (۳) فرشوشتر (۴) میدیوماه
- ۶۷- اردشیر بابکان چه کسی را مسئول کرد تا اوستای پراکنده را گردآوری کند؟
 (۱) تنسر (۲) کرتیر
 (۳) شاپور دوم (۴) آذرباد مهر سپندان
- ۶۸- واژه «ایزد» به چه معناست؟
 (۱) سزاوار ستایش (۲) جاویدان مقدس
 (۳) نیروهای معنوی (۴) پرتوهای اهورامزدا
- ۶۹- ساعت ۱۱ شب در کدام گاه، نیایش زرتشتیان قرار دارد؟
 (۱) آشه‌ن (۲) آزیرن (۳) ریبتون (۴) ایوی سروترم
- ۷۰- کدام گزینه، درباره تاریخ پیش از اسلام نادرست است؟
 (۱) دوره هخامنشیان، دوره پادشاهی قوم پارس بر سرزمین ایران است.
 (۲) به چهار دوره مادها، هخامنشیان، اشکانیان و ساسانیان تقسیم می‌شود.
 (۳) دوره ساسانی دوره‌ای است که دین زرتشتی در ایران رسمیت پیدا کرد.
 (۴) دوره‌های تاریخی پیش از اسلام، از مادها تا ساسانیان، حدود چهارده سده به طول انجامیده است.
- ۷۱- کدام گاهنبار در فصل پاییز برگزار می‌شود؟
 (۱) میدیارم (۲) ایاترم (۳) میدیوشم (۴) پیته شه‌م
- ۷۲- کدام‌یک، از اصول اخلاق زرتشتی است؟
 (۱) تأثیر داشتن شرایط اجتماعی (زمانی و مکانی) بر اصول اخلاق
 (۲) در نظر گرفتن منافع و مصلحت خود و جامعه
 (۳) ارج نهادن به آزادی اندیشه و اختیار
 (۴) نسبی بودن اصول اخلاقی
- ۷۳- این واقعیت که در ایران باستان زنان و مردان دوشادوش یکدیگر کار می‌کردند و از حقوقی برابر برخوردار بودند و زنان در زمان بارداری و زایمان از مرخصی برخوردار می‌شدند، در کدام سند باستانی آمده است؟
 (۱) مهریشت از اوستا (۲) کتیبه بیستون از داریوش بزرگ
 (۳) منشور حقوق بشر یا استوانه کورش (۴) گل‌نوشته‌های به‌دست آمده از تخت جمشید
- ۷۴- نماد مادی سپندارمذ، کدام است؟
 (۱) زمین (۲) مادر (۳) آتش (۴) گیاهان
- ۷۵- کدام‌یک، از ویژگی‌های انسان کامل نیست؟
 (۱) با خرد روشن نیکی را از بدی تشخیص می‌دهد.
 (۲) به هر روش ممکن، با بدی‌ها مبارزه می‌کند و آن‌ها را از بین می‌برد.
 (۳) با دوری از بدی‌ها، آن‌ها را در اندیشه و گفتار و کردارش از بین می‌برد.
 (۴) نیکی‌ها را بر بدی‌ها برتری می‌دهد و در گسترش نیکی و آگاهی دادن به دیگران تلاش می‌کند.

- ۶۶- کدام واقعه، نشانه نظارت دایمی خداوند بر پدیده‌ها و سرنوشت جهان است؟
 (۱) آمدن ماشیح
 (۲) خروج از مصر
 (۳) اهدای دو لوح ده فرمان
 (۴) ساخته شدن بیت همیقداش
- ۶۷- در کدام قدیش برای افرادی که به آموزش، فراگیری و ترویج علوم الهی مشغول هستند، خیر و برکت درخواست می‌شود؟
 (۱) شالم
 (۲) گادول
 (۳) یهه شلاما
 (۴) عل اسرائل
- ۶۸- در کدام کتاب، هارامبام همه قوانین تورای شفاهی «تلمود» را به صورت روشن، صریح و اختصار بدون بحث بین علما آورده است؟
 (۱) روشنایی
 (۲) میشنه تورا
 (۳) موره نووخیم
 (۴) راهنمای گمگشتگان
- ۶۹- مجمع مفسران و تعبیرکنندگان تورای شفاهی چه نامیده می‌شد؟
 (۱) ناسی
 (۲) ربانوت
 (۳) سنهدرین
 (۴) مجمع خاخام‌ها و راوها
- ۷۰- کدام مورد، از شروط تقدس زندگی دنیوی و وابسته‌های آن نمی‌باشد؟
 (۱) روش و نحوه استفاده از طبیعت و ارضای خواسته‌های انسانی هیچ‌گاه از چهارچوب قوانین و محدودیت‌های دینی فراتر نرود.
 (۲) هدف استفاده از مواهب طبیعی، کسب نیرو برای حرکت بهتر در مسیر خداوند باشد.
 (۳) هدف استفاده از مواهب طبیعی، برآورده ساختن نیازهای جسمی و زنده ماندن است.
 (۴) مهم‌ترین مسئله در استفاده از مواهب طبیعی، سلامت و بهداشت آن است.
- ۷۱- کدام مورد، از حوادث مهم عصر گئونیم می‌باشد؟
 (۱) پرداخت جزیه
 (۲) شکست ساسانیان
 (۳) شروع عصر استدلالیون
 (۴) پیدایش و از هم پاشیدگی قرائیم
- ۷۲- در تقویم عبری هر چند سال یک‌بار سال را کبیسه اعلام می‌کنند؟
 (۱) ۲ سال یک‌بار
 (۲) ۳ سال یک‌بار
 (۳) هر ۲ یا ۳ سال یک‌بار
 (۴) هر یک یا دو سال یک‌بار
- ۷۳- کدام دانشمند، از فیلسوفان دوره عصر طلایی اسپانیا نمی‌باشد؟
 (۱) سعدیا گائون
 (۲) باحیا بن یوسف
 (۳) ربی شلومو گابیرول
 (۴) ربی یهودا هلوی
- ۷۴- کدام فرمان از ده فرمان الهی موجب صلح و دوستی بیشتر بین انسان‌ها شده و اعتقاد الهی را نیز استحکام می‌بخشد؟
 (۱) چهارم
 (۲) پنجم
 (۳) ششم
 (۴) هفتم
- ۷۵- قوانین مربوط به روز مقدس شبات در کدام جلد از شولخان عاروخ آمده است؟
 (۱) اول
 (۲) دوم
 (۳) سوم
 (۴) چهارم

Teil A: Grammatik

- 76- Das ist ----- Ehre für mich, Sie kennen zu lernen.
1) ein großer 2) eine große 3) ein großes 4) einen großen
- 77- Wie lautet der Genitiv Plural von „Monat“?
1) des Monats 2) der Monate 3) der Monaten 4) den Monaten
- 78- Ich rufe Sie zurück, ----- ich im Büro bin.
1) sobald 2) als 3) als ob 4) damit
- 79- Herr Rassouli, ----- einziger Sohn im Krieg gefallen war, starb heute im Alter von 70 Jahren.
1) der 2) deren 3) denen 4) dessen
- 80- Bevor du bei mir vorbeikommst, ----- du mich anrufen.
1) darf 2) willst 3) sollst 4) magst
- 81- Der Satz „Wenn ich nicht krank wäre, würde ich euch begleiten“ ist ein irrealer -----.
1) Aussagesatz 2) Wunschsatz
3) Vergleichssatz 4) Konditionalsatz
- 82- Die Eltern ----- Peter dazu -----, in die Armee einzutreten.
1) sind gedrängt 2) sind gedrängen
3) haben gedrängt 4) haben gedrängen
- 83- In welchem Tempus steht der Satz „Ich höre meine Eltern in der Küche sprechen“?
1) Futur I 2) Präsens 3) Perfekt 4) Präteritum
- 84- Im Satz „Er ist der schnellste Spieler seiner Mannschaft“ steht das Adjektiv im -----.
1) Elativ 2) Positiv 3) Superlativ 4) Komparativ
- 85- In welchem Kasus steht der Artikel im Ausdruck „durch den Verursacher“?
1) Dativ 2) Genitiv 3) Nominativ 4) Akkusativ

Teil B: Vokabeln

- 86- Herr Voss ist sehr ----- . Man hat ihn bei der Beförderung übergangen.
1) wütend 2) fröhlich 3) zufrieden 4) stolz
- 87- Petra hat als Geschenk ----- bekommen. Sie haben viel zu hohe Absätze.
1) Stiefel 2) ein Buch 3) Geld 4) eine Tasche
- 88- Welches Wort passt nicht in die Reihe?
1) Kohle 2) Hagel 3) Regen 4) Schauer
- 89- Jan interessiert sich für ----- . Er geht jeden Mittwoch in den Zoo.
1) Politik 2) Sterne 3) Kunst 4) Tiere
- 90- Ich habe langsam die ----- voll, ich kann seine Lügen nicht mehr hören.
1) Hand 2) Nase 3) Faust 4) Tasche

Teil C: Lückentext**Ergänzen Sie den Text mit den richtigen Auswahlmöglichkeiten!**

Achim wohnt für ein paar Tage bei Bekannten. Seine Eltern sind (91) ----- . Als der Tisch für das Abendbrot (92) ----- ist, fängt Achim schnell an zu essen. Da wird er mit folgenden Worten ermahnt: „Aber Achim, mein Junge, wie ist denn das bei (93) ----- zu Hause? Wünscht ihr euch nicht vor dem Essen guten (94) -----? Sagt dein Vater gar nichts?“ „(95) -----!“, antwortete der Junge, „Mein Vater fragt: Was gibt es denn heute im Fernsehen?“

- | | | | | |
|-----|-------------|-------------|--------------|---------------|
| 91- | 1) verreist | 2) berühmt | 3) großzügig | 4) unabhängig |
| 92- | 1) trocken | 2) lackiert | 3) gedeckt | 4) geliefert |
| 93- | 1) dir | 2) uns | 3) euch | 4) ihnen |
| 94- | 1) Flug | 2) Rutsch | 3) Appetit | 4) Geschmack |
| 95- | 1) Also | 2) Aber | 3) Dann | 4) Doch |

Teil D: Leseverstehen

Eine Bank ist eine Firma, der man sein Geld zum Aufbewahren geben kann. Sie wechselt aber auch Geld von einer Währung in die andere, zum Beispiel von Euro in Schweizer Franken. Das Wort Bank kommt aus der italienischen Sprache und bedeutet „Tisch“. An so einem Tisch hat man früher Geld gewechselt. Es gibt verschiedene Arten von Banken: Die Staatsbank allein darf Geldscheine in Umlauf setzen. Im Mittelalter war dies das Münzrecht, also das Recht, Münzen zu prägen, denn es gab damals noch keine Geldscheine. Dann gibt es Privatbanken. In den meisten Ländern ist gesetzlich geregelt, welche Geschäfte eine Privatbank tätigen darf.

- 96- Welche der folgenden Währungen kommt im Text namentlich vor?
 1) Euro 2) Krone 3) Pfund 4) Dollar
- 97- Welche Bank hat laut Text das Recht, Geldscheine herzustellen und in Umlauf zu bringen?
 1) Nur die Staatsbank 2) Alle großen Banken
 3) Die privaten Banken 4) Nur die geprüften Banken
- 98- Aus welcher Sprache stammt das Wort „Bank“? Aus dem -----.
 1) Deutschen 2) Englischen 3) Französischen 4) Italienischen
- 99- Welche Aussage über Münzrecht ist korrekt? Münzrecht -----.
 1) ist das Recht, Geldscheine zu drucken
 2) bedeutet, Münzen zu sammeln
 3) haben die Privatbanken
 4) gab es im Mittelalter
- 100- In ----- bestimmt das Gesetz, welche Geschäfte die privaten Banken durchführen dürfen.
 1) wenigen Ländern 2) vielen Ländern
 3) allen Ländern 4) keinem Land

Partie A: Grammaire**Complétez les phrases suivantes en cochant la réponse correcte:**

- 76- Elle a fini par acheter ----- voiture qu'elle m'avait montrée dans l'exposition.
1) la 2) de 3) une 4) de la
- 77- Mon portable ne donne pas d'antenne ----- je vais te le passer.
1) non 2) aussi 3) non plus 4) le micn si
- 78- ----- avez- vous trouvé cette maison? - par une agence immobilière.
1) Quand 2) Combien 3) Comment 4) Pourquoi
- 79- J'ai mal à l'estomac; j'ai mangé ----- de chocolat.
1) très 2) tant 3) trop 4) assez
- 80- J'ai téléphoné à ma copine que je ----- depuis longtemps.
1) n'ai pas vu 2) n'avais pas vu 3) ne voyais pas 4) ne serai pas vu
- 81- Admirez comme ----- paysage est magnifique!
1) ce 2) cet 3) ces 4) cette
- 82- Le dossier ----- j'ai besoin pour commencer mon enquête est introuvable.
1) où 2) que 3) qui 4) dont
- 83- Si tu m'avais donné ces informations plus tôt ----- plus efficace.
1) J'étais 2) je scrai 3) je serais 4) J'aurais été
- 84- Ce sont d'excellentes musiciennes! Je les ai déjà ----- jouer à plusieurs reprises.
1) entendues 2) entendu 3) entendus 4) entendue
- 85- Je regrette que tu ne ----- pas venir avec moi à la campagne.
1) peux 2) puisses 3) puisse 4) pouvai

Partie B: Vocabulaire**Complétez les phrases suivantes en cochant la réponse correcte:**

- 86- Comme ----- de cet oiseau est cassée, il ne peut pas voler.
1) l'aile 2) le bras 3) la patte 4) la plume
- 87- L'accusé a eu 10 ans de réclusion: son juge s'est montré trop -----.
1) strict 2) sévère 3) sérieux 4) exigeant
- 88- La thèse qu'il soutenait s'est faite à la va vite: elle est -----.
1) justifiable 2) soutenable 3) défectueux 4) indéfendable
- 89- En hiver, on garde les plantes délicates dans -----.
1) une serre 2) un arrosoir 3) une brouette 4) une plate- bande
- 90- J'ai ----- vide: je n'ai rien mangé depuis deux jours.
1) le nerf 2) la peau 3) l'estomac 4) le poumon

Partie C: Texte à Compléter

Ma jalousie (91) ----- a engendré à la mort de mon petit frère un sentiment de culpabilité (92) ----- explique mon masochisme en face d'Henri; je me suis fait l'esclave de cet homme, j'ai accepté de renoncer pour lui à toute réussite (93) -----, j'ai choisi l'obscurité, la dépendance: pour me racheter; pour qu'à travers lui mon frère mort consentît, enfin (94) ----- me pardonner. Elle se mit à rire: penser que j' (95) ----- avais fait un héros.

- 91- 1) infante 2) enfant 3) infantile 4) enfantin
 92- 1) où 2) qui 3) que 4) dont
 93- 1) personne 2) personnel 3) personnelle 4) personnellement
 94- 1) à 2) de 3) par 4) pour
 95- 1) y 2) en 3) le 4) lui

Partie D: Compréhension de Texte

Lisez le texte suivant et répondez aux questions:

Avez-vous déjà eu ce sentiment de grand bonheur au moment où vous écoutiez votre musique préférée? Un sentiment de *bien-être* qui vous rend plus heureux aussi bien qu'une *tablette* de chocolat ou un *épisode* de votre *feuilleton* préféré à la télé... Il ne faut pas en rire, oh non, tout ceci est très sérieux. Et prouvé scientifiquement! La musique fait du bien, la plupart d'entre nous le savent. Elle nous donne envie de chanter, de danser, de penser à des choses agréables; elle nous rend même romantique... C'est la *conclusion* d'une étude américaine qui vient de *publier* ses résultats.

Les chercheurs de l'Université de Maryland (États-Unis) ont en effet prouvé que le cœur bat plus vite, et que nous *ressentons* une sorte de chaleur sur tout le corps quand on écoute une musique que nous aimons particulièrement. "Nous savions déjà que des émotions *positives*, comme le rire, étaient bonnes pour la santé du cœur. La question était donc de savoir si d'autres émotions, suscitées par la musique par exemple, avaient le même effet", a indiqué Michael Miller, directeur au centre médical de l'Université américaine. Ce même docteur Miller a constaté que l'effet positif d'une musique agréable est plus grand que celui du rire. Conclusion: la musique adoucit les cœurs. Alors, au lieu de prendre toujours des médicaments, écoutez plus souvent une bonne musique!

- 96- Le texte ci- dessus a comme objectif -----
 1) de narrer. 2) de décrire. 3) de critiquer. 4) d'informer.
 97- Quel sentiment l'écoute d'une bonne musique peut- elle susciter en nous?
 1) Colère 2) Bien être. 3) Mélancolie 4) Satisfaction
 98- La conclusion de cette étude américaine est -----.
 1) effectuée par les journalistes expérimentés
 2) réalisée d'après une enquête sur le terrain
 3) faite par les psychologues renommés
 4) prouvée scientifiquement
 99- D'après le texte, ----- a un effet plus grand que le rire.
 1) le sport. 2) le régime 3) la musique. 4) l'activité sociale
 100- D'après le chercheur américain, l'écoute de la musique pourrait remplacer -----.
 1) l'hospitalisation 2) les médicaments
 3) le congé de maladie 4) la visite au médecin

A. Выберите правильный вариант ответа:

- 76- Нам очень ----- эта экскурсия.
 1) поправилась 2) поправилось 3) поправился 4) поправились
- 77- В Москве вчера была ----- погода (- 20 градусов!).
 1) холодный 2) холодное 3) холодная 4) холодно
- 78- Анна не знает, ----- это вещи.
 1) чей 2) чьи 3) чье 4) чья
- 79- Ольга посмотрела фильм, ----- участвовали известные актеры.
 1) который 2) которая 3) которую 4) в котором
- 80- Я вытираюсь -----.
 1) полотенцем 2) полотепца 3) полотенцу 4) полотепце
- 81- ----- неделю он был болел.
 1) Все 2) Весь 3) Всю 4) Вся
- 82- Я кладу книгу -----.
 1) сумку 2) в сумку 3) на сумке 4) в сумке
- 83- Мальчик мешает ----- заниматься.
 1) сестру 2) сестра 3) сестре 4) сестрой
- 84- Рсбнок уже -----.
 1) идти 2) идет 3) ходить 4) ходит
- 85- Она встретила студентку, ----- мы ходили на экскурсию.
 1) с которой 2) которую 3) которая 4) о которой
- 86- Он не забыл -----.
 1) мне 2) меня 3) я 4) мной
- 87- ----- есть новая сумка.
 1) Моя сестра 2) О моей сестре 3) У моей сестры 4) Моей сестры
- 88- Наташа была -----.
 1) на последней лекции 2) на последнюю лекцию
 3) последняя лекция 4) последней лекции
- 89- Ты ходил вчера -----?
 1) читального зала 2) в читальный зал
 3) в читальном зале 4) читальный зал
- 90- Он наблюдает за работой друзей, ----- задачи.
 1) решающей 2) решаючис 3) ршающая 4) ршающих

Б. Дополните текст, используя подходящее по смыслу слово.

Одни люди, если (91) ----- кому-нибудь услугу, ждут себе за это награду или (92) ----- . Другие, может и не ждут награды и благодарности, но всё-таки не забывают того, что они сделали. А потому считают тех, (93) ----- они сделали добро, своими (94) ----- . Но истинное, настоящее добро - добро только тогда, когда оно сделано не для себя, а для (95) ----- .

- 91- 1) сделает 2) сделаем 3) сделают 4) сделать
 92- 1) благодарность 2) благодарностях
 3) благодарностям 4) благодарностью
 93- 1) кто 2) кого 3) кем 4) кому
 94- 1) должники 2) должниками 3) должников 4) должником
 95- 1) другое 2) другого 3) другой 4) другому

В. Прочитайте текст и выполните задания после него:

– Елсна, вы в актерской профессии уже много лет. За что вы её любите?
 – Это очень приятная профессия, потому что можно учиться и совершенствоваться без конца...
 – Вы приехали в Лондон вместе с труппой театра «Современник», чтобы сыграть в пьесе «Вишневый сад». Какое у вас впечатление от города?
 – Труппа театра здесь находится целую неделю, а я – только 2 дня. Времени мало, но я влюбилась в этот город с первого взгляда... Нужно будет присхать сюда ещё.
 – Расскажите о своём сыне. Он, кажется, тоже планирует актерскую карьеру?
 – В 10-летнем возрасте он впервые снялся в кино, но актерская деятельность ему не понравилась. Сегодня ему 18, он учится на втором курсе режиссёрского факультета...
 – Недавно вы отпраздновали юбилей. Как прошло празднование?
 – Было много приятных слов, подарков; поздравляли и близкие, и коллеги, и люди, которых я давно не видела... Это было очень приятно и радостно.

- 96- Кто Елена Яковлева по профессии?
 1) режиссёр 2) актриса 3) журналист 4) художник
 97- Елена приехала в Лондон, чтобы -----.
 1) снять фильм
 2) посмотреть город
 3) сыграть в спектакле
 4) учиться на курсе режиссёрского факультета
 98- Сын Елены Яковлевой хочет стать -----.
 1) режиссером 2) актёром 3) журналистом 4) художником
 99- Сын Елены -----.
 1) работает в кино 2) снимается в кино
 3) планирует актерскую карьеру 4) учится в университете
 100- Недавно Елена Яковлева праздновала -----.
 1) день рождения сына 2) Новый год
 3) юбилей 4) День актера

Capitolo A: Indicate la risposta corretta:

- 76- ----- capitale a Sorano ci sono 150 km.
 1) Dal 2) Del 3) Dalla 4) Alla
- 77- Lisbona e Varsavia sono ----- Europa.
 1) a 2) in 3) all' 4) nella
- 78- Luigi e' uscito ----- bere qualcosa con gli amici.
 1) a 2) di 3) in 4) per
- 79- Maria abita a Milano ----- 15 anni.
 1) da 2) in 3) per 4) fino
- 80- Chi insegna qualcosa a qualcuno e'-----.
 1) cantante 2) attore 3) artista 4) docente
- 81- Chi recita una parte in uno spettacolo e'-----.
 1) attore 2) giornalista 3) scrittore 4) cantante
- 82- ----- che Gianni non viene da noi.
 1) Ci basta 2) Mi rincresce 3) Ci sembra 4) Mi sento
- 83- Prima di andare a letto, Carlo ----- sempre i denti.
 1) gli spazzola 2) li spazzola 3) si spazzola 4) lo spazzola
- 84- Io spero che voi ----- in vacanza.
 1) andiate 2) andate 3) vadano 4) andino
- 85- Noi dubitiamo che tu ----- l'inglese.
 1) parla 2) parli 3) parlia 4) parlo
- 86- Alessandro va fuori purchè non ----- il raffreddore.
 1) ho 2) abbi 3) abbia 4) abbiate
- 87- Tutte le estati i miei fratelli ----- al mare.
 1) andaste 2) andreste 3) andrebbero 4) andavano
- 88- Marta, hai spedito le nostre lettere? Sì, ----- ieri.
 1) ci le spedite 2) ve le spedisco 3) ve le ho spedito 4) ve le ho spedite
- 89- Roberto e' ----- bravo ----- Dario.
 1) tanto-quanto 2) tanta-quanto 3) tanto-piu' 4) piu' -tanto
- 90- 15-Luigi, hai visto Eva? No! Mi aveva detto che ----- da te.
 1) verra' 2) veniva 3) venisse 4) sarebbe venuta

Capitolo B: Completate il seguente testo con le parole proposte:

Pietro dice: Da qualche tempo dormo soltanto due o tre ore la notte. È un bel guaio per me, ma non so (91) ----- rimediare. Non mi piacciono i vari sonniferi perché, anche se dormo, mi danno un atroce mal di testa. Per me l'unico compenso è quello dei sogni. Quando uno dorme male sogna molto, almeno così (92) ----- a me.

E spesso questi sogni sono interessanti e divertenti. Per esempio stanotte (93) ----- un sogno molto curioso. Ero in campagna; dietro di me c'era un muro molto alto e sopra il muro c'era un soldato. Io sapevo che dall'altra parte del muro, (94) ----- molti animali feroci e affamati, ma sapevo anche che io ero fuori di ogni pericolo. Camminavo per la campagna, guardavo gli alberi e i fiori, ero senza pensieri, assolutamente (95) ----- pace.

- | | | | | |
|-----|-------------|----------------|----------------|---------------|
| 91- | 1) cosa | 2) che | 3) come | 4) perché |
| 92- | 1) va | 2) capita | 3) arriva | 4) viene |
| 93- | 1) ho fatto | 2) ho guardato | 3) ho visitato | 4) ho trovato |
| 94- | 1) erano | 2) c'erano | 3) ci sono | 4) vedevano |
| 95- | 1) nel | 2) con | 3) in | 4) di |

Capitolo C: Leggete il testo e rispondete alle domande seguenti:

Oggi tutti vanno al cinema- se non stanno a casa a guardare la televisione. Ma è abbastanza facile trovare qualche denaro per andare al cinema, mentre è spesso un problema difficile mettere insieme il denaro per comprare un televisore. In Italia, d'estate ci sono molti cinema all'aperto. Quando fa molto caldo è bello stare in un giardino e godere un bel film. Tutta la famiglia va insieme e qualche volta porta perfino il cane. Pino e Franco sono due amici che discutono sul programma della sera. Franco ha voglia di fare una passeggiata ma Pino ha molto lavoro in ufficio in questi giorni e la sera è proprio stanco. Non ha neanche voglia di mangiare quando torna a casa.

- 96- Oggi tutti preferiscono -----.
- | | |
|-------------------------------|--------------------------|
| 1) il teatro al cinema | 2) il cinema al teatro |
| 3) il cinema alla televisione | 4) la commedia al cinema |
- 97- Abbiamo bisogno di più denaro per -----.
- | | |
|----------------------------|-------------------------|
| 1) comprare la televisione | 2) andare al cinema |
| 3) guardare la televisione | 4) comprare i biglietti |
- 98- In quale stagione ci sono molti cinema all'aperto?
- | | | | |
|-------------|--------------|--------------|-----------------|
| 1) D'estate | 2) D'inverno | 3) D'autunno | 4) Di primavera |
|-------------|--------------|--------------|-----------------|
- 99- L'amico di Pino vuole fare una passeggiata perché non ha niente -----.
- | | | | |
|---------------|------------|----------------|-----------------|
| 1) per vedere | 2) da fare | 3) per leggere | 4) per mangiare |
|---------------|------------|----------------|-----------------|
- 100- Franco non accompagna Pino perché è -----.
- | | | | |
|-----------|------------|-------------|-------------|
| 1) triste | 2) vecchio | 3) ammalato | 4) occupato |
|-----------|------------|-------------|-------------|

کد کنترل

461

A

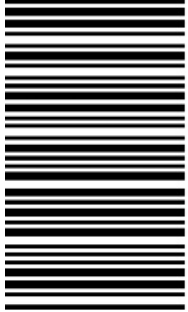

461A

خارج از کشور

ویژه نظام آموزشی ۳-۳-۶

دفترچه شماره ۲



«اگر دانشگاه اصلاح شود مملکت اصلاح می‌شود.»
امام خمینی (ره)

جمهوری اسلامی ایران
وزارت علوم، تحقیقات و فناوری
سازمان سنجش آموزش کشور

آزمون سراسری ورودی دانشگاه‌های کشور - ۱۳۹۸

آزمون اختصاصی
گروه آزمایشی هنر

مدت پاسخ‌گویی: ۱۶۵ دقیقه

تعداد سؤال: ۱۶۰

عنوان مواد امتحانی آزمون اختصاصی گروه آزمایشی هنر، تعداد، شماره سؤالات و مدت پاسخ‌گویی

ردیف	مواد امتحانی	تعداد سؤال	از شماره	تا شماره	مدت پاسخ‌گویی
۱	درک عمومی هنر	۳۰	۱۰۱	۱۳۰	۲۵ دقیقه
۲	درک عمومی ریاضی - فیزیک	۳۰	۱۳۱	۱۶۰	۴۰ دقیقه
۳	ترسیم فنی	۲۰	۱۶۱	۱۸۰	۲۶ دقیقه
۴	خلاقیت تصویری و تجسمی	۲۰	۱۸۱	۲۰۰	۲۴ دقیقه
۵	خلاقیت نمایشی	۲۰	۲۰۱	۲۲۰	۱۳ دقیقه
۶	خلاقیت موسیقی	۲۰	۲۲۱	۲۴۰	۲۰ دقیقه
۷	خواص مواد	۲۰	۲۴۱	۲۶۰	۱۷ دقیقه

حق چاپ، تکثیر و انتشار سؤالات به هر روش (الکترونیکی و ...) پس از برگزاری آزمون، برای تمامی اشخاص حقیقی و حقوقی تنها با مجوز این سازمان مجاز می‌باشد و با متخلفین برابر مقررات رفتار می‌شود.

سال ۱۳۹۸

* داوطلب گرامی، عدم درج مشخصات و امضاء در مندرجات جدول ذیل، به منزله عدم حضور شما در جلسه آزمون است.

اینجانب..... با شماره داوطلبی..... با آگاهی کامل، یکسان بودن شماره سندلی خود را با شماره داوطلبی مندرج در بالای کارت ورود به جلسه، بالای پاسخنامه و دفترچه سؤالات، نوع و کدکنترل درج شده بر روی دفترچه سؤالات و پائین پاسخنامه ام را تأیید می نمایم.

امضاء:

۱۰۱- ساخت کدام نوع آرامگاه، در سلسله‌های اولیه مصری رواج داشته است؟

- (۱) حفره‌های مستطیل شکل مسقف
 (۲) مقابر زیرزمینی و دالان دار هرمی
 (۳) هرم‌های پلکانی ساده همچون زوسر
 (۴) ابلیسک‌های مجهز به اتاق تدفین
- ۱۰۲- سفالینه‌های دوران میانه اسلامی در منطقه سلطان‌آباد (اراک)، با چه طرحی شناخته می‌شوند؟

- (۱) صورت‌های انسانی روی زمینه روشن
 (۲) صحنه‌های گرفت‌وگیر روی زمینه سفید
 (۳) تجسم گوزن و آهو در میان شکوفه‌های ظریف روی زمینه تاریک
 (۴) نمایش مجالس چوگان روی زمینه لاجوردی در میان ترنج‌های پرکار
- ۱۰۳- کدام میراث پیشاتاریخی، گونه‌ای از هنرهای تمدن مایایی را معرفی می‌کند؟

- (۱) سردیس‌های سنگی عظیم یادمانی با صورت زنانه
 (۲) تندیس‌های خدایان رعب‌آور و خشن طالب قربانی
 (۳) نقش برجسته‌های آیینی با هدف تجسم صرف اشکال سماوی
 (۴) نقش برجسته‌های نمادین با استفاده از حروف رمزی در زمینه‌سازی

۱۰۴- «سوارنویسی» در کدام شیوه‌های خوشنویسی، معمول تر است؟

- (۱) نستعلیق و ترسل
 (۲) شکسته تعلیق و معقلی
 (۳) تعلیق و کوفی مزهر
 (۴) شکسته نستعلیق و رقاع

۱۰۵- کدام ویژگی نقاشی کوبیسم تحلیلی، آن را از انواع دیگر این سبک متمایز می‌گرداند؟

- (۱) تأکید بر فرایند معکوس انتزاع به واقعیت
 (۲) ترکیب سطوح شکسته جهت تجسم اشیاء
 (۳) خلق آثار تک‌فام در رنگ‌مایه‌های اصلی و گرم
 (۴) به‌کارگیری رنگ‌های محدود همچون آبی و قهوه‌ای

۱۰۶- کدام یک از ابداعات نقاشانه در دوره رنسانس به وقوع پیوست؟

- (۱) تجسم عناصر تصویری به صورت توپر در فضای سه بُعدی
 (۲) دورنماسازی با کاهش مقیاس عناصر تصویری در پس‌زمینه
 (۳) عمق‌نمایی در نمایش موضوعات با تغییر در میزان شفافیت رنگی
 (۴) بهره‌گیری از تناسب عالی جهت برقراری تعادل میان موضوعات

۱۰۷- همه موارد در تزئین سفالینه‌های عیلامی شوش به چشم می‌خورد، به جز:

- (۱) تجسم حیوانات، مناظر طبیعی و سازه‌های معماری
 (۲) محدودکردن زمینه نقش‌پردازی به قسمت میانی ظرف
 (۳) جداسازی نقوش با تقسیم‌بندی‌های طولی و عرضی
 (۴) نقش‌پردازی چند رنگ با قرمز، نارنجی و سیاه

۱۰۸- از کدام ساز، فقط در مراسم عزاداری ایام ماه محرم استفاده می‌شود؟

- (۱) کرب (۲) چاک (۳) دمام (۴) نفیر

- ۱۰۹- کدام یک در آثار «ادوارد مونش» قابل ملاحظه است؟
 (۱) ترکیب فشرده و منتشر از چهره‌های هراسان به مثابه پس‌زمینه
 (۲) استفاده از صور هندسی ناب و رنگ‌های تند اکسپرسیونیستی
 (۳) به‌کارگیری زاویه دید غیرمتعارف به تأثیر از گروه سوار آبی
 (۴) استفاده از عنصر اسکلت به‌عنوان یک شخصیت کامل
- ۱۱۰- کدام ویژگی «قره‌گز»، آن را از عروسک‌های نمایش سایه در هند و چین متمایز می‌کند؟
 (۱) آناتومی کامل و منعطف
 (۲) عدم امکان تغییر ارتفاع
 (۳) قابلیت حرکات گسترده و سریع
 (۴) به‌کارگیری شیوه دستکشی
- ۱۱۱- کهن‌ترین بازمانده تاریخی هنر چاپ مسیحی، از کجا به‌دست آمده و چگونه اجرا شده است؟
 (۱) اروپای شمالی - مهرزنی روی پارچه به سبک شرقی
 (۲) ترکیه - مهرزنی روی پارچه به سبک یونانی
 (۳) اروپای مرکزی - گراور فلزی روی کاغذ
 (۴) آلمان - باسمة چوبی روی کاغذ
- ۱۱۲- کدام نوآوری در عرصه طرح‌ها و نقوش سنتی، در عصر هخامنشی صورت پذیرفت؟
 (۱) اجرای نقوش به‌صورت قرینه و متداخل
 (۲) ترکیب‌بندی متناسب با اصول معماری و نظم هندسی
 (۳) انطباق شکل اشیاء با نقش تزئینی
 (۴) گسترش طرح در سطح در جهت‌های مختلف
- ۱۱۳- منظره‌پردازی‌های «والنتین سرف» و «ایساک لئوینان» در قالب کدام سبک تعریف می‌شود؟
 (۱) نئوامپرسیونیسم (۲) امپرسیونیسم (۳) رئالیسم (۴) فوویسم
- ۱۱۴- کدام ویژگی بین سازه‌های معماری رمانسک و گوتیک مشترک است؟
 (۱) قوس‌های نوک‌تیز جناغی و طاق‌های جانبی آجری
 (۲) استفاده از آجر برای ایجاد فرورفتگی در اسکلت‌بندی سبک
 (۳) استفاده از سنگ به‌عنوان یکی از مصالح اصلی ساخت و تزئین
 (۴) پایبندی به نقشه صلیب یونانی با استفاده از دیوارهای قطور سنگی
- ۱۱۵- تفاوت‌های خیالی‌نگاری نسبت به نگارگری، کدام است؟
 (۱) ابعاد و اندازه بزرگتر - استفاده از رنگ‌های روغنی تک‌فام
 (۲) بهره‌گیری از شرح مقامی - رعایت دقیق اصول کالبدشناسی
 (۳) ساخت و ساز کم‌تر - عدم استفاده از تزئینات در حاشیه و قاب‌بندی
 (۴) قاب‌بندی مستطیلی افقی یا عمودی - استفاده از خط نوشته در متن نقاشی
- ۱۱۶- کدام عکاس با به‌کارگیری صحنه‌های مناسب در نمایش چهره هنرمندان، سبک و ساخته‌های ایشان را یادآوری می‌کرد؟
 (۱) من ری (۲) بیل برانت (۳) پل استراند (۴) آنسل آدامز
- ۱۱۷- ساختار «سرا» در بازارهای سنتی ایران چگونه است؟
 (۱) فضای معمولاً دو طبقه که محوطه داخلی آن شبیه حیاط خانه‌های اشراف، قرینه‌سازی می‌شود.
 (۲) مکان سر باز به شکل مربع مستطیل که به‌صورت ادواری برای خرید و فروش مردم محلی کاربرد دارد.
 (۳) نوعی بارانداز که فاقد فضای کالبدی است و فقط از طرف راسته‌های کوچک ورودی دارد.
 (۴) محل تقاطع دو راسته اصلی با سقف بلندتر که کارگاه‌های تولیدی در آن واقع می‌شود.
- ۱۱۸- به لحاظ کاربرد عکس در گرافیک، چرا دهه ۱۹۵۰ م. حائز اهمیت است؟
 (۱) رواج کاربرد عکس‌های سولاریزه به‌جای نشانه و لوگوتایپ
 (۲) استفاده از ارزش‌های تبلیغاتی عکس در آگهی‌های تجاری
 (۳) ابداع شیوه‌های فتوگرام، فوتومنتاژ و فتوکلاژ به‌جای شیوه‌های قدیمی تاریکخانه‌ای
 (۴) شکل‌گیری تجربه‌های اساتید مدرسه هنری باهاوس در به‌کارگیری فرم‌های آبستره

- ۱۱۹- «نصرالله افجه‌ای» با فعالیت در کدام عرصه هنری به شهرت رسید؟
 (۱) تصویرسازی کتاب (۲) نگارگری جدید (۳) نقاشی خط (۴) خیالی‌سازی
- ۱۲۰- کدام نوع پوشش، خاص زنان یونان باستان بوده است؟
 (۱) پالا (۲) دلفوس (۳) کندیس (۴) هیماتیون
- ۱۲۱- در هنر دوبلاژ، گوینده کدام دیالوگ‌ها به مردی گو مشهور است؟
 (۱) اضافه و طنز (۲) اصلی و طولانی (۳) کوتاه در حد چند کلمه (۴) یکنواخت با ریتم ثابت
- ۱۲۲- فیلم‌های «هیچ» و «بی‌خود و بی‌جهت» از عبدالرضا کاهانی به کدام یک از انواع کمدی نزدیک‌تر است؟
 (۱) سیاه (۲) موقعیت (۳) رمانتیک (۴) بزن بکوب
- ۱۲۳- «هارو نوبو» و «کانو موتو نوبو» به ترتیب در کدام عرصه‌های هنر ژاپن صاحب‌نام هستند؟
 (۱) باسمه‌کاری - اوکیوئه (۲) یاماتوئه - طومارنگاری (۳) یاماتوئه - چاپ چوبی (۴) چاپ چوبی - منظره‌نگاری
- ۱۲۴- کدام نقش‌مایه حیوانی، اصلی‌ترین عنصر نمادین در هنرهای تصویری سکایی است؟
 (۱) بز کوهی لمیده (۲) گاو با سر انسان (۳) گوزن نر شاخ‌دار (۴) اسب وحشی بالدار
- ۱۲۵- شیوه ساخت احجام «جان چمبرلین» چگونه است؟
 (۱) جوش دادن قطعه‌های فلزی مچاله شده (۲) برش قطعات آهنی به فرم‌های طبیعت‌گرایانه (۳) ساخت اشیاء کاربردی با استفاده از فنون آهنگری (۴) قالب‌گیری با آلیاژ مفرغ به صورت فرم‌های انتزاعی ناب
- ۱۲۶- کدام مورد در آملی تئاتر فلاویوس قابل ملاحظه است؟
 (۱) نقشه نیم‌دایره‌ای با راهروهای شعاعی متحدالمرکز (۲) دهانه‌های قوسی ساخته‌شده از سنگ‌های چندگوش (۳) رواق‌های متعدد ستون‌بندی‌شده به شیوه کاملاً ایونیایی (۴) گنبد بتنی با ترکیب سنگ و نوعی چسب شبیه به سیمان
- ۱۲۷- اصلی‌ترین مشخصه‌های پیراهن زنان عصر رمانتیک، کدام است؟
 (۱) یقه گرد و دامن گشاد پلیسه‌دار (۲) آستین‌های پف‌کرده و دامن چین‌دار (۳) دامن لنگی و آستین‌های چین‌دار کوتاه (۴) یقه چهارگوش و دامن با فرم زنگوله‌ای
- ۱۲۸- کدام ابداع به «امیل رینو» منسوب است؟
 (۱) ارتقاء دستگاه کینه‌توسکوپ جهت ثبت فیلم کوتاه (۲) تجهیز پراکسینوسکوپ به منظور ساخت تئاتر نوری (۳) ساخت زئوتروپ برای ایجاد توهم حرکت در تصاویر (۴) ثبت تصاویر مربوط به یک حرکت توسط تفنگ عکاسی
- ۱۲۹- در ساخت شیشه به روش سنتی، هدف از قاشقی کردن بار کدام است؟
 (۱) شکل‌دهی و سخت شدن گوی اول (۲) یکسان‌سازی قطر و ضخامت گوی دوم (۳) کاهش احتمال متلاشی شدن اشیای شیشه‌ای آبگز (۴) پیشگیری از ترک‌خوردگی اشیای شیشه‌ای قالبی
- ۱۳۰- کدام یک، معرف سبک تندیس‌سازی «اصغر محمدی» است؟
 (۱) بازسازی سنگی تندیسک‌های پیشاتاریخی در ابعاد بزرگ و غول‌آسا (۲) حجم‌های فلزی انتزاعی به پیروی از شیوه‌های کنستروکتیویستی (۳) پیکره‌های انسانی کویستی متأثر از نقاشی نیمه اول عصر قاجار (۴) احجام چوبی ملهم از میراث کهن همچون آثار مارلیک

۱۳۱- اعداد فرد طبیعی متوالی ... ۱, ۳, ۵, ۷, ۹ را طوری دسته‌بندی می‌کنیم که تعداد جملات در گروه‌های متوالی، رشته

اعداد طبیعی باشند. مجموع جملات در گروه پنجم، کدام است؟

- (۱) ۶۴ (۲) ۸۱ (۳) ۱۰۰ (۴) ۱۲۵

۱۳۲- تفاضل دو عدد ۴۸ می‌باشد. اگر به هر یک از آن‌ها ۴ واحد اضافه شود، عدد بزرگتر ۴ برابر عدد کوچکتر می‌شود.

مجموع این دو عدد، کدام است؟

- (۱) ۶۴ (۲) ۶۸ (۳) ۷۲ (۴) ۸۴

۱۳۳- شخصی مبلغ دارایی خود را بین سه فرزند ۱۸، ۲۴ و ۳۰ ساله خود، به نسبت عکس سن هر کدام تقسیم کرد.

بیشترین سهم، چند برابر مبلغ تقسیم شده است؟

- (۱) $\frac{18}{47}$ (۲) $\frac{20}{47}$ (۳) $\frac{21}{47}$ (۴) $\frac{22}{47}$

۱۳۴- اگر هفتاد و پنج درصد از $\frac{1}{7}$ عددی برابر ۲۱۶ باشد، مجموع ارقام این عدد، کدام است؟

- (۱) ۷ (۲) ۸ (۳) ۹ (۴) ۱۰

۱۳۵- شخصی $\frac{1}{3}$ دارایی خود را به امور خیریه پرداخت. $\frac{2}{5}$ بقیه را خرید کرد، نصف باقی‌مانده اخیر را بخشید. مبلغ ۲۴۰۰

واحد پول باقی‌مانده است. دارایی اولیه شخص، کدام است؟

- (۱) ۱۲۰۰۰ (۲) ۱۲۶۰۰ (۳) ۱۳۵۰۰ (۴) ۱۴۴۰۰

۱۳۶- در یک چهار ضلعی مختلف‌الاضلاع دو قطر عمود برهم‌اند. وسط اضلاع آن دقیقاً رأس‌های کدام چهارضلعی است؟

- (۱) متوازی‌الاضلاع (۲) لوزی
(۳) دوزنقه متساوی‌الساقین (۴) مستطیل

۱۳۷- در یک مثلث قائم‌الزاویه، نسبت دو ضلع قائم $\frac{1}{3}$ است. تصویر کوچکترین ضلع بر روی وتر آن، چند برابر وتر است؟

- (۱) $\frac{1}{5}$ (۲) $\frac{2}{9}$ (۳) $\frac{1}{4}$ (۴) $\frac{1}{3}$

۱۳۸- در دوزنقه‌ای با طول قاعده‌های ۲ و ۳ واحد، از امتداد ساق‌ها، مثلثی در بیرون آن تشکیل می‌شود. مساحت دوزنقه،

چند برابر مساحت مثلث بیرون آن، است؟

- (۱) $\frac{1}{2}$ (۲) $\frac{1}{25}$ (۳) $\frac{1}{3}$ (۴) $\frac{1}{5}$

۱۳۹- میانگین سه عدد $2\frac{1}{3}$ و $1\frac{1}{6}$ و $(\frac{\sqrt{10}}{2})^2$ ، کدام است؟

- (۱) $\frac{4}{3}$ (۲) $\frac{5}{3}$ (۳) ۲ (۴) $2\frac{5}{8}$

۱۴۰- در کسری معادل $\frac{12}{28}$ ، بزرگترین مقسوم‌علیه مشترک صورت و مخرج آن ۱۲ می‌باشد. تفاضل صورت از مخرج این کسر، کدام است؟

- (۱) ۲۴ (۲) ۳۶ (۳) ۴۸ (۴) ۶۰

۱۴۱- حاصل ضرب عدد ۱۷ در عدد پنج رقمی N مختوم به ۳۴۲ شده است. رقم صدگان عدد N، کدام است؟

- (۱) ۲ (۲) ۵ (۳) ۶ (۴) ۷

۱۴۲- در نوشتن اعداد طبیعی $1000 \leq N \leq 4000$ ، چند بار رقم ۵، به کار می‌رود؟

- (۱) ۴۸ (۲) ۵۶ (۳) ۶۰ (۴) ۶۲

۱۴۳- در شکل زیر، رأس مربع به وسط یک ضلع غیرمجاور آن، وصل شده است. مساحت چهارضلعی سایه‌زده، چند برابر مساحت مربع است؟

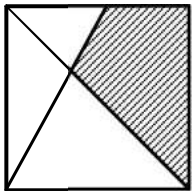

- (۱) $\frac{3}{8}$ (۲) $\frac{5}{12}$ (۳) $\frac{3}{7}$ (۴) $\frac{4}{9}$

۱۴۴- هر ضلع مثلث مفروض به سه قسمت مساوی تقسیم شده است. مساحت ناحیه سایه‌زده، چند درصد مجموع مساحت دو ناحیه سفید است؟

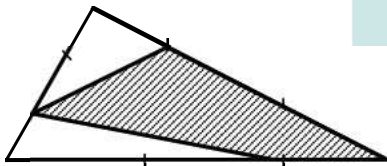

- (۱) ۱۲۵ (۲) ۱۳۵ (۳) ۱۴۰ (۴) ۱۵۰

۱۴۵- در شکل روبه‌رو، تعداد مستطیل‌های غیر مربع، کدام است؟

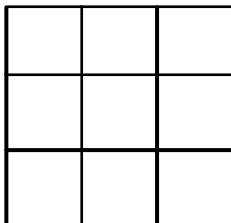

- (۱) ۱۸ (۲) ۲۰ (۳) ۲۲ (۴) ۲۴

۱۴۶- اگر شعاع‌های نورانی موازی قطر یک مکعب باشد، سایه آن بر روی صفحه عمود بر این قطر، کدام است؟

- (۱) شش ضلعی منتظم
 (۲) مربع
 (۳) شش ضلعی غیرمنتظم
 (۴) مستطیل

۱۴۷- طول مماس مشترک خارج دو دایره مماس بر هم، $\sqrt{2}$ برابر شعاع دایره بزرگتر است. نسبت دو شعاع کدام است؟

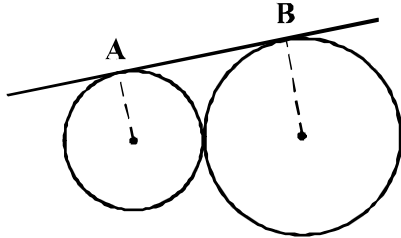

- (۱) $\frac{1}{4}$
 (۲) $\frac{1}{3}$
 (۳) $\frac{2}{5}$
 (۴) $\frac{1}{2}$

۱۴۸- یک سطح مستطیل شکل 8×9 را به دو قطعه چنان تقسیم کنید، که از کنار هم قرار دادن این دو قطعه، مستطیل

12×6 تشکیل شود. طول خط برش کدام است؟

- (۱) ۱۱
 (۲) ۱۲
 (۳) ۱۳
 (۴) ۱۴

۱۴۹- از یک قطعه مقوای به شکل متوازی‌الاضلاع با زاویه 60° درجه و طول اضلاع ۲ و ۶ واحد، با چند بار تا کردن

بدون برش، هرم با قاعده لوزی ساخته می‌شود؟

- (۱) ۳
 (۲) ۴
 (۳) ۵
 (۴) ۶

۱۵۰- خط Δ با صفحه P موازی است. دو صفحه دلخواه بر خط Δ گذشته و صفحه P را در d و d' قطع کرده‌اند. دو خط d

و d' نسبت به هم، کدام وضع را دارند؟

- (۱) موازی
 (۲) متقاطع
 (۳) عمود
 (۴) نامشخص

۱۵۱- هزینه آب طلاکاری یک مجسمه ۱۷۶ واحد پول شده است. هزینه یک مجسمه بزرگتر، مشابه آن با نسبت تشابه $\frac{3}{2}$ ،

با همان کیفیت، چقدر است؟

- (۱) ۲۶۴
 (۲) ۳۹۶
 (۳) ۴۶۲
 (۴) ۵۹۴

۱۵۲- سطح محدود به دو شش ضلعی روبه‌رو، با چند لوزی یکسان قابل پوشش است؟

(۱) ۸

(۲) ۹

(۳) ۱۰

(۴) ۱۲

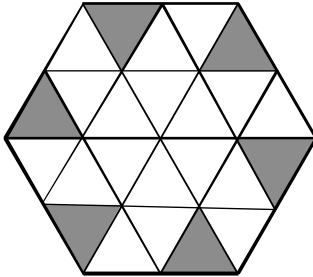
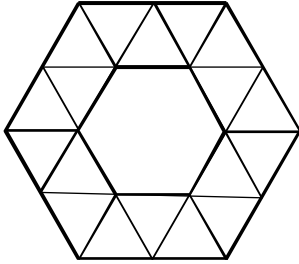

۱۵۳- شکل روبه‌رو، از نظر تقارن کدام وضعیت را دارد؟

(۱) ۲ محور تقارن - مرکز تقارن

(۲) ۳ محور تقارن - مرکز تقارن

(۳) فاقد تقارن

(۴) مرکز تقارن

۱۵۴- در شکل زیر، چند قطعه کامل و یکسان با قطعه سیاه شده، با احتساب خود این قطعه موجود است؟

(۱) ۱۲

(۲) ۱۳

(۳) ۱۴

(۴) ۱۵

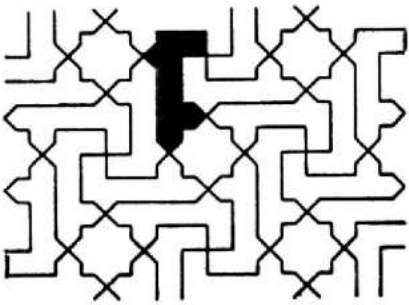

۱۵۵- شکل روبه‌رو، از نظر تقارن کدام وضعیت را دارد؟

(۱) ۱ محور تقارن

(۲) ۲ محور تقارن

(۳) ۲ محور تقارن - مرکز تقارن

(۴) ۱ محور تقارن - مرکز تقارن

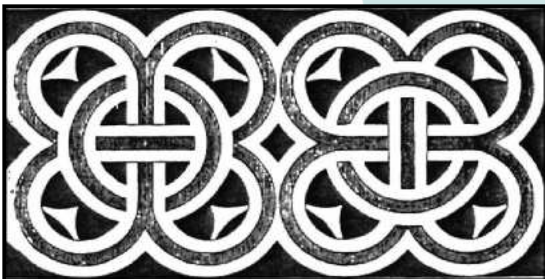

۱۵۶- در کدام یک از روش‌های زیر، انتقال گرما بدون انتقال اتم‌ها یا مولکول‌ها از مکانی به مکان دیگر صورت می‌گیرد؟

(۴) رسانش و تابش

(۳) تابش و همرفت

(۲) فقط تابش

(۱) همرفت

۱۵۷- در چه صورت اتم‌های یک عنصر را ایزوتوپ می‌نامند؟

- (۱) الکترون‌های متفاوت داشته باشند.
 (۲) نوترون‌های متفاوت داشته باشند.
 (۳) پروتون‌های متفاوت داشته باشند.
 (۴) الکترون‌ها و پروتون‌های متفاوت داشته باشند.

۱۵۸- کارگری وزنه‌ای به جرم 8 kg را روی شانه‌های خود قرار داده و آن را در مسیرهای زیر جابه‌جا می‌کند. در کدام یک از جابه‌جایی‌ها، کار نیروی وزن برابر صفر است؟

- (۱) از چند پله بالا رود.
 (۲) در یک مسیر افقی حرکت کند.
 (۳) روی یک سطح شیب‌دار بالا رود.
 (۴) ضمن سکون وزنه را 50 cm از شانه‌ها بالا ببرد.

۱۵۹- جسم مکعب مستطیل همگن زیر را از کدام یک از وجه‌های داده شده روی سطح افقی قرار دهیم تا فشار وارد بر تکیه‌گاه کمینه باشد؟

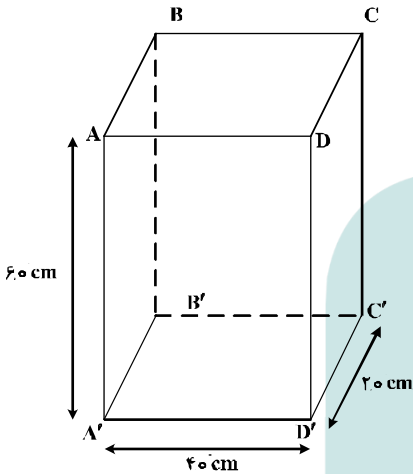

- (۱) $ADD'A'$
 (۲) $DCC'D'$
 (۳) $A'ABB'$
 (۴) $ABCD$

۱۶۰- در شکل زیر پرتو نورانی SI را حول نقطه I چند درجه و در چه جهت بچرخانیم تا پرتو تابش و پرتو بازتابش در حالت جدید بر یکدیگر عمود شوند؟

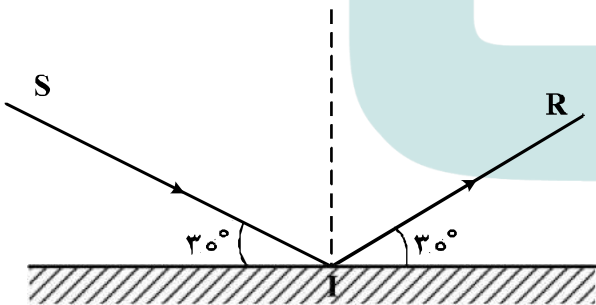

- (۱) ۱۵ درجه پادساعتگرد
 (۲) ۳۰ درجه پادساعتگرد
 (۳) ۱۵ درجه ساعتگرد
 (۴) ۳۰ درجه ساعتگرد

۱۶۱- با توجه به نماهای داده شده، چند خط عمود بر Q در این جسم موجود است؟

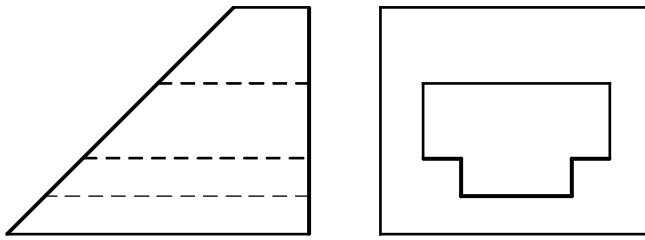

- (۱) ۶
- (۲) ۸
- (۳) ۱۰
- (۴) ۱۲

۱۶۲- می‌خواهیم با برداشتن چند مکعب کوچک، دقیقاً نیمی از مکعب بزرگ باقی بماند. تعداد مکعب‌های کوچک چند خواهد بود؟

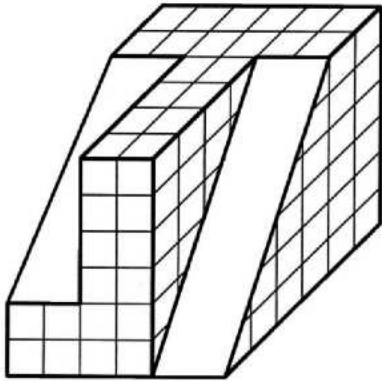

- (۱) ۶۴
- (۲) ۶۸
- (۳) ۶۶
- (۴) ۷۰

۱۶۳- با توجه به نمای روبه‌روی داده شده، تعداد پاره‌خط‌های موجود در دو نمای از جلو و از چپ، چند خواهد بود؟

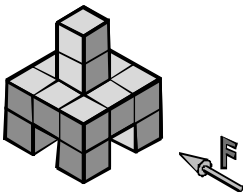

- (۱) ۲۴
- (۲) ۲۶
- (۳) ۲۸
- (۴) ۳۰

۱۶۴- اگر MO قطر یک مستطیل باشد، مقدار آن چقدر است؟ (در صورتی که طول و عرض و ارتفاع آن را ۳، ۴ و ۴ در نظر بگیریم.)

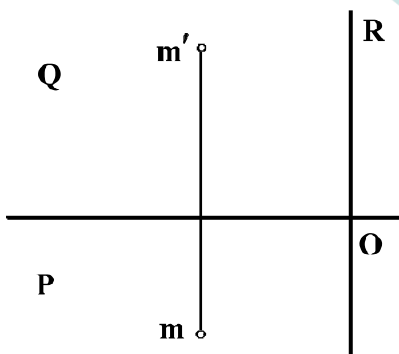

- (۱) $\sqrt{41}$
- (۲) $4\sqrt{3}$
- (۳) $\sqrt{47}$
- (۴) $3\sqrt{5}$

۱۶۵- در شکل F، داده شده است. با توجه به آن، چند صفحه عمود بر صفحه روبه‌روی تصویر در آن موجود است؟

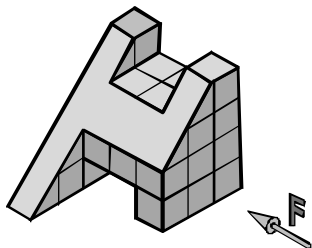

- (۱) ۳
- (۲) ۵
- (۳) ۷
- (۴) ۹

۱۶۶- در هر مثلث راست‌گوشه، نقطه برخورد در کدام مورد روی یک رأس قرار دارد؟

- (۱) ارتفاعات
- (۲) میانه‌ها
- (۳) نیم‌سازهای داخلی
- (۴) نیم‌سازهای خارجی

۱۶۷- کدام گروه از مثلث‌ها با داشتن یک ضلع و یک زاویه، قطعاً قابل ساخت است؟

- (۱) مختلف‌الاضلاع، قائم‌الزاویه
 (۲) متساوی‌الاضلاع، متساوی‌الساقین
 (۳) قائم‌الزاویه، متساوی‌الاضلاع
 (۴) متساوی‌الساقین، مختلف‌الاضلاع

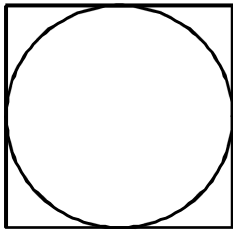

۱۶۸- مساحت دایره، چه کسری از مساحت مربع است؟

- (۱) $\frac{1}{2}$
 (۲) $\frac{1}{\sqrt{2}}$
 (۳) $\frac{1}{4}$
 (۴) $\frac{1}{\sqrt{4}}$

۱۶۹- نسبت محیط مثلث ساخته شده در مربع ABCD به ضلع a، یعنی ABD، بر محیط مربع چیست؟

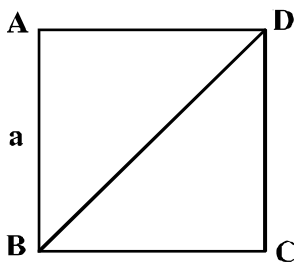

(۱) $\left(\frac{2}{3}\right)$

(۲) $\left(\frac{\sqrt{2} + \sqrt{3}}{4}\right)$

(۳) $\left(\frac{2 + \sqrt{2}}{4}\right)$

(۴) $\frac{3 + \sqrt{2}}{4}$

۱۷۰- اگر بخواهیم طول مستطیل به نسبت طلایی باشد، کدام گزینه درست است؟

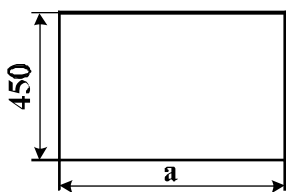

- (۱) ۷۳۲
 (۲) $73 \cdot 0$
 (۳) ۷۲۸
 (۴) ۷۲۶

۱۷۱- L و D موازیند، BC ثابت و A می‌تواند روی L، جابه‌جا شود. در مورد مساحت ABC، چه می‌توان گفت؟

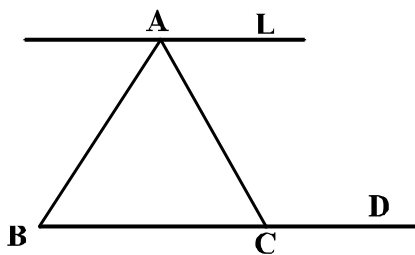

- (۱) همواره ثابت است.
 (۲) می‌تواند به سمت صفر میل کند.
 (۳) می‌تواند به سمت بی‌نهایت میل کند.
 (۴) همواره بیشتر از صفر و کمتر از بی‌نهایت است.

۱۷۲- جمله را با کدام واژه‌ها می‌توان کامل نمود؟

«هر خطی که دو سر آن واقع بر یک باشد، وتر نامیده می‌شود.»

- (۱) قطعه، قطر (۲) پاره، شکل (۳) نیم، شکل (۴) پاره، دایره

۱۷۳- کدام گزینه درست است؟

- (۱) هیچ وقت مماس مشترک‌های خارجی دو دایره موازی نیستند.
 (۲) همواره مماس مشترک‌های خارجی دو دایره موازی می‌باشند.
 (۳) همواره شعاع‌های موازی در دو دایره، بر مماس مشترک‌ها عمودند.
 (۴) همواره شعاع‌های واصل به نقاط تماس مماس مشترک دو دایره موازیند.

۱۷۴- ابعاد یک کاغذ اینچی استاندارد $\frac{1}{8} \times 3\frac{3}{8}$ می‌باشد. آن کدام کاغذ است؟

- (۱) A₀ (۲) A₁ (۳) A_۲ (۴) A_۳

۱۷۵- با توجه به شکل روبه‌رو، کدام یک از موارد P می‌باشد؟

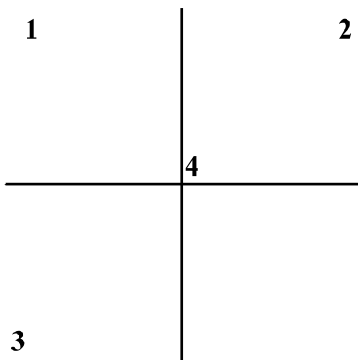

- ۱ (۱)
- ۲ (۲)
- ۳ (۳)
- ۴ (۴)

۱۷۶- تصویر داده شده از یک جسم، کدام نوع سه بُعدی است؟

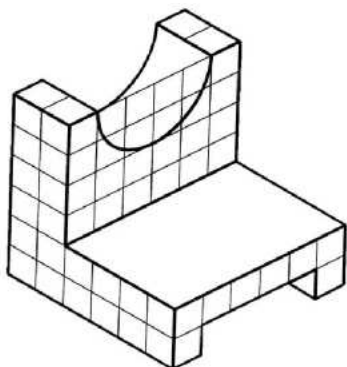

- (۱) ایزومتریک
- (۲) دیمتریک
- (۳) کوالیر
- (۴) ابلیک

۱۷۷- گزینه درست کدام است؟ تصاویر دو بُعدی و تصاویر سه بُعدی:

- (۱) تنها بخشی از زبان معماری هستند.
- (۲) زبان غالب در معماری را تشکیل می‌دهند.
- (۳) در مواردی در زبان معماری مورد استفاده هستند.
- (۴) ممکن است برای بیان مفاهیم معماری به کار روند.

۱۷۸- با توجه به دو نمای موجود، کدام نمای از بالا درست است؟

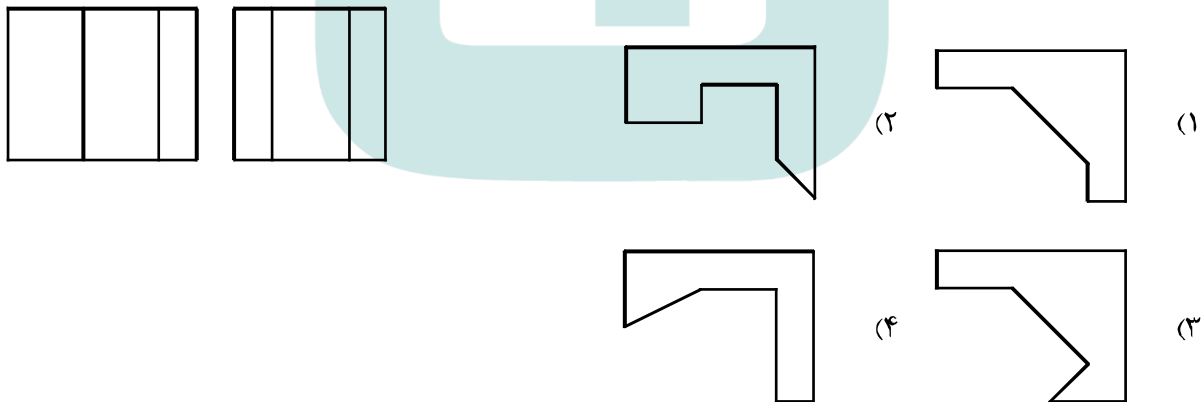

۱۷۹- نقشه‌های لوله‌کشی آب و فاضلاب، مربوط به کدام گروه از نقشه‌ها است؟

- (۱) سازه
- (۲) طراحی
- (۳) معماری
- (۴) تأسیساتی

۱۸۰- اندازه 250 سانتی‌متری داده شده در شکل زیر با مقیاس 1:150، تقریباً برابر چند میلی‌متر ترسیم می‌شود؟

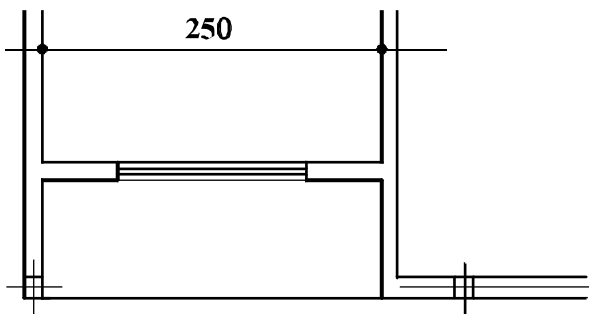

- ۱۹ (۱)
- ۱۸ (۲)
- ۱۷ (۳)
- ۱۶ (۴)

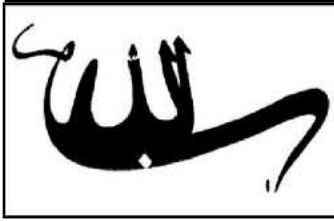

۱۸۱- کدام مورد در نوشته روبه‌رو، جلوه بیشتری دارد؟

- (۱) پیکتوگرام
- (۲) تصویرگری
- (۳) مفهوم‌گرایی
- (۴) ساختارگرایی



۱۸۲- طرح روبه‌رو، به کدام روش اجراء شده است؟

- (۱) قلم آهنی و مرکب
- (۲) قلم و مرکب
- (۳) کالکوگرافی
- (۴) آکواتینت



۱۸۳- مجسمه زیر، از مهم‌ترین آثار کدام سبک است؟

- (۱) رنسانس
- (۲) باروک
- (۳) رمانتیسیسم
- (۴) کلاسیسیسم

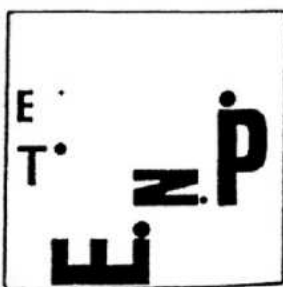

۱۸۴- ترکیب‌بندی روبه‌رو، حاصل کدام مورد است؟

- (۱) تأثیرات بصری شکل حروف در تقابل با نقطه
- (۲) تأثیرات بصری حروف در شرایط غیرمتعارف با نقطه
- (۳) بررسی و ارزیابی شکل حروف به‌عنوان یک عامل تصویری
- (۴) جست‌وجوی فضایی و صوری از روابط میان نقطه و شکل حروف

۱۸۵- کدام موارد به میزان بیشتری، ویژگی تصویر کاسه منقوش زیر را توصیف می‌کند؟

- (۱) نگارگری - حماسی
- (۲) نگارگری - نمادگرا
- (۳) تصویرسازی - واقع‌گرا
- (۴) تصویرسازی - اساطیری



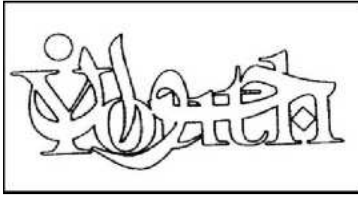

۱۸۶- همه موارد در تایپوگرافی روبه‌رو مشاهده می‌شود، به جز:

- ۱) ترکیب‌بندی آوانگارد
- ۲) همجواری فرم و فضا
- ۳) همنشینی خطوط کلاسیک
- ۴) استفاده از فضای مثبت و منفی



۱۸۷- در ساخت مجسمه روبه‌رو، تأثیر هنر کدام ادوار و یا اقوام مشهود است؟

- ۱) نوسنگی و آفریقایی
- ۲) آرتک و خاور نزدیک
- ۳) اینکاها و غارنشینان اسپانیا
- ۴) غارنشینان فرانسه و خاور دور

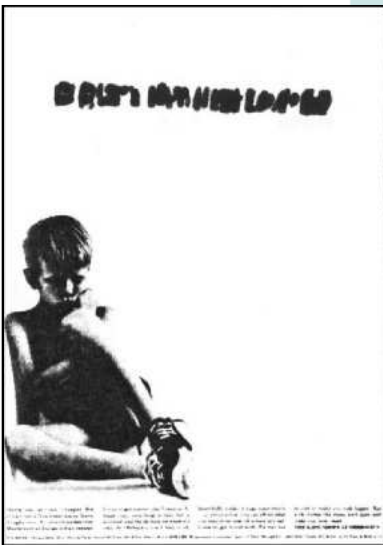

۱۸۸- تصویر روبه‌رو، برای استفاده کدام مورد مناسب کمتری دارد؟

- ۱) آموزشی
- ۲) روان‌شناسی
- ۳) گفتاردرمانی
- ۴) جامعه‌شناسی

۱۸۹- کدام مورد، در تحلیل نشانه روبه‌رو، ارزش چندانی ندارد؟

- ۱) زاویه دید به نشانه جنبه طنز داده است.
- ۲) شیوه آنالیز مناسب با ماهیت اتومبیل نیست.
- ۳) خطوط سفید جدا از هم، چشم بیننده را خسته می‌کند.
- ۴) خطوط محیطی سفید بر هیجان و حرکت اتومبیل افزوده است.



۱۹۰- شیوه اجرای اثر روبه‌رو، کدام است؟

- ۱) ترافارد
- ۲) مزوتینت
- ۳) زیلوگرافی
- ۴) سیلک‌اسکرین

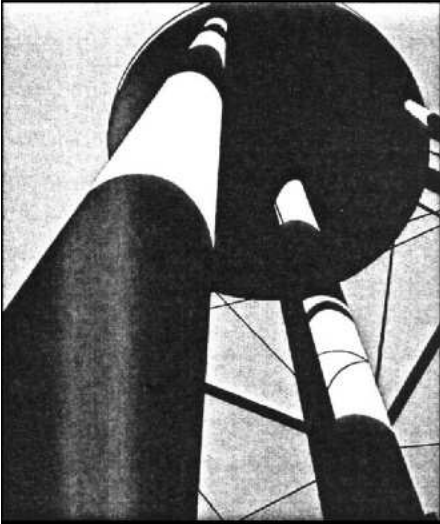

۱۹۱- حجم روبه‌رو، متأثر از کدام گرایش هنری است؟

- ۱) رئالیسم
- ۲) فوتوریسم
- ۳) ناتورالیسم
- ۴) رمانتیسیسم



۱۹۲- در طراحی تصویر روبه‌رو، تأکید بر کدام مورد اهمیت بیشتری دارد؟

- ۱) ایجاد بُعد کاذب
- ۲) درهم تنیدگی حروف
- ۳) هم‌نشینی دو شیوه طراحی
- ۴) استفاده از حروف در جایگاه تصویر



۱۹۳- کدام موضوع در پوستر روبه‌رو، بیشتر مشهود است؟



- (۱) تمرکز بر تصویر
- (۲) تمرکز بر نوشته
- (۳) تأکید و بزرگنمایی
- (۴) ترکیب منسجم و مدرن

۱۹۴- در حالت کلی ساختار تایپوگرافی روبه‌رو، کدام مورد را تداعی می‌کند؟

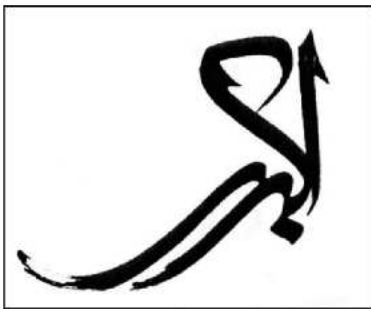

- (۱) رهایی
- (۲) عروج
- (۳) تقابل
- (۴) تأکید

۱۹۵- کدام‌یک، نوعی خط کوفی تزیین نشده، خلاصه شده و هندسی است؟

(۴) مذهب

- (۱) مشجر
- (۲) معقلی
- (۳) موشح

۱۹۶- کاربرد حجم روبه‌رو، کدام مورد بوده است؟

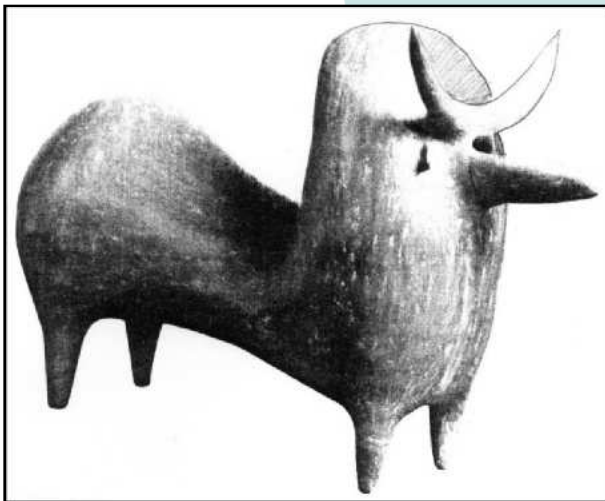

- (۱) تزیینی
- (۲) وسیله آموزش
- (۳) مذهبی و آیینی
- (۴) وسیله بازی کودکان

۱۹۷- طراحی حروف زیر، با نظر به کدام موارد شکل گرفته است؟



- (۱) حرکت و تمرکز
- (۲) استحاله و هم‌پوشانی
- (۳) هم‌سانی و تکرار
- (۴) تأکید بر فضای مثبت و منفی

۱۹۸- منبع الهام کدام یک از آلت‌های گره با بقیه متفاوت است؟



۱۹۹- حجم زیر با الهام از کدام موجود زنده و توسط کدام هنرمند خلق شده است؟



- (۱) شاهین - هپورت
- (۲) ققنوس - پولاک
- (۳) پلیکان - دوشان
- (۴) عقاب - کالدر

۲۰۰- از ویژگی پوستره‌های کدام هنرمند سده نوزدهم اروپا، پیکره‌های سایه‌وار، سطوح رنگی تخت و خطوط بیانگر است؟

- (۱) شره
- (۲) لوترک
- (۳) کاساندر
- (۴) استن‌لن

۲۰۱- کدام حماسه، رومی است؟

- (۱) انئید (۲) رولان (۳) ادیسه (۴) گیل گمش

۲۰۲- کدام فیلم‌ها، معمولاً پایان باز و غافلگیرکننده دارند؟

- (۱) تاریخی (۲) کمدی (۳) ترسناک (۴) وسترن

۲۰۳- به کسی که با کارگردان در انتخاب و آماده‌سازی متن برای اجرا همکاری می‌کند، چه می‌گویند؟

- (۱) ویراستار (۲) دراماتورژ (۳) دستیار کارگردان (۴) طراح تولید

۲۰۴- کدام سالن در سال ۱۳۴۳ ه.ش. جهت اجرای نمایش‌های ایرانی تأسیس شد؟

- (۱) وحدت (۲) سنگلج (۳) تئاتر شهر (۴) مؤسسه عالی هنرهای نمایشی

۲۰۵- در کدام نمایش ایرانی، از کلاغ به‌عنوان نماد زمستان، استفاده می‌شد؟

- (۱) مگافونیا (۲) شمایل‌گردانی (۳) سوگ سیاوش (۴) کوسه‌برنشین

۲۰۶- عروسک‌های وایانگ کولیت از چه جنسی هستند؟

- (۱) چرم (۲) کاغذ (۳) چوب (۴) شیشه

۲۰۷- تصویر روبه‌رو، چه نوع شخصیتی را نشان می‌دهد؟

- (۱) پیرو
(۲) حسود
(۳) ساده‌لوح
(۴) منظاهر

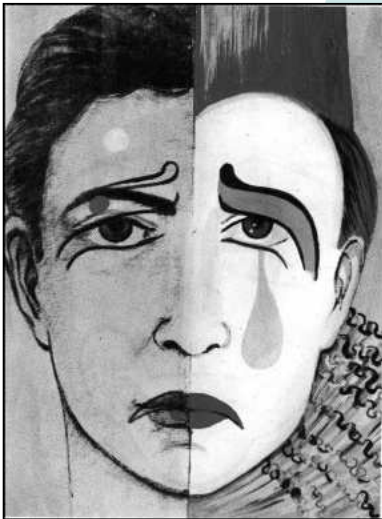

۲۰۸- در اصفهان، خیمه‌شب‌بازی به چه اصطلاحی مشهور بود؟

- (۱) پنج (۲) فانوس خیال (۳) عروسک پشت پرده (۴) خیمه سایه‌گردان

۲۰۹- «تئاتر، جای دادوستد نیست، تئاتر چیزی شبیه به نان است.» نظر کدام کارگردان است؟

- (۱) پیتر بروک (۲) پیتر شومان (۳) گوردن کریگ (۴) آگوستو بوال

۲۱۰- در کدام نمایش، ساختارهای دیداری و شنیداری اصلاح شده، در بسط خود به سوی تکنولوژی‌های رسانه جدید حرکت کرده و با استفاده از فضا - زمان گسترده‌تر به تئاتر نزدیک می‌شود؟

- (۱) اپیک (۲) تجربی (۳) پرفورمنس (۴) اینتراکتیو

۲۱۱- بزرگ‌ترین تراژدی‌نویس رومی که شکسپیر از او تأثیر گرفته، کدام است؟

- (۱) سنکا (۲) اشیل (۳) اورپید (۴) سوفوکل

۲۱۲- اولین انیمیشن عروسکی با تکنیک ایست حرکتی (۱۹۱۰ م.) محصول کدام کشور است؟

- (۱) آمریکا (۲) انگلیس (۳) فرانسه (۴) روسیه

۲۱۳- همه موارد درباره شیوه سیلوئت انیمیشن درست است، به جز:

- (۱) یکی از روش‌های کات اوت است.
- (۲) از عروسک‌های مفصلی استفاده می‌شود.
- (۳) از نورپردازی‌های متعدد و زاویه نور متنوع استفاده می‌شود.
- (۴) حرکت بخشی به صورت فریم به فریم، انجام و فیلمبرداری می‌شود.

۲۱۴- کدام فیلم یکی از شاهکارهای آثار علمی - تخیلی تاریخ سینما، به کارگردانی «استنلی کوبریک» است؟

- (۱) ای. تی. موجود ماورای زمینی
- (۲) جنگ‌های ستاره‌ای
- (۳) روزی که جهان از حرکت باز ایستاد
- (۴) ۲۰۰۱ یک ادیسه فضایی

۲۱۵- همه موارد، از فیلم‌های نقاشی متحرک فرشید مثقالی (محصول کانون پرورش فکری کودکان و نوجوانان) هستند، به جز:

- (۱) سوء تفاهم
- (۲) هفت شهر
- (۳) شهر خاکستری
- (۴) کرم خیلی خیلی خوب

۲۱۶- کدام دستاورد تاریخ سینمای ایران به «میرزا ابراهیم خان صحاباشی» نسبت داده شده است؟

- (۱) برپایی نخستین سالن نمایش فیلم
- (۲) تأسیس نخستین مدرسه سینمایی ایران
- (۳) انجام نخستین فیلمبرداری حرفه‌ای فیلم‌های مستند
- (۴) ساخت نخستین فیلم‌های ناطق ایرانی در هندوستان

۲۱۷- در تصویر روبه‌رو، تأثیر کدام نگرش و سبک دیده نمی‌شود؟

- (۱) کانسپچوالیسم
- (۲) مینی‌مالیسم
- (۳) سوررئالیسم
- (۴) فتورئالیسم



۲۱۸- تصویر روبه‌رو، صحنه‌ای از کدام فیلم است؟

- (۱) سوته‌دلان - علی حاتمی
- (۲) گاو - داریوش مهرجویی
- (۳) خاک - مسعود کیمیایی
- (۴) بی‌تا - هژیر داریوش



۲۱۹- در صحنهٔ روبه‌رو، کدام مفهوم به تصویر درآمده است؟

- ۱) تفحص در فضای وهمی
- ۲) دورنمایی از کودکی
- ۳) فرار از واقعیت
- ۴) راه بی‌انتهای



۲۲۰- پوستر روبه‌رو، برای فیلم کدام کارگردان طراحی شده است؟

- ۱) عباس کیارستمی
- ۲) بهرام بیضایی
- ۳) نعمت حقیقی
- ۴) خسرو سینایی



۲۲۱- «مینور ملودیک» پایین رونده، با کدام گام یا «مدهای» زیر برابر است؟

- (۱) دورین (۲) ائولین (۳) مینور هارمونیک (۴) ساب دومینانت

۲۲۲- نت‌های «می دیز، فا دیز، سل دو بل دیز، لا دیز» مترادف کدام یک از دانگ‌های زیر است؟

- (۱) اول سل دیز مینور (۲) دوم فا دیز مینور (۳) اول سی بمل ماژور (۴) دوم سی بمل مینور

۲۲۳- مجموع دو فاصله چهارم درست، کدام است؟

- (۱) هفتم کاسته (۲) نهم کوچک (۳) هفتم بزرگ (۴) هفتم کوچک

۲۲۴- دانگ دوم «دستگاه شور» با کدام یک از گام‌ها یا مدهای زیر، برابر است؟

- (۱) اول فریژین (۲) دوم دورین (۳) دوم مینور ملودیک (۴) اول مینور هارمونیک

۲۲۵- کدام عبارت، بیانگر مفهوم اصطلاح چهارگاه فرنگی است؟

(۱) مُد «دورین» که درجات سوم و ششم آن نیم‌پرده پایین آورده شود.

(۲) مُد «فریژین» که درجه پنجم آن نیم‌پرده «کرماتیک» پایین آورده شود.

(۳) گام «ماژور» که درجات دوم و ششم آن نیم‌پرده «کروماتیک» پایین آورده شود.

(۴) «مینور آنتیک» که درجات دوم و ششم آن نیم‌پرده «دیاتونیک» پایین آورده شود.

۲۲۶- آکورد پنجم افزوده روی کدام یک از درجات گام‌های زیر است؟

(۱) دوم «مینور ملودیک» (۲) سوم «مینور هارمونیک»

(۳) پنجم «مینور ملودیک» (۴) هفتم «مد پنتاتونیک»

۲۲۷- چنانچه نوازنده «ساکسوفون تنور» نت «سی بمل» روی خط سوم با کلید «سل» خط دوم را اجرا کند، جهت

هم‌صدایی بهتر است نوازنده ویلنسل کدام نت را اجرا کند؟

(۱) «لا بمل» روی خط پنجم با کلید «فا» خط چهارم (۲) «دو» با یک خط اضافه بالای پنج خط حامل

(۳) «سی بمل» بالای خط پنجم با کلید «فا» خط چهارم (۴) «سی بمل» روی خط سوم با کلید «سل» خط دوم

۲۲۸- پوزیسیون پنجم ترمبون تنور «آکولیس» کدام است؟

(۱) «سل» روی خط پنجم با کلید «سل» (۲) «سی بمل» روی خط دوم با کلید «فا»

(۳) «سل بمل» روی خط پنجم با کلید «فا» (۴) «سی» با دو خط اضافه زیر پنج خط حامل

۲۲۹- اولین نت پوزیسیون پنجم روی سیم سوم ویلن، کدام است؟

(۱) «ر» زیر خط پنجم (۲) «سی» روی خط سوم

(۳) «لا» بین خط دوم و سوم (۴) «می» بین خط چهارم و پنجم

۲۳۰- کدام یک از سازهای زیر غیر پوستی است؟

(۱) تار (۲) سنتور (۳) سه تار (۴) قانون

۲۳۱- آکورد «ساب مدیانت» در گام «مینور هارمونیک» کدام است؟

(۱) مینور (۲) کاسته (۳) افزوده (۴) ماژور

۲۳۲- «کدانس اینتراپتد» در گام Gm، کدام است؟

(۱) Cm → Gm (۲) Cm → DM

(۳) DM → EbM (۴) DM → Gm

۲۳۳- آکورد درجه هفتم گام «فا دیز مینور هارمونیک» کدام است؟

(۱) مینور (۲) ماژور (۳) کاسته (۴) افزوده

۲۳۴- وسعت تیمپانی‌ها در عصر حاضر چه میزان است؟

- ۱) «سل» روی خط اول با کلید «فا» تا «ر بمل» بالای خط حامل
- ۲) «ر بمل» زیر پنج خط با کلید «فا» تا «ر بمل» بالای خط حامل
- ۳) «فا» زیر پنج خط با کلید «فا» تا «فا» روی خط چهارم
- ۴) «می» زیر پنج خط با کلید «فا» تا «دو» بالای خط حامل

۲۳۵- «کورانت» که یکی از قسمت‌های «سوئیت باروک» است، متعلق به کدام کشور است؟

- ۱) اسپانیا
- ۲) ایتالیا
- ۳) آلمان
- ۴) فرانسه

۲۳۶- مراحل «اکسپوزیسیون» سونات به‌طور معمول، کدام است؟

- ۱) واریاسیون‌های مستمر روی تم اول
- ۲) تم یا سوژه اول مدلاسیون جهت تم دوم
- ۳) رقابت نواختن یک ساز solo را با ارکستر به نمایش می‌گذارد.
- ۴) هماهنگی بین گروه‌های ارکستر که هدف معینی را تعقیب می‌کند.

۲۳۷- پُر حجم‌ترین ارکستراسیون مربوط به کدام سمفونی و آهنگساز است؟

- ۱) نهم «بتهون»
- ۲) راکوزی «فرانس لیست»
- ۳) دنیای جدید «دُورژاک»
- ۴) سمفونی هشتم «گوستاو مالر»

۲۳۸- پوئم سمفونیک «رباعیات خیام» اثر کدام آهنگساز است؟

- ۱) مرتضی حنانه
- ۲) حسین ناصحی
- ۳) حسن رادمرد
- ۴) امین‌الله حسین

۲۳۹- موسیقی کدام فیلم ساخته کامبیز روشن روان است؟

- ۱) سفیر
- ۲) سناتور
- ۳) سفر سنگ
- ۴) سرزمین آرزوها

۲۴۰- تتراکورد اول گام «چهارگاه» با کدام یک از گام یا دستگاه‌های زیر، برابر است؟

- ۱) اول نوا
- ۲) اول همایون
- ۳) دوم مینور ملودیک
- ۴) اول راست پنجگاه

- ۲۴۱- از سفیده و زرده تخم مرغ، در ساخت کدام رنگ استفاده می شود؟
 (۱) تمپرا (۲) گواش (۳) آبرنگ (۴) اکریلیک
- ۲۴۲- به کدام علت هنگام تراشیدن قلم خوشنویسی، مقداری از پوست قهوه‌ای رنگ پشت قلم برداشته می شود؟
 (۱) نازک شدن دم قلم (۲) ذخیره شدن مرکب در پشت قلم
 (۳) انعطاف پذیری بیشتر دم قلم (۴) یک دست شدن مرکب هنگام نوشتن
- ۲۴۳- کدام کانی، از انواع خاک رس محسوب می شود؟
 (۱) میل (۲) بنتونیت (۳) گل آخرا (۴) گل سرشور
- ۲۴۴- همه موارد از ویژگی های ترابانتین است، به جز:
 (۱) بوی تند (۲) کاملاً سیال (۳) زرد رنگ (۴) قابل اشتعال
- ۲۴۵- هنگام عکاسی برای ثبت یک تصویر مطلوب، چنانچه $F = 5/6$ باشد، t بهتر است چقدر باشد؟
 (۱) ۳۰ (۲) ۶۰ (۳) ۱۲۵ (۴) ۵۰۰
- ۲۴۶- فلز مورد استفاده در ساخت سازه های ترومبون و توبا، کدام است؟
 (۱) مس (۲) برنز (۳) ورشو (۴) برنج
- ۲۴۷- همه موارد از ویژگی های آجر توخالی (مجوف) هستند، به جز:
 (۱) بیشتر در دیوارهای باربر کاربرد دارند. (۲) از آجرهای معمولی و سوراخ دار، سبک تر هستند.
 (۳) از آجرهای معمولی، هدایت حرارتی کمتری دارند. (۴) معمولاً مقدار رس آنها بیشتر از بقیه آجرها است.
- ۲۴۸- کدام رنگزا نسبت به رنگزاهای دیگر از شفافیت کمتری برخوردار است؟
 (۱) خمی (۲) مستقیم (۳) راکتیو (۴) گوگردی
- ۲۴۹- کدام مورد، بیانگر نقش سیلیکات سدیم در مرحله پخت و شستشوی کالای پنبه ای است؟
 (۱) سختی گیرنده (۲) احیاء کننده
 (۳) امولسیون کننده (۴) پایدار نگه دارنده امولسیون
- ۲۵۰- در کلیه سیستم های چاپی فلزات، بهترین چربی زدا کدام است؟
 (۱) پودر گل مل (۲) اسید استیک (۳) اسید سیتریک (۴) گرافیت
- ۲۵۱- در ملات مورد استفاده در تولید آجر، چنانچه میزان ماسه بیشتر از حد معمول باشد کدام کیفیت در محصول نهایی ایجاد می شود؟
 (۱) وزن آن زیاد می شود. (۲) ترد و پوک می شود.
 (۳) هنگام پخت تغییر شکل می یابد. (۴) هنگام خشک شدن ترک می خورد.
- ۲۵۲- همه موارد از نتایج خشک کردن چوب قبل از مصرف است، به جز:
 (۱) بالا رفتن پیچیدگی چوب (۲) بالا بردن مقاومت آن
 (۳) کاستن هزینه حمل و نقل (۴) کاستن مقاومت چوب در مرحله ماشین کاری
- ۲۵۳- خاک رس، از پوسیدن و تجزیه شیمیایی کدام سنگ ها حاصل می شود؟
 (۱) شیست و کوارتز (۲) دولومیت و میکا
 (۳) کوارتز و شیست (۴) فلدسپات و میکا
- ۲۵۴- کدام یک از انواع روغن مورد استفاده در تهیه آبرنگ، خاصیت گندزدایی دارد؟
 (۱) میخک (۲) گلیسرین (۳) ترابانتین (۴) اسطوخدوس

۲۵۵- هنگام شستشوی توری چاپ سیلک، همه موارد از دلایل پاک شدن بیش از حد ماده حساس به نور هستند، به جز:

(۱) مقدار نامناسب مواد تشکیل دهنده دارو
(۲) ترکیب نامناسب مواد تشکیل دهنده دارو
(۳) فاصله کم لامپ تا توری شابلون
(۴) نوردهی کم هنگام آماده سازی شابلون

۲۵۶- همه موارد از سفیدکننده های کالای پنبه ای محسوب می شوند، به جز:

(۱) کربنات سدیم - آب ژاول
(۲) کلریت سدیم - آب ژاول
(۳) آب اکسیژنه - هیدروکسید سدیم
(۴) آب ژاول - آب اکسیژنه

۲۵۷- از کالبد حشره ای به نام کشنیل، کدام رنگ حاصل می شود؟

(۱) سپیا
(۲) کارمن
(۳) ویولت
(۴) ورمیلیون

۲۵۸- همه موارد از کارکرد واسطه (Medium) در نقاشی محسوب می شود، به جز:

(۱) نرم و روان کردن
(۲) شفاف یا کدر کردن
(۳) رنگبری پایه کار
(۴) پیوند ذرات رنگیزه

۲۵۹- کدام مورد، در شستشوی الیاف پشم صحیح است؟

(۱) جهت نرم شدن زیر دست پشم بهتر است ۱۰٪ چربی آن نگه داشته شود.
(۲) پس از شستشوی پشم، بهتر است قبل از خشک کردن حداقل ۵٪ چربی به آن اضافه کرد.
(۳) پس از شستشوی پشم، بهتر است در حمام بخار چرب به مدت ۱۵ دقیقه نگهداری شود.
(۴) جهت جلوگیری از شکنندگی و خشن شدن پشم، حداقل ۵/۵ تا ۲ درصد از چربی آن نگه داشته شود.

۲۶۰- مغار موجود در تصویر روبه رو، جهت ساخت کلیشه های کدام شیوه چاپ دستی استفاده می شود؟

(۱) آکوافورته
(۲) درای پوینت
(۳) آکواتینت
(۴) بیورین

