



411A

کد کنترل

411

A

صبح چهارشنبه
۱۴۰۱/۰۴/۰۸

دفترچه شماره ۱

جمهوری اسلامی ایران
وزارت علوم، تحقیقات و فناوری
سازمان سنجش آموزش کشوراگر دانشگاه اصلاح شود مملکت اصلاح می‌شود.
امام خمینی (ره)آزمون سراسری ورودی دانشگاه‌ها و مؤسسات
آموزش عالی کشور سال ۱۴۰۱گروه آزمایشی هنر
آزمون عمومی

ردیف	مواد امتحانی	تعداد سؤال	از شماره	تا شماره	زمان پاسخ‌گویی	ملاحظات
۱	زبان و ادبیات فارسی	۲۵	۱	۲۵	۱۸ دقیقه	۱۰۰ سؤال ۷۵ دقیقه
۲	زبان عربی	۲۵	۲۶	۵۰	۲۰ دقیقه	
۳	فرهنگ و معارف اسلامی	۲۵	۵۱	۷۵	۱۷ دقیقه	
۴	زبان انگلیسی	۲۵	۷۶	۱۰۰	۲۰ دقیقه	

حق چاپ، تکثیر و انتشار سؤالات به هر روش (الکترونیکی و ...) پس از برگزاری آزمون، برای تمامی اشخاص حقیقی و حقوقی تنها با مجوز این سازمان مجاز می‌باشد و با تخلفین برابر مقررات رفتار می‌شود.

* داوطلب گرامی، عدم درج مشخصات و امضاء در سندرجات جدول ذیل، به منزله عدم حضور شما در جلسه آزمون است.

اینجانب..... با شماره داوطلبی..... با آگاهی کامل، یکسان بودن شماره
صندلی خود را با شماره داوطلبی مندرج در بالای کارت ورود به جلسه، بالای پاسخنامه و دفترچه
سؤالات، نوع و کدکنترل درج شده بر روی دفترچه سؤالات و پائین پاسخنامه ام را تأیید می‌نمایم.

امضاء:

- ۱- معنی هر یک از واژه‌های زیر به ترتیب، کدام است؟
«تعبیر، سامان، آسرا، خیره‌سر»
(۱) بیان کردن، امکان، اسپر کردن، لجوج
(۲) نگرش، رونق گرفتن، در شب سیر کردن، آگاه
(۳) نگرش، درخور، می‌ساختن، گستاخ و بی‌شرم
(۴) بازگویی، میسر، در شب سیر کردن، گستاخ و بی‌شرم
- ۲- کدام مورد می‌تواند پاسخ مناسبی برای تعداد بیشتری از معانی واژه‌های زیر باشد؟
«رایت، برافراختن، مشیت، آماس، هان، جرس»
(۱) آگاه باش، زنگ، درفش، بلند کردن
(۲) بی‌وق، برافراشتن، ورم، پهنه
(۳) بلند کردن، زودباش، لیزیدن، پرچم
(۴) برافراشتن، آگاه باش، پیشگاه، اراده
- ۳- معنی چند واژه «درست» است؟
(ورطه: گرفتاری)، (شوخ: آلودگی)، (بدسیگال: بدفرجام)، (تقریر: نگارش)، (فراز آمدن: پیروز شدن)، (فتیاض: سرشار و فراوان)،
(آورد: کارزار)، (تالاب: برکه)
- ۴- املاي درست واژه‌ها به معانی «وقت، برگزیده، خوب‌رو بودن، صاحب جمال، ساییده شدن» کدام است؟
(۱) سه (۲) چهار (۳) پنج (۴) شش
(۱) جسیم، اثنا، خورد رفتن، ترفیع، ملاحظت
(۲) قسیم، خورد رفتن، اوان، صفوت، ملاحظت
(۳) ملاحظت، نسیم، خرد رفتن، فایق، اثنا
(۴) نسیم، صفوت، خرد رفتن، طاق، عوان
- ۵- در کدام عبارت غلط املایی وجود دارد؟
(۱) در همه حال از مکر و غدر ایمن ننشینند و اندیشه کند تا حاسدان فرصت غنیمت شمارند.
(۲) چندان که تواند با غریب و خویش و خاص و عام تواضع و موالات کند که به جاه و مقام زیان ندارد.
(۳) در چشم غریبان روا باشد پادشاه را مهیب نشستن و هیبت نمودن؛ اما در خلوت خاصان گشاده‌روی.
(۴) در موعظه را در سلک عبارت کشیده و به شهد ظرافت برآمیخته تا تبع ملول ایشان از دولت قبول محروم نماند.
- ۶- املاي کدام عبارت، درست است؟
(۱) فقر، رباینده مروت، زایل‌کننده زور و هیبت و مجمع شر و آفت است.
(۲) وی مرا در این بی‌قولی بیکاری باز جست و آنچه در طلب آن بودم مرا عطا داد.
(۳) گفتم دون است و بی‌سپاس و سفله که به زره‌ای تغیر حال از مخدوم قدیم برگردد.
(۴) همگان بدین الطاف که از حضرت آفریدگار عزوجل در حق ما می‌فرماید، شادی و احتزاز نمایند.
- ۷- در کدام بیت آرایه‌های «مجاز، حسن تعلیل، استعاره و جناس» یافت می‌شود؟
(۱) لاله که به دل گره شدش دود
(۲) ابر از آن بر سر گل‌های چمن زار بگرید
(۳) دل‌ها به شام زلفش نام سحر ندانند
(۴) شب فراق تو در خون خویش می‌خفتم
از آن من است حسرت‌آلود
که خزان بیند و اشفتن گل‌های چمن‌زار
کاین جا کسی ندیده است دیدار صبحدم را
ز بس که هر سر مویم چو نیشتر می‌گشت

- ۸- بیت زیر به کدام آرایه‌های ادبی آراسته شده است؟
 «گر جو ذره وصل خورشید درفشانت هواسست»
 (۱) استعاره، اغراق، ایهام، مجاز
 (۲) تشبیه، کنایه، مجاز، حسن تعلیل
 (۳) کنایه، استعاره، ایهام، جناس
 (۴) تشبیه، حسن تعلیل، استعاره، اغراق
- ۹- آرایه‌های مقابل همه ابیات «کاملاً» درست است؛ بجز:
 (۱) آن که از بخت جوان تا به سر تخت نشست
 (۲) دل یک سلسله دیوانه به خود می‌پیچد
 (۳) شاخی از سرو خرامنده او شمشاد است
 (۴) مطرب از گوشه چشم چه نوایی سرکرد
- ۱۰- آرایه‌های «استعاره، اغراق، حس آمیزی، ایهام و حسن تعلیل» را به ترتیب، در کدام ابیات می‌توان یافت؟
 الف- از نهیب آه من بیدار ماند تا سحر
 ب- از غم نادیدنت اندام من چون موی شد
 ج- نرگس عروس‌وار خمیده به طرف جوی
 د- در چشم نرم توست اگر پرده‌های خواب
 ه- چشم ستاره می‌پرد از شوق آه تو
 (۱) ج - الف - د - ب - ه
 (۲) ج - ب - د - ه - الف
 (۳) د - ب - ج - ه - الف
 (۴) ه - ب - د - ج - الف
- ۱۱- در کدام عبارت «مفعول، دو صفت مضاف‌الیه، شاخص و منادا» یافت می‌شود؟
 (۱) می‌گوید «حاج احمد آقا! پسر گل گلاب! دشمن عن‌قرب است که توی این دشت وسیع عملیات کند.»
 (۲) اشاره به احمد رضا می‌کنم و می‌گویم: «حاجی! به نظر من حقیر این لگد آخری که احمد رضا خان به الاغ زد، اضافی بود.»
 (۳) می‌گویم: «حاج آقا! شما هر چه دستور بدهید به دیده منت. اما برادر من! دشت است زمین فوتبال دستی محله نیست که نوکرتم!»
 (۴) می‌گوید: «مؤمن خدا! ما که باشیم که شما را سرکار بگذاریم. به هر وسیله‌ای که شده مین‌ها را توی دشت وسیع، روبه‌روی دشمن کار بگذارید.»
- ۱۲- الگوی کدام مصراع‌ها «نهاد + مفعول + مسند + فعل» است؟
 الف- مرا در نهانی یکی دشمن است.
 ب- رخ شاه کاووس پرشرم دید.
 ج- مرا مادرم نام مرگ تو کرد.
 د- که رهام را جام باده است جفت
 (۱) الف - ج
 (۲) الف - د
 (۳) ب - ج
 (۴) ب - د
- ۱۳- «ضمایر متصل» در کدام بیت نقش «مضاف‌الیه و مفعول» دارد؟
 (۱) غمزهات می‌ریخت خونم گفتم این از چیست؟ گفت
 (۲) خاکم به باد دادی از دل مشو غبارم
 (۳) خاک پایت شد سر من بر سر من می‌گذر
 (۴) تو می‌روی و برانم که در پی تو برانم
- ۱۴- نقش قسمت‌های مشخص شده در بیت زیر، به ترتیب، کدام است؟
 «میان باغ حرام است بی‌تو گردیدن»
 (۱) نهاد، مفعول، مسند، نهاد
 (۲) مسند، مفعول، مسند، متمم
 (۳) مسند، متمم، مفعول، نهاد
 (۴) نهاد، متمم، مسند، متمم
- محو شو در مهر و از گردون گردان در گذر»
 خاک پایش ز شرف تاج سر جمشید است (جناس تام، تشبیه)
 تا که بر گردنت آن مار سیه پیچیده است (ایهام، استعاره)
 عکسی از عارض رخشنده او خورشید است (تشبیه، اسلوب معادله)
 که به هر گوشه بسی کشته به خون غلتیده است (ایهام، اغراق)

۱۵- با توجه به ابیات زیر کدام مورد غلط است؟

«دلیبران و مردان ایبران زمین
خروشان و جوشان به کردار موج
هژیبران جنگ آور روز کین
فراز آمدند از کران فوج فوج»

(۱) «فوج فوج» یک گروه قیدی و «موج» مضاف‌الیه است.

(۲) کل سروده یک جمله ساده است و دو «واو» عطف در آن یافت می‌شود.

(۳) «ن» در واژگان سه بار نشانه جمع و دو بار به نشانه صفت فاعلی آمده است.

(۴) ابیات به شیوه بلاغی سروده شده است و فقط «یک ترکیب وصفی» در آن وجود دارد.

۱۶- کدام بیت با بیت زیر، تناسب مفهومی دارد؟

«بَر در بخت بد فرود آید
(۱) این از نهنگی است همانا که نپرسد
(۲) طعام ذلّ و خواری خورد باید
(۳) نپردازی به راز ایزدی تو
(۴) از، تو را گل نماید ای پسر از دور
هر که گیرد عنان مرکبش از
از گرسنگی خویش حرامی ز حلالی
کسی را کش برآرد از دندان
که زیر بند جهل و بار آزی
لیک نباشد گلش مگر همه جز خار

۱۷- کدام بیت بیانگر مفهوم عبارات زیر است؟

«خدا در همه جا هست؛ در هر کجا که به تصوّر درآید، هر جا بروی جز خدا نخواهی دید.»

(۱) حیرت مرا به عالم وحدت کشیده است
(۲) دریاب که نقشی ماند از لوح وجود من
(۳) نقش کثرت چو بیش‌تند ز لوح دل خود
(۴) نیست آیین دوبینی چشم وحدت‌پیشه را
نتوان ز من گرفت به کثرت حضور خویش
چون یاد تو می‌آرم خود هیچ نمی‌مانم
رقم وحدت حق در همه جا یافته‌اند
دیده پوشید از دو عالم هر که شد بینای عشق

۱۸- کدام ابیات با یکدیگر تناسب مفهومی دارند؟

الف- شربت شهد شهادت کی به کام دل رسد
ب- مپیچ ای بی‌جگر زنه‌ار از تیغ شهادت سر
ج- مرگ حیات جاودان بی‌عشق باشد مرگ باشد
د- من ای‌رانیم آرم‌انم شهادت
ه- زندگانی گر کسی بی‌عشق خواهد من نخواهم
(۱) الف - ج
(۲) ب - د
(۳) ب - ه
(۴) ج - د
ضربتی از عشق تا بر سر نمی‌آید مرا
نفس در زیر آب زندگی ظلم است دزدیدن
لیک مرگ عاشقان باشد حیات جاودانی
تجلی هستی است جان‌کندن من
راستی بی‌عشق زندان است بر من زندگانی

۱۹- مفهوم کدام بیت با سایر ابیات تفاوت دارد؟

(۱) ای بادیه هجران تا عشق حرم باشد
(۲) روی در بیت‌الحرام عشق دارد آفتاب
(۳) گر در طلبت رنجی ما را برسد شاید
(۴) مغیلان چیست تا حاجی عنان از کعبه برپیچد
عشاق نیندیشد از خار مغیلانت
پرنیان صبح صادق جامه احرام اوست
چون عشق حرم باشد سهل است بیابان‌ها
خسک در راه مشتاقان بساط پرنیان باشد

۲۰- مفهوم آیه شریفه «إِذْهَبَا إِلَىٰ فِرْعَوْنَ إِنَّهُ طَغَىٰ فَقَوْلَا لَهُ قَوْلًا لَّيِّنًا...» از کدام بیت دریافت می‌شود؟

(۱) سازگاری پیشه کن شاید بسازد با تو چرخ
(۲) ز من چون پرتو خورشید ناسازی نمی‌آید
(۳) در اقلیم مدارا ضعف بر قوت بود غالب
(۴) چشم بیمار تو، جان داروی شوقی مجشاد
ور نسازد با تو از ناسازگاری گو مساز
اگر خاری به دامانم درآویزد ز پافتم
به مویی می‌توان کوه گرانی را کشید آنجا
گر مداوای دل من به مدارا نکنی

۲۱- کدام بیت با بیت زیر «هم مفهوم» است؟

«از سر تعمیر دل بگذر که معماران عشق
 (۱) طاققت و صبر و سکون در سر کار دل شد
 (۲) معمار خانه‌های کهن را کند خراب
 (۳) دل شکسته بود گوهر یگانه عشق
 (۴) هر که شد محو جمال آسوده گردد از جلال

۲۲- از کدام بیت مفهوم بیت زیر دریافت می‌شود؟

«نامم افزود و آبرویم کاست
 (۱) آسیای فلک از آب مروت خالی است
 (۲) پای در زنجیر پیش دوستان
 (۳) چو آبروی قناعت نمی‌برم ز طلب
 (۴) مرا ز نان جو خویش چهره گاهی به

۲۳- سروده زیر تداعی کننده مفهوم کدام بیت است؟

«ریشه‌های ما به آب / شاخه‌های ما به آفتاب می‌رسد / ما دوبار سبز می‌شویم.»
 (۱) با امید وصل از درد جدایی پاک نیست
 (۲) زلیخا همتی در عرصه عالم نمی‌یابد
 (۳) عیبی به آسمان چهارم نمی‌گریخت
 (۴) واصل شود به چشمه خورشید شبنمش

۲۴- مفهوم متن زیر از کدام بیت استنباط می‌شود؟

«تو نیز تیرانا گشاده‌دستی و کرامت را از درختان میوه‌دار بیاموز و از بوستان و پالیز که به هر بهار سراپا شکوفه باشی و پای تا سرگل.»

(۱) از خسیسان منت احسان کشیدن مشکل است
 (۲) اگر هزار گنه بینی از سپهر دو رنگ
 (۳) زندگی خواهی سخاوت کن که بر روی زمین
 (۴) ندارد هیچ کس چون ابر آیین سخاوت را

۲۵- همه ابیات با بیت زیر «تقابل» مفهومی دارد؛ بجز:

«آیین طریق از نفس پیر مغان یافت
 (۱) اندر بیابان‌های سخت ره برده‌ای بی‌راهبر
 (۲) ز کاهلی تو مقید به رهنما شده‌ای
 (۳) مرا مستغنی از تعلیم دارد سینه روشن
 (۴) مرا از وادی سرگستگی دل چون برون آرد

روز اول رنگ این ویرانه ویران ریختند»
 عاشقان خانه خرابند ز معماری دل
 تا نو نهد اساس که نو بهتر از کهن
 بود ز چهره زرین زر خزانة عشق
 هیچ پروا عاشق دیوانه را از سنگ نیست

بینوایی به از مذلت خواست
 تا دلت چاک چو گندم نشود نان مطلب
 به که با بیگانان در بوستان
 به کوی عزلت همسایه‌ها شده‌ام
 که از شراب حریفان سفله گلزاری

«ریشه‌های ما به آب / شاخه‌های ما به آفتاب می‌رسد / ما دوبار سبز می‌شویم.»

کاروان صبح آید از قفای نیم شب
 به امید که آید یوسف از چاه وطن بیرون
 می‌داشت زیر چرخ گر امید همدمی
 هر دل که آب شد ز فروغ جمال گل

نار ماه مصر از اخوان کشیدن مشکل است
 بر او بخش که بخشیدن گناه خوش است
 دیر ماند هر که فیض خود رساند بیشتر
 که گوهر می‌فشانند و ز خجالت آب می‌گردد

آن خضر که فرخنده پی‌اش نام نهادند»
 وین از تو گل باشد ای شاه زمانه وز یقین
 وگرنه رفتن دل راهبر نمی‌خواهد
 به رهبر حاجتی در وادی ایمن نمی‌باشد
 چه سان رهبر شود آواره را آواره دیگر

■ ■ عین الأنسب للجواب عن الترجمة أو المفهوم من أو إلى العربية (۲۶ - ۳۵)

۲۶- ﴿إِنَّ هَذِهِ أُمَّتُكُمْ أُمَّةً وَاحِدَةً وَأَنَا رَبُّكُمْ، فَاعْبُدُون﴾:

(۱) بدرستی که این امت شما امتی یگانه است و من خدای شما، پس عبادت کنید!

(۲) همانا این امت شماست، امتی یگانه و من پروردگار شما هستم، پس مرا بپرستید!

(۳) بی‌گمان این امت شما امتی واحد است و من پروردگار شما، پس مرا عبادت کنید!

(۴) قطعاً این امت شما است که امتی واحد است و من خدای شما می‌باشم، پس بپرستید!

۲۷- «مَنْ يُحَاوِلُ الْقِيَامَ بِعَمَلٍ وَ يَفْشَلُ فِيهِ هُوَ بِالتَّوَكُّيدِ أَفْضَلُ مِمَّنْ لَا يَسْعَى أَنْ يَقُومَ بِعَمَلٍ سَعْيًا!»:

(۱) اگر کسی سعی به انجام دادن کاری کند و شکست بخورد، به یقین بهتر از کسی است که هرگز سعی نکرده به کاری اقدام کند!

(۲) هرکس برای انجام کاری سعی می‌کند و مغلوب می‌شود، قطعاً فاضل‌تر از کسی است که در اقدام به کاری، اصلاً تلاش نمی‌کند!

(۳) کسی که برای اقدام به کاری تلاش می‌کند و در آن شکست می‌خورد، به یقین بهتر از کسی است که هرگز سعی نمی‌کند که به کاری اقدام کند!

(۴) هرکسی که برای اقدام به کاری تلاش کند و در آن مغلوب شود، قطعاً فاضل‌تر از کسی است که اصلاً سعی نمی‌کند تا به انجام کاری اقدام کند!

۲۸- «مَا أَجْمَلُ أَنْ يَكُونَ هُنَاكَ أَحَدٌ يَفْكُرُ دَائِمًا فِيكَ بِحَسَنِ ظَنٍّ، فَإِذَا أَخْطَأْتَ بِفِرْكَ وَ إِنْ أَسَاءَ إِلَيْكَ يَعْذِرُ مِنْكَ!»:

(۱) آنچه زیباتر است اینست که کسی باشد که همواره در مورد تو حسن نیت داشته باشد، هرگاه خطا کردی ببخشد و اگر به تو بدی کرد از تو عذر بخواهد!

(۲) چیزی زیباتر از این نیست که کسی همیشه درباره‌ی تو با نیت نیک بیندیشد، و هنگام خطا کردنت تو را ببخشد و هرگاه بدی کرد از تو عذرخواهی کند!

(۳) چه زیبا است که کسی را داشته باشی که درباره‌ات نیک بیندیشد، زمانی که خطا کرده‌ای تو را می‌بخشد و آنگاه که به تو بدی کند از تو معذرت می‌خواهد!

(۴) چه زیبا است که کسی باشد که همیشه در مورد تو با گمان نیک اندیشه کند، پس اگر خطا کنی تو را می‌بخشد و اگر به تو بدی کرد از تو عذرخواهی می‌کند!

۲۹- «هَذِهِ الْعَالَمَةُ مِنْ أَشْهُرِ مُسْتَشْرِقِي الْعَالَمِ فِي الرَّبِيعِ الْأَوَّلِ مِنَ الْقَرْنِ الْعَشْرِينَ، وَ قَدْ حَاوَلَتْ طُولَ عُمْرِهَا لِبِنَاءِ جَسْرِ بَيْنَ الْحَضَارَاتِ!»:

(۱) این دانشمندی بود از مشهورترین خاورشناسان عالم در ربع اول قرن بیستم، و به یقین طول عمر خود را برای ساختن پلی بین تمدن‌ها صرف کرد!

(۲) این خانم دانشمند نام‌آورترین خاورشناس جهان در ربع اول از قرن بیستم بوده است، و تمام عمرش را برای بنا کردن پلی بین تمدن‌ها، تلاش کرد!

(۳) این دانشمند از مشهورترین خاورشناسان جهان در ربع اول قرن بیستم است، و در طول عمر خود برای ساختن پلی بین تمدن‌ها، تلاش کرده است!

(۴) این زن دانشمند نام‌آورترین خاورشناس جهان در ربع اول از قرن بیستم بوده است، و در طول عمرش برای بنا کردن پلی بین تمدن‌ها، قطعاً تلاش کرده است!

۳۰- « اجتمع مائة و خمسة و ثمانون عالماً في جلسة واحدة و بدؤوا يتحدثون عن أفصح الكلمات في قصائد هذا الشاعر! »:

- ۱) یکصد و هشتاد و پنج دانشمند در یک جلسه جمع شدند و شروع به سخن گفتن درباره فصیح‌ترین کلمات در قصائد این شاعر کردند!
- ۲) صد و پنجاه و هشت دانشمند در یک جلسه جمع شدند و درباره فصاحت لغات در قصائد این شاعر شروع به بحث کردند!
- ۳) صد و هشتاد و پنج فرهیخته در جلسه‌ای جمع شدند تا درباره شیوایی الفاظ قصائد این شاعر به سخن گفتن پردازند!
- ۴) یکصد و پنجاه و هشت فرهیخته در جلسه‌ای جمع شدند تا درباره شیواترین الفاظ در قصاید این شاعر به بحث پردازند!

۳۱- « الغریب فی ظاهرة مطر السمك هو أن هذه الأسماك متعلقة بمياه علی بُعد مائتي كيلومتر من مكان سقوطها! »:

- ۱) پدیده باران ماهی شگفت‌انگیز است چه این ماهیها تعلق به آبهای دارند دویست کیلومتر دورتر از محل سقوطشان!
- ۲) عجیب در پدیده باران ماهی این است که این ماهیها متعلق به آبهای هستند دویست کیلومتر دورتر از محل سقوط آنها!
- ۳) در پدیده باران ماهی این عجیب است که آنها متعلق به آبهای هستند دویست کیلومتر دورتر از جایی که سقوط کرده‌اند!
- ۴) این شگفتی در پدیده باران ماهی وجود دارد که اینها ماهیهایی هستند که به فاصله دویست کیلومتر دورتر از محل سقوطشان متعلق بوده‌اند!

۳۲- « تحركت الجرارة إلى المزرعة بلونها الأحمر و الأصفر، و إطاراتها السوداء تدور بقوة، و هي تخرج حلقات من الدخان الأزرق من فمها! »:

- ۱) تراکتور با رنگ قرمز و زردش در حالیکه چرخهای سیاهش با قدرت می‌چرخیدند بطرف یک مزرعه حرکت کرد، و در همان حال حلقه‌هایی از دود آبی از دهانش خارج می‌شد!
- ۲) تراکتور با رنگ قرمز و زردش بطرف مزرعه حرکت کرد، در حالی که چرخهای سیاهش با قدرت می‌چرخید، و حلقه‌هایی از دود آبی را از دهانش خارج می‌کرد!
- ۳) تراکتور با رنگ قرمز و زردش و با چرخهای سیاهی که قدرتمندانه می‌چرخید بطرف یک مزرعه حرکت کرده، در حالیکه حلقه‌هایی از دود آبی از دهانش خارج می‌شد!
- ۴) تراکتور با رنگ قرمز و زردش و سیاهی چرخهایش بطرف مزرعه حرکت کرد، در حالیکه حلقه‌هایی از دود آبی از دهانش خارج می‌کرد!

۳۳- عین الصحیح:

- ۱) أمس ذکری الیوم و الغد حلمه: دیروز خاطره امروز است و فردا رؤیای آن روز است!
- ۲) لا قيمة لعطائك إن لم یخرج من أعماق وجودك: عطای تو ارزش نخواهد داشت اگر از اعماق وجودت برنخیزد!
- ۳) إن قلب من یستهزی بغيره یموت و یورث الغفلة: قلب کسی که دیگران را به سخره می‌گیرد مرده است و ایجاد غفلت کرده است!
- ۴) لما كنت أشکو للطیب من صداعی الشدید، هو کان یکتب الوصفة لی: هرگاه به پزشک از درد شدید سرم شکایت می‌کنم او برایم نسخه می‌نویسد!

۳۴- عین الصحیح:

- (۱) إِنَّا سَنَشْعُر بِالرُّعْبِ إِذَا وَقَعَتْ عَيْنَانَا عَلَى حَيَّوَانٍ: قطعاً خواهیم ترسید وقتی چشممان حیوانی را ببیند،
 (۲) یبلغ طوله سبعة و عشرين متراً و یمشي على بطنه بين الأشجار: که طولش گاهی به بیست و هفت متر می‌رسد و بر روی شکم بین درختان راه می‌رود،
 (۳) تاركًا آثارًا عميقة في الأرض بسبب وزنه الثقيل: درحالیکه بخاطر وزن سنگینش آثار عمیقی در زمین بجا می‌گذارد،
 (۴) الَّذِي قَدْ يَصِلُ إِلَى خَمْسَةِ وَ ثَلَاثِينَ طَنًا وَ اسمه دایناسور: که وزنش بیش از سی و پنج تن می‌باشد و اسمش دایناسور می‌باشد!

۳۵- « استاد موافقت کرد امتحان را برای دانش آموزان به مدت دو هفته به تأخیر اندازد »:

- (۱) وافق الأستاذ أن يؤجل الامتحان للطلاب لمدة أسبوعين.
 (۲) توافق الأستاذ أن يؤجل إمتحان الطلاب بمدة أسبوعين.
 (۳) قد وافق الأستاذ يؤجل الامتحان للتلاميذ في مدة أسبوعين.
 (۴) قد توافق الأستاذ أن يؤجل إمتحان التلاميذ بمدة أسبوعين.

■ ■ ■ اقرأ النص التالي ثم أجب عن الأسئلة (۳۶ - ۴۲) بما يناسب النص:

إن أسباب إيجاد الملل في الإنسان متعددة، و من أهم الطرق للتخلص من هذا المرض فهي الاهتمام بالوقت و إدارته و معرفة الأولويات و ترتيبها حسب أهميتها. فعن هذا الطريق يفهم الإنسان أن هنالك كثيرًا من الأعمال التي يجب القيام بها فلا مجال للمللة و الغزلة! و هناك طريقة أساسية لمواجهة هذه الحالة، و هي الحوار مع النفس.

و من الطرق الأخرى التي تساعد على زوال المللة هو السعي وراء تجربة الأشياء الجديدة مثل تناول الغداء في أماكن جديدة و التغيير في كيفية الذهاب إلى مكان العمل و ... كذلك الاستماع إلى بعض الأصوات و النغمات كالقرآن الكريم و الأديعية و الموسيقى الهادئة و أيضًا قراءة الكتب المحبوبة تُعد من الطرق الحسنة لمواجهة هذه المشكلة. و مخلص الكلام هو أن الاهتمام بوجودنا ينفي كل سوء عنا!

۳۶- عین الصحیح:

- (۱) تَنَاوَلُ الْغَدَاءَ فِي الطَّبِيعَةِ لِأَسْبَابِ الْمَلَلَةِ أَبَدًا! (۲) كُلُّ أَنْوَاعِ الْمَوْسِيقِيِّ مَقِيدٌ لِحَلِّ مُشْكَلَةِ الْمَلَلَةِ!
 (۳) كُلُّ يَوْمٍ غَيْرِ طَرِيقٍ ذَهَابِكَ إِلَى الْكَلْبَةِ! (۴) إِسْعُ أَنْ تَتَعَلَّمَ الْأَشْيَاءَ الْجَدِيدَةَ!

۳۷- عین ما لا یؤثر المللة و إزالتها:

- (۱) السعي (۲) التكلّم (۳) الحُبّ (۴) التعلّم

۳۸- عین ما لا یسبب زوال المللة:

- (۱) تنوع العادات (۲) ترك العادة (۳) تكثير العادة (۴) استمرار العادات

۳۹- ما نفهم من النص هو ...

- (۱) ﴿ فاقتلوا أنفسكم ﴾ (۲) ﴿ الله أعلم بما في أنفسهم ﴾
 (۳) ﴿ عليكم أنفسكم ﴾ (۴) ﴿ لقد استكبروا في أنفسهم ﴾

■ عَيْنُ الْخَطَا فِي الْإِعْرَابِ وَ التَّحْلِيلِ الصَّرْفِيِّ (٤٠ - ٤٢)

٤٠ - « يفهم »:

- (١) فعل مضارع - ماضيه « أفهم » على وزن « أفعل » - فعلٌ و فاعله « الإنسان »
- (٢) مضارع - للمفرد الغائب - حروفه أصلية كلها - معلوم - مع فاعله جملة فعلية
- (٣) فعل مضارع - ماضيه « فهم » و كل حروفه أصلية - فعلٌ و فاعله « الإنسان »
- (٤) مضارع - للمفرد المذكر الغائب - معلوم - فعلٌ و فاعله « الإنسان » و الجملة فعلية

٤١ - « تساعد »:

- (١) مضارع - له حرف واحد زائد - معلوم - فعلٌ و مع فاعله جملة فعلية
- (٢) فعل مضارع - للغائبة - حروفه الأصلية « سعد » و له حرف واحد زائد
- (٣) فعل مضارع - للمفرد المؤنث الغائب - مصدره « مساعدة » على وزن « مفاعلة »
- (٤) مضارع - للمفرد المذكر المخاطب - ماضيه « ساعد » على وزن « فاعل » - معلوم

٤٢ - « التخلص »:

- (١) اسم - مفرد مذكر - مصدر من وزن « تفعل » و فعله « خلص » على وزن « فَعَل »
- (٢) اسم - مفرد مذكر - مصدر على وزن « تفعل » - حروفه الأصلية « خلص »
- (٣) مفرد مذكر - حروفه الأصلية « خلص » و له حرفان زائدان - معرّف بال
- (٤) مفرد مذكر - ماضيه « تخلّص » على وزن « تفعل » و له حرفان زائدان

■ ■ عَيْنُ الْمُنَاسِبِ لِلْجَوَابِ عَنِ الْأَسْئَلَةِ التَّالِيَةِ (٤٣ - ٥٠)

٤٣ - عَيْنُ الْخَطَا فِي ضَبْطِ حَرَكَاتِ الْحُرُوفِ:

- (١) يَوْجَدُ نَوْعٌ مِنَ السَّمَكِ فِي إِفْرِيقِيَا يَسْتُرُّ نَفْسَهُ عِنْدَ الْجَفَافِ فِي غِلَافٍ!
- (٢) هَلْ تُصَدِّقُ أَنْ تَرَى فِي يَوْمٍ مِنَ الْأَيَّامِ أَسْمَاكَ تَتَسَاقَطُ مِنَ السَّمَاءِ!
- (٣) اللَّهُمَّ إِنِّي أَعُوذُ بِكَ مِنْ نَفْسٍ لَا تَشْبَعُ وَ مِنْ قَلْبٍ لَا يَخْشَعُ!
- (٤) يَدْفَنُ السَّنَجَابُ بَعْضَ جَوَازِ الْبَلُوطِ السَّلِيمَةِ تَحْتَ التُّرَابِ!

٤٤ - عَيْنُ الصَّحِيحِ عَنِ تَوْضِيحِ الْمَفْرَدَاتِ التَّالِيَةِ:

- (١) عَشِيَّةٌ: نهاية الليل إذا كان الناس كلهم نائمين!
- (٢) عَشِيَّةٌ: نوع من العيش في حياة أجدادنا البدوية!
- (٣) عَشَاءٌ: موعد من المواعيد التي نأكل الطعام فيه!
- (٤) عَشَاءٌ: ما نأكله عند المساء بعد انتهاء الأعمال اليومية!

۴۵ - عین الخطأ في المعادل:

- ۱) اِسمع و لا تُصدِّق: بشنو و باور مکن!
- ۲) الكلام يَجْزُ الكلام: حرف، حرف مياره!
- ۳) التَّدبير نصفُ المَعيشة: آنکه مدبّر است ثروتمند است!
- ۴) فَعَلَ المرء يَدُلُّ على أصله: از کوزه همان برون تراود که در اوست!

۴۶ - عین فعلاً فيه الحروف الزائدة أكثر من الباقي:

- ۱) تصَفَّح التلميذُ كتابه ليلة الامتحان لأنه قد قرأه من قبل!
- ۲) تَبَدَّلَ عاملةُ التنظيفِ شَرِيفَ السَّريرِ الذي غير نظيف!
- ۳) تَبَجَّلَ التلميذاتُ يومَ المَعلمِ باسْتِماعِ كلامِ مَعلمَتِهِنَّ اسْتِماعًا جَيِّدًا!
- ۴) تَبَعَّدَ النَّفْسُ عن السَّيئاتِ بالتمارين و التكرار و هو ليس أمرًا سهلًا!

۴۷ - عین ما ليس فيه اسم التفضيل:

- ۱) لا اَحْذِ ارحم بك من ربك!
- ۲) من كان جاهلاً فهو أفقر الناس علمًا!
- ۳) ما أجمل الحياة إن كانت لها أهداف جميلة!
- ۴) هذا أعلى الملابس التي اشتريتها حتى الآن!

۴۸ - عین ما ليس فيه الشرط:

- ۱) من حَسَنَ خُلُقَه اكتسب نصفَ دينه!
- ۲) من لم يَتَذَكَّرِ التجاربِ الماضية يُكررها!
- ۳) ما جَمَعنا من علمِ الناسِ إلى علمِنا، نَنفَعُ به!
- ۴) ما أَكَلنا في السَّنةِ الماضيةِ الفواكه التي غرسناها في حديقتنا!

۴۹ - عین الصحيح عن « مِبْتَسَمة » حالاً:

- ۱) لَيْتَكَ في هذه السَّفرةِ العظيمةِ الصعبةِ مِبْتَسَمة!
- ۲) وَقَفْتَ السَّابَةَ أمامَ الطَّالِباتِ مِبْتَسَمةً لبيانِ الدرس!
- ۳) رأيتُ بنتًا مِبْتَسَمةً تَذهبُ إلى هنا و هناك بفرح!
- ۴) كانتِ الطَّالِبَةُ مِبْتَسَمةً لأنها مشهورةٌ بحسنِ الخلق!

۵ - عین المستثنى يختلف:

- ۱) ما أعطانا مسؤولُ الاستقبالِ شيئًا إلا مفتاحَ الغرفة!
- ۲) لا يعتمدُ الإنسانُ المَجتهِدُ على أحدٍ إلا على نفسه غالبًا!
- ۳) لا يَصِلُ إلى الهدفِ في هذه الدنيا إلا من يَحاولُ كثيرًا!
- ۴) ما اشتريت من هذا المتجرِ بضاعةً إلا سروالاً أسود اللون!

۵۱- مطابق آیات قرآن کریم برخورد انسان جاهل با افرادی که برای امر به معروف مردم را به نماز دعوت می کنند، چگونه است و این برخورد نتیجه چیست؟

- ۱) در مقابل آن گوش شنوا ندارند - شیطان آنان را فریفته است.
 - ۲) آن را به مسخره و بازی می گیرند - شیطان آنان را فریفته است.
 - ۳) در مقابل آن گوش شنوا ندارند - گروهی هستند که تعقل نمی کنند.
 - ۴) آن را به مسخره و بازی می گیرند - گروهی هستند که تعقل نمی کنند.
- ۵۲- اشکال گفتار منکران معاد که زندگی را صرفاً در همین دنیا می دانند، کدام است؟

- ۱) وَمَا هَذِهِ الْحَيَاةُ الدُّنْيَا إِلَّا لَهُوٌّ وَ لَعِبٌ
- ۲) مَا لَهُمْ بِذَلِكَ مِنْ عِلْمٍ إِنْ هُمْ إِلَّا يَظُنُّونَ
- ۳) قَالُوا مَا هِيَ إِلَّا حَيَاتُنَا الدُّنْيَا نَمُوتُ وَ نَحْيَا
- ۴) إِنَّ الدَّارَ الْآخِرَةَ لَهِيَ الْحَيَوَانُ لَوْ كَانُوا يَعْلَمُونَ

۵۳- درخواست بازگشت بدکاران از خداوند، چه زمانی مطرح می شود و توجیه ایشان برای پذیرفته شدن این درخواست کدام است؟

- ۱) إِذَا جَاءَ أَحَدَهُمُ الْمَوْتُ - رَبِّ ارْجِعُونِ
 - ۲) الْيَوْمَ نَخْتِمُ عَلَىٰ أَفْوَاهِهِمْ - رَبِّ ارْجِعُونِ
 - ۳) إِذَا جَاءَ أَحَدَهُمُ الْمَوْتُ - لَعَلِّي أَعْمَلُ صَالِحًا
 - ۴) الْيَوْمَ نَخْتِمُ عَلَىٰ أَفْوَاهِهِمْ - لَعَلِّي أَعْمَلُ صَالِحًا
- ۵۴- واقعهای که در آن، به توصیف قرآن کریم «هر مادری طفل شیرخوار خود را فراموش می کند.» چه زمانی رخ خواهد داد؟

- ۱) همراه با دادن نامه اعمال
- ۲) هنگام اولین نفخ صور
- ۳) پس از تغییر در ساختار زمین و آسمان
- ۴) هم زمان با کنار رفتن پرده از حقایق عالم

۵۵- کدام مورد، وصف متقین در آیات سوره مبارکه آل عمران را بیان نموده است؟

- ۱) هنگام یاد خدا، عمل زشتی انجام نمی دهند.
- ۲) در هنگام ستمگری از خطای مردم می گذرند.
- ۳) وقتی مرتکب عمل زشتی می شوند، به یاد خدا می افتند.
- ۴) در زمان توانگری انفاق و در زمان تنگدستی دعا می کنند.

۵۶- بیت زیر، بیانگر کدام مسئله مهم است و مفهوم کدام روایت را تأکید می نماید؟

«تَا دَر طَلَبِ گُوهرِ کَانِي، کَانِي تَا دَر هوسِ لقمه نَانِي، نَانِي»

- ۱) معیار ارزش واقعی انسان - ارزش هر انسانی به اندازه چیزی است که دوست می دارد.
- ۲) ارزش و اهمیت محبت خداوند - ارزش هر انسانی به اندازه چیزی است که دوست می دارد.
- ۳) معیار ارزش واقعی انسان - بارالها! هر کس لذت دوستی تو را چشیده باشد، غیر تو را اختیار نکند.
- ۴) ارزش و اهمیت محبت خداوند - بارالها! هر کس لذت دوستی تو را چشیده باشد، غیر تو را اختیار نکند.

۵۷- اگر مسافری که بعد از اذان صبح حرکت کرده، پیش از ظهر به وطنش برسد، وظیفه اش چیست؟

- ۱) چنانچه قبل از رسیدن، کاری که روزه را باطل می کند انجام داده، باید کفاره بدهد.
- ۲) چنانچه قبل از رسیدن، کاری که روزه را باطل می کند انجام نداده، باید آن روز را روزه بگیرد.
- ۳) چنانچه قبل از رسیدن، کاری که روزه را باطل می کند انجام نداده، قضای آن روز را بگیرد و کفاره ندارد.
- ۴) چنانچه قبل از رسیدن، کاری که روزه را باطل می کند انجام داده، باید آن روز را روزه بگیرد و قضای آن را به جا آورد.

۵۸- در ادبیات قرآنی، رفتار جاهلانه برای پاسخ به نیاز طبیعی انسان به مقبولیت چه نامیده شده و دلیل نکوهش این رفتار کدام است؟

- ۱) تبرج - غفلت از هدف اصلی زندگی و دور شدن از خدا
- ۲) تجاهل - غفلت از هدف اصلی زندگی و دور شدن از خدا
- ۳) تبرج - پوشیدن لباس فاخر و به کار بردن الفاظ زشت و ناپسند
- ۴) تجاهل - پوشیدن لباس فاخر و به کار بردن الفاظ زشت و ناپسند

۵۹- رواج بی حجابی در غرب نشان دهنده وجود کدام مورد است؟

- ۱) نبود دستور صریح مبنی بر رعایت حجاب در دستورات حضرت موسی (علیه السلام)
- ۲) بی توجهی هنرمندان به پوشش و حجاب بانوان مذهبی مانند قدیسه ها
- ۳) بی اطلاعی عموم مردم از پیشینه حجاب و منشأ گسترش آن در جهان
- ۴) بازگشت به سنت های مشرکانه قبل از حضرت مسیح (علیه السلام)

- ۶۰- کدام عبارت، دلیل فرستادن پیامبران را تبیین می‌کند؟
 (۱) وَ لَيُبَدِّلَنَّهُمْ مِنْ بَعْدِ خَوْفِهِمْ أَمْنًا ...
 (۲) أَنْ نَكَلِّمَ النَّاسَ عَلَيَّ قَدْرَ عُقُولِهِمْ ...
 (۳) وَلَا تَحْطُهُ بِمِيزَانِكَ إِذَا لَارْتَابَ الْمُبْطِلُونَ ...
 (۴) لِقَلَّأَ يَكُونُ لِلنَّاسِ عَلَى اللَّهِ حُجَّةٌ بَعْدَ الرُّسُلِ ...
- ۶۱- کدام مورد، به‌عنوان مصداقی از ولایت معنوی رسول خدا (ﷺ) است؟
 (۱) ما عدم‌هاییم و هستی‌های ما
 (۲) وز ایشان سید ما گشته سالار
 (۳) شده او پیش و دل‌ها جمله در پی
 (۴) سر ارادت ما و آستان حضرت دوست
 (۱) تو وجود مطلق‌ی، فانی نما
 (۲) هم او اول هم او آخر در این کار
 (۳) گرفته دست جان‌ها دامن وی
 (۴) که هر چه بر سر ما می‌رود ارادت اوست
- ۶۲- مفهوم عبارت «جهان هستی مدام در حال انبساط است.» برگرفته از کدام آیه شریفه می‌باشد؟
 (۱) يَسْأَلُهُ مَنْ فِي السَّمَاوَاتِ وَالْأَرْضِ
 (۲) وَالسَّمَاءِ بَنِيهَا مَا يُبْدُونَ وَإِنَّا لَمُوسِعُونَ
 (۳) خَلَقُوا كَخَلْقِهِ فَتَشَابَهُ الْخَلْقُ عَلَيْهِمْ
 (۴) لَفَتَحْنَا عَلَيْهِم بَرَكَاتٍ مِنَ السَّمَاءِ وَالْأَرْضِ
- ۶۳- «گمراه شدن مردم» و «سلب امکان هدایت از مردم»، به ترتیب از پیامدهای نبود عصمت در کدام مسئولیت پیامبری هستند؟
 (۱) اجرای احکام الهی - تعلیم و تبیین دین و وحی الهی
 (۲) تعلیم و تبیین دین و وحی الهی - اجرای احکام الهی
 (۳) اجرای احکام الهی - دریافت وحی و رساندن آن به مردم
 (۴) تعلیم و تبیین دین و وحی الهی - دریافت وحی و رساندن آن به مردم
- ۶۴- با غفلت از کدام آیه شریفه، در عصر انمه (ﷺ) افرادی که در اندیشه و عمل و اخلاق از معیارهای اسلامی دور بودند، توانستند به جایگاه برجسته برسند و راهنمایی مردم را برعهده بگیرند؟
 (۱) لَقَدْ كَانَ لَكُمْ فِي رَسُولِ اللَّهِ أُسْوَةٌ حَسَنَةٌ
 (۲) قُلْ هَلْ يَسْتَوِي الَّذِينَ يَعْلَمُونَ وَالَّذِينَ لَا يَعْلَمُونَ
 (۳) قَدْ جَاءَكُمْ بَصَائِرُ مِنْ رَبِّكُمْ فَمَنْ أَبْصَرَ فَلِنَفْسِهِ وَمَنْ عَمِيَ فَعَلَيْهَا
 (۴) لِلَّذِينَ أَحْسَنُوا الْحُسْنَىٰ وَزِيَادَةٌ وَلَا يَرْهَقُ وُجُوهَهُمْ قَتَرٌ وَلَا ذِلَّةٌ
- ۶۵- کدام مورد، راه‌حل نهایی ارائه شده توسط امیرالمؤمنین (علیه السلام) برای نجات از گمراهی و تشخیص راه حق را تأیید می‌نماید؟
 (۱) قُلْ إِنَّمَا أَعْظَمُكُمْ بِوَاحِدَةٍ أَنْ تَقُومُوا لِلَّهِ مَشِيًّا وَفِرَادَى
 (۲) يَا أَيُّهَا الَّذِينَ آمَنُوا أَطِيعُوا اللَّهَ وَ أَطِيعُوا الرَّسُولَ وَ أُولِي الْأَمْرِ مِنْكُمْ
 (۳) أَمْ فَلَا يَتَذَكَّرُونَ الْقُرْآنَ وَ لَوْ كَانَ مِنْ عِنْدِ غَيْرِ اللَّهِ لَوَجَدُوا فِيهِ اخْتِلَافًا كَثِيرًا
 (۴) ذَلِكَ بِأَنَّ اللَّهَ لَمْ يَكُ مُغَيِّرًا نِعْمَةً أَنْعَمَهَا عَلَىٰ قَوْمٍ حَتَّىٰ يُغَيِّرُوا مَا بِأَنْفُسِهِمْ
- ۶۶- با توجه به آیه شریفه ﴿ وَ مَا كَانَ الْمُؤْمِنُونَ لِيَنْفِرُوا كَافَّةً فَلَوْ لَا نَفَرَ مِنْ كُلِّ فِرْقَةٍ مِنْهُمْ طَائِفَةٌ لِيَتَمَقَّهُوا فِي الدِّينِ وَ لِيُنذِرُوا قَوْمَهُمْ ... ﴾ به ترتیب وجوب کفایی «تفقه در دین» و «عدم وجوب فهم تخصصی دین برای همه»، از کدام عبارات استفاده می‌شود؟
 (۱) وَ مَا كَانَ الْمُؤْمِنُونَ لِيَنْفِرُوا كَافَّةً - فَلَوْ لَا نَفَرَ مِنْ كُلِّ فِرْقَةٍ مِنْهُمْ طَائِفَةٌ
 (۲) فَلَوْ لَا نَفَرَ مِنْ كُلِّ فِرْقَةٍ مِنْهُمْ طَائِفَةٌ - وَ لِيُنذِرُوا قَوْمَهُمْ إِذَا رَجَعُوا إِلَيْهِمْ
 (۳) فَلَوْ لَا نَفَرَ مِنْ كُلِّ فِرْقَةٍ مِنْهُمْ طَائِفَةٌ - وَ مَا كَانَ الْمُؤْمِنُونَ لِيَنْفِرُوا كَافَّةً
 (۴) وَ مَا كَانَ الْمُؤْمِنُونَ لِيَنْفِرُوا كَافَّةً - وَ لِيُنذِرُوا قَوْمَهُمْ إِذَا رَجَعُوا إِلَيْهِمْ
- ۶۷- کدام سخن پیشوایان دین راه تقویت عزت نفس را تبیین می‌کند؟
 (۱) فَمَنْ أَرَادَ الْعِلْمَ فَلْيَأْتِنَهَا مِنْ بَابِهَا ...
 (۲) إِنَّهُ لَيْسَ لِأَنْفُسِكُمْ ثَمَنٌ إِلَّا الْجَنَّةُ ...
 (۳) وَ لَمْ يُنَادِ بِشَيْءٍ كَمَا نُوَدِّي بِالْوِلَايَةِ ...
 (۴) فَمَنْ دَخَلَ حِصْنِي آمِنَ مِنْ عَذَابِي ...
- ۶۸- مفهوم کدام آیه شریفه متناسب با عبارت «مخلوقات، جز به اجازه خداوند نمی‌توانند در جهان تصرف کنند»، می‌باشد؟
 (۱) مَا لَهُمْ مِنْ دُونِهِ مِنْ وَلِيٍّ
 (۲) قُلْ أَعْبُدُوا اللَّهَ الَّذِي تَعْبُدُونَ
 (۳) اللَّهُ خَالِقُ كُلِّ شَيْءٍ
 (۴) وَ لِلَّهِ مَا فِي السَّمَاوَاتِ وَ مَا فِي الْأَرْضِ

۶۹- مفهوم بیت زیر در کدام مورد بیان شده است؟

«سر ارادت ما و آستان حضرت دوست که هر چه بر سر ما می‌رود ارادت اوست»

- ۱) هر چه ایمان قوی‌تر باشد، تأثیر عملی آن در زندگی بیشتر و هر چه ضعیف‌تر باشد تأثیر آن کمتر خواهد بود.
- ۲) از نظر انسان موحد هیچ حادثه‌ای در عالم بی حکمت نیست، بنابراین انسان موحد همواره امیدوار است.
- ۳) هر قدر که مردم یک جامعه به سوی توحید حرکت کنند، ارکان جامعه بیشتر رنگ توحیدی می‌گیرد.
- ۴) هر کس در زندگی خود از فرامین الهی اطاعت کند، گام در مسیر توحید عملی گذاشته است.

۷۰- «آفرینش همه تنبیه خداوند دل است» و «عنقا را بلند است آشیانه»، به ترتیب با کدام مورد ارتباط دارند؟

- ۱) راه‌های تقویت اخلاص - میوه‌های درخت اخلاص
 - ۲) میوه‌های درخت اخلاص - راه‌های تقویت اخلاص
 - ۳) ارتباط دو سویه توحید فردی و اجتماعی - راه‌های تقویت اخلاص
 - ۴) ارتباط دو سویه توحید فردی و اجتماعی - میوه‌های درخت اخلاص
- ۷۱- از آیه شریفه ﴿ذَلِكَ بِمَا قَدَّمْتُمْ أُيْدِيكُمْ﴾ کدام مفهوم دریافت می‌شود؟

- ۱) بسیاری از امور در زندگی اختیاری نیست، ما در وقوع آنها نقشی نداریم و به صورت طبیعی انجام می‌شود، لذا ما اختیار محدودی داریم.
- ۲) ما در جهانی زندگی می‌کنیم که خداوند امور آن را تدبیر می‌کند و قوانین مشخصی را بر آن حاکم کرده و در این دنیا مطابق آن قوانین عمل می‌کند.
- ۳) خداوند قدرت اختیار و اراده به ما عطا کرده، به همین جهت باید آثار و عواقب عمل خود را بپذیریم و اگر به کسی زیان رساندیم آن را جبران کنیم.
- ۴) اختیار که به معنای توانایی بر انجام یک کار و یا ترک آن است، یک حقیقت عقلی است که انسان با تفکر و تصمیم می‌تواند آن را در خود بیابد.

۷۲- آیه شریفه ﴿كُلُّ نَفْسٍ ذَائِقَةُ الْمَوْتِ وَ نَبَلُّوْكُمْ بِالْشَّرِّ وَ الْخَيْرِ ...﴾ به چه موضوعی اشاره دارد و کدام آیه شریفه حاکی از آن است؟

- ۱) سنتی عام که صفات درونی انسان را بروز می‌دهد - أٰ حَسِبَ النَّاسُ اَنْ يُتْرَكُوْا اَنْ يَقُوْلُوْا آمَنَّا
- ۲) سنتی عام که صفات درونی انسان را بروز می‌دهد - كَلَّا نُمِدُّ هٰؤُلَاءِ وَ هٰؤُلَاءِ مِنْ عَطَاٰ رَبِّكَ
- ۳) سنتی خاص که درستی و نادرستی اعمال انسان را مشخص می‌کند - كَلَّا نُمِدُّ هٰؤُلَاءِ وَ هٰؤُلَاءِ مِنْ عَطَاٰ رَبِّكَ
- ۴) سنتی خاص که درستی و نادرستی اعمال انسان را مشخص می‌کند - اٰ حَسِبَ النَّاسُ اَنْ يُتْرَكُوْا اَنْ يَقُوْلُوْا آمَنَّا

۷۳- آیه شریفه ﴿اَمْ مَنْ اَسْسَنَ بُنْيَانَهُ عَلٰى شَفَا جُرُفٍ هَارٍ فَانْهَارَ بِهٖ فِى نَارٍ جَهَنَّمَ﴾ با کدام آیه مرتبط است؟

- ۱) كَلُّ نَفْسٍ ذَائِقَةُ الْمَوْتِ
- ۲) وَ اَمْلِيْ لَهُمْ اِنْ كَيْدِيْ مَتِيْنٌ
- ۳) وَ نَبَلُّوْكُمْ بِالْشَّرِّ وَ الْخَيْرِ فِتْنَةً
- ۴) فَاَخَذْنَاهُمْ بِمَا كَانُوْا يَكْسِبُوْنَ

۷۴- عبارت قرآنی «در مال خود برای محرومان و فقیران نیز حق معینی قرار داده‌اند.» توصیف کدام گروه است و کدام آیه شریفه در پی بیان آن است؟

- ۱) روزه‌داران - لَقَدْ اَرْسَلْنَا رُسُلَنَا بِالْبَيِّنَاتِ وَ اَنْزَلْنَا مَعَهُمُ الْكِتَابَ وَ الْمِيزَانَ ...
- ۲) نمازگزاران - لَقَدْ اَرْسَلْنَا رُسُلَنَا بِالْبَيِّنَاتِ وَ اَنْزَلْنَا مَعَهُمُ الْكِتَابَ وَ الْمِيزَانَ ...
- ۳) نمازگزاران - مَنْ اٰمَنَ بِاللّٰهِ وَ الْيَوْمِ الْآخِرِ وَ عَمِلَ صَالِحًا فَلَهُمْ اُجْرُهُمْ عِنْدَ رَبِّهِمْ ...
- ۴) روزه‌داران - مَنْ اٰمَنَ بِاللّٰهِ وَ الْيَوْمِ الْآخِرِ وَ عَمِلَ صَالِحًا فَلَهُمْ اُجْرُهُمْ عِنْدَ رَبِّهِمْ ...

۷۵- آثار و پیامدهای منفی تمدن جدید در حوزه «علم» و «عدالت» به ترتیب، کدام است؟

- ۱) توان تصرف فوق‌العاده بشر در طبیعت به‌واسطه رشد تکنولوژی - گسترش حقوق بشر در برابر قانون کلیسا
- ۲) توان تصرف فوق‌العاده بشر در طبیعت به‌دلیل رشد تکنولوژی - افزایش فاصله میان انسان‌های فقیر و غنی در جهان
- ۳) تغییر الگوی زندگی و توجه دائمی مردم به کالاهای متنوع و گوناگون - گسترش حقوق بشر در برابر قانون کلیسا
- ۴) تغییر الگوی زندگی و توجه دائمی مردم به کالاهای متنوع - افزایش فاصله میان انسان‌های فقیر و غنی در جهان

Part A: Grammar and Vocabulary

Directions: Questions 76-87 are incomplete sentences. Beneath each sentence you will see four words or phrases marked (1), (2), (3), and (4). Choose the one word or phrase that best completes the sentence. Then mark your answer sheet.

- 76- In the beginning of the twenty-first century, 204 languages had 10 speakers and 344 languages had between 10 and 99 speakers.
 1) less of 2) fewer than 3) as small as 4) the least
- 77- He just does these things without and he gets himself into such a trouble.
 1) think 2) to think 3) thinking 4) thinkings
- 78- I Emma will get the job if she doesn't even go to its interview.
 1) don't think 2) am not thinking
 3) did not think 4) am not going to think
- 79- Fajr International Film Festival is one of the few chances we get to see some of our country all sitting in the same room.
 1) the best actors 2) the better actor
 3) of the best actors 4) better than actors
- 80- People usually go to different places by different means of travel. If they want to arrive fast and, they can travel by a plane.
 1) interestingly 2) internationally 3) gradually 4) comfortably
- 81- Brazil many millions of dollars a year from selling coffee to countries all over the world.
 1) buys 2) earns 3) gives 4) seeks
- 82- The a common language made it very difficult for the people in the international conference to communicate.
 1) lack of 2) variety of 3) demand for 4) inspiration for
- 83- It's all very well knowing things in theory but what you need to gain is experience.
 1) ancient 2) practical 3) ordinary 4) unchangeable
- 84- Cultural identity refers to people's of belonging with a specific cultural unit, geographic location, or country.
 1) emotion 2) feel 3) sense 4) source
- 85- He wrote down his thoughts on the places he visited in his travel He thought it was much better than taking photos.
 1) origin 2) issue 3) trip 4) diary
- 86- The police could not control the football fans, who ran on to the field fighting and
 1) confusing 2) shouting 3) infecting 4) warning
- 87- Pocket dictionaries are not very expensive, you can use a free online dictionary, too.
 1) I see 2) It's a pity 3) By the way 4) That's OK with me

Part B: Cloze Test

Directions: Questions 88-92 are related to the following passage. Read the passage and decide which choice (1), (2), (3), or (4) best fits each space. Then mark your answer sheet.

Helen stepped outside her front door to see what the weather (88). It was sunny and warm. That was nice, because for the past two weeks (89) cold and rainy. It had been so cold that she had had to..... (90) her heater on. She was lucky, because her heater worked and she could pay her heating bills. Some people in that city were not so lucky. (91) to use their home heater, they placed charcoal into a barbecue grill and lit it. This happens almost every winter. People shut all the windows tight to keep the cold out, then light the charcoal. (92), the oxygen in their home is consumed by the fire and everyone dies!

- | | | | | |
|-----|---------------------|-----------------|---------------|----------------|
| 88- | 1) it was | 2) look liked | 3) look was | 4) was like |
| 89- | 1) it had been | 2) had been so | 3) it was | 4) was so |
| 90- | 1) get | 2) take | 3) turn | 4) make |
| 91- | 1) Unable | 2) Generous | 3) Successful | 4) Ineffective |
| 92- | 1) Although however | 2) Enough later | | |
| | 3) However later | 4) Soon enough | | |

Part C; Reading Comprehension

Directions: In this part of the test, you will read two passages. Each passage is followed by four questions. Answer the questions by choosing the best choice (1), (2), (3), or (4). Then mark your answer sheet.

Passage 1:

Do you want to get in shape? That's great! Doctors now believe that exercise is the most important factor in keeping you healthy. It keeps your heart healthy, makes you look fantastic, and even relieves stress.

If you're starting a new exercise routine, it's always a good idea to start with a visit to your doctor, especially if you have had health problems in the past or you're older. Your doctor can advise you of any exercises that you shouldn't do or that you should do differently depending on your health conditions.

Don't do too much at first. Many people try to do too much exercise when they begin a new exercise routine. Then their muscles hurt, they get frustrated and they give up. Start slowly with an easier exercise routine and try to do a little bit more every time you exercise. You'll get stronger and stronger each week. Also, try to do something fun! Don't do aerobics if you hate them. Find an exercise or sport that you enjoy doing and get a friend to do it with you to make it more fun. Try different exercises or sports to see which one you like. If you like variety, do a different form of exercise every day of the week. Even walking is great exercise!

- 93- **What is the main function of the passage?**
- 1) Offering advice on beginning to do exercise
 - 2) Describing what doctors think about exercising
 - 3) Explaining the health benefits of doing exercise
 - 4) Discussing different factors involved in getting in shape

- 94- Which of the following is mentioned in paragraph 1 about exercise?
- 1) Doctors think that it's the only thing you should do to be healthy.
 - 2) It is good for people who have had a heart attack.
 - 3) It improves how you look at things.
 - 4) It reduces your stress levels.
- 95- Which of the following questions is NOT answered in paragraph 3?
- 1) What can be done to add variety to exercise?
 - 2) What specific exercise or sport is not fun to do?
 - 3) What can be done to make exercise more enjoyable?
 - 4) What happens to people who do too much exercise at first?
- 96- According to the passage, if someone old wants to do a new exercise, the first thing she should do is
- | | |
|-------------------------------------|---|
| 1) to consider walking | 2) to start with an easy exercise |
| 3) to talk about it with her doctor | 4) not to do too much exercise at first |

Passage 2:

Droughts, or long periods of dry weather, are common in many parts of the world. Yet climate change has made them more difficult to predict. This makes it harder for water suppliers to plan for the future. Currently, they use data from past droughts to make these decisions. But we think it's important to consider future changes as well.

Farmers need to know what the climate will be like from year to year. They usually rely on their past experience, but better forecasts would help farmers decide what and when to plant. They would also help farmers with long-term decisions like buying or selling land. Therefore, water suppliers need to plan for years ahead. To start doing that, they need a lot of information about future rainfall and temperatures. Studies show that better climate information can help both farmers and water suppliers. Basing their decisions on the most severe recorded drought has been a good strategy until now. But chances are, an even more serious drought is coming, and water suppliers need to plan for that. Taking future climate change into account when managing the water supply is important. Climate models would be very helpful for that.

- 97- What would be the best title for the passage?
- 1) Planning for Droughts
 - 2) The Use of Climate Models
 - 3) Understanding Climate Change
 - 4) The Effects of Droughts on Water Suppliers
- 98- Which of the following can be understood from paragraph 1?
- 1) All parts of the world have experienced at least one period of drought.
 - 2) Future droughts will be a lot longer than the ones we have experienced so far.
 - 3) Water suppliers have not been successful at predicting any of the past droughts.
 - 4) Past droughts do not provide enough information for planning for future droughts.
- 99- According to paragraph 2, farmers need good forecasts for decision-making about all of the following EXCEPT.....
- | | |
|--------------------------------------|---|
| 1) whether to buy or sell land | 2) when to water their plants |
| 3) when it is the best time to plant | 4) what type of plants they should grow |
- 100- So far, which of the following has been used most by farmers and water suppliers to plan for the future?
- | | |
|---------------------------------|-------------------------------------|
| 1) Climate models | 2) Future climate change |
| 3) Serious droughts of the past | 4) Future rainfall and temperatures |

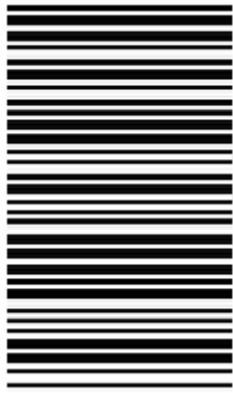

431A

کد کنترل

431

A

صبح چهارشنبه
۱۴۰۱/۰۴/۰۸

شبهه هفترجه شماره ۱

جمهوری اسلامی ایران
وزارت علوم، تحقیقات و فناوری
سازمان سنجش آموزش کشوراگر دانشگاه اصلاح شود مملکت اصلاح می شود.
امام خمینی (ره)**آزمون سراسری ورودی دانشگاه‌ها و مؤسسات
آموزشی عالی کشور سال ۱۴۰۱****گروه آزمایشی هنر
آزمون فرهنگ و معارف اقلیت‌های دینی
و زبان‌های غیرانگلیسی**

ردیف	ماده امتحانی	تعداد سؤال	زمان پاسخ‌گویی
۱	فرهنگ و معارف اقلیت‌های دینی (مسیحی، زرتشتی، کلیبی)	۲۵	۲۵ سؤال ۱۷ دقیقه
۲	زبان‌های خارجی (آلمانی، فرانسه، روسی، ایتالیایی)	۲۵	۲۵ سؤال ۲۰ دقیقه

این چهار بخش از آزمون سراسری ورودی به هر روش (انگلیسی و غیره) پس از برگزاری آزمون برای نلس انطلس حقیقی و حقوقی که با مجوز این سازمان برگزار می‌شود و با نظارت بر این مقررات رفتار می‌شود.

• داوطلب گرامی، عدم درج مشخصات و امضاء در مندرجات جدول ذیل، به منزله عدم حضور شما در جلسه آزمون است.

اینجانب.....با شماره داوطلبی.....با آگاهی کامل، یکسان بودن شماره صندلی خود را با شماره داوطلبی مندرج در بالای کارت ورود به جلسه، بالای پاسخنامه و دفترچه سؤالات، نوع و کد کنترل درج شده بر روی دفترچه سؤالات و پائین پاسخنامه ام را تأیید می نمایم.

امضاء:

- ۵۱- بحث در مورد وجود خالق و زندگی پس از مرگ، مربوط به کدام بخش تفکر مکتبی است؟
- ۱) جهان بینی که مجموعه ای از بایدها و نبایدها را برای ما بیان می کند.
 - ۲) ایدئولوژی که مجموعه ای از بایدها و نبایدها را برای ما بیان می کند.
 - ۳) ایدئولوژی که مجموعه ای از هستها و نیستها را برای ما بیان می کند.
 - ۴) جهان بینی که مجموعه ای از هستها و نیستها را برای ما بیان می کند.
- ۵۲- ناتوانی ما از شناخت چیزی به وسیله مشاهده مستقیم و حتی مشاهده غیرمستقیم، استدلالی برای کدام مورد است؟
- ۱) نبودن که نشان دهنده فقدان استدلال کافی برای بودن و نبودن چیزی است.
 - ۲) نیافتن که نشان دهنده فقدان استدلال کافی برای بودن و نبودن چیزی است.
 - ۳) نبودن که دلیلی عقلی برای ضعف استدلال از راه حواس ظاهری و شناخت قلبی است.
 - ۴) نیافتن که دلیلی عقلی برای ضعف استدلال از راه حواس ظاهری و شناخت قلبی است.
- ۵۳- با وجود برملا شدن اشکالات فراوان نظریه تکامل، حتی با فرض پذیرش آن کدام استدلال پابرجا خواهد ماند؟
- ۱) برهان نظم چون اساس آن بر پیدایش آنی موجودات نیست.
 - ۲) برهان فطرت چون اساس آن بر پیدایش آنی موجودات نیست.
 - ۳) برهان نظم چون همان موجود تک سلولی هم دارای فطرت الهی است.
 - ۴) برهان فطرت چون همان موجود تک سلولی هم دارای فطرت الهی است.
- ۵۴- عبارت «هر موجودی خالق خویش را به پاکی از هر عیب و نقص می ستاید». به مفهوم کدام بیت اشاره دارد؟
- | | |
|--|-------------------------------------|
| ۱) چشم بگشا که جلوه دلدار | به تجلی است از در و دیوار |
| ۲) توحیدگوی او نه بنی آدمند و بس | هر بلیلی که زمزمه بر شاخسار کرد |
| ۳) سالها دل طلب جام جم از ما می کرد | آن چه خود داشت ز بیگانه تمنا می کرد |
| ۴) ای خوش آن روز که پرواز کنم تا بر دوست | به امید سرکوبش پرو و بالی بزنم |

- ۵۵- دانشمندان علم اخلاق در مورد صفت خودخواهی چه دیدگاهی دارند؟
 (۱) سرچشمه تمام صفات ناپسند اخلاقی است.
 (۲) خودخواهی مذموم همان خودپسندی غریزی است.
 (۳) در کنار کبر و غرور از بدترین صفات اخلاقی است.
 (۴) خودپسندی غریزی که از تعادل خارج شود به خودخواهی رسیده است.
- ۵۶- مادیون که در انکار خدا هیچ دلیلی در اختیار نداشتند، برای سرپوش نهادن بر این ضعف خود کدام راه را برگزیدند؟
 (۱) با استعانت از براهین عقلی ادعاهای خود را اثبات نمودند.
 (۲) ادعاها و معتقدات خود را با استدلال منطقی ارائه دادند.
 (۳) در برابر انکار خدا موضع «نمی دانم» را انتخاب کردند.
 (۴) انکار خدا را به عالم علم نسبت دادند.
- ۵۷- با پیروی از کدام مورد سقوط انسان از مرتبه انسانیت و حق پرستی آغاز می گردد و راه تکامل فکری و معنوی به روی انسان بسته می شود؟
 (۱) ادراکات حواس (۲) اعتقادات بی دلیل (۳) امیال و هوس ها (۴) جهان بینی علمی
- ۵۸- کدام موارد علاوه بر آلودگی درونی و جهل، سبب پیدایش ظلم می باشد؟
 (۱) نیاز - ترس (۲) ناپاکی - ترس (۳) ناپاکی - نادانی (۴) نیاز - نادانی
- ۵۹- «انتخاب همسر» و «ترس از خطر» به ترتیب، مصداقی برای کدام نوع فعالیت انسان است؟
 (۱) لذت جویانه - تدبیری (۲) تدبیری - تدبیری
 (۳) تدبیری - لذت جویانه (۴) لذت جویانه - لذت جویانه
- ۶۰- کدام مورد، به ترتیب عهده دار «معرفی فرشتگان» و «شناساندن شقاوت» است؟
 (۱) عقل و خرد - اصل نبوت (۲) اصل نبوت - اصل نبوت
 (۳) عقل و خرد - رسول باطنی (۴) اصل نبوت - رسول باطنی
- ۶۱- نخستین نتیجه فراموش کردن خداوند، کدام مورد است؟
 (۱) فلسفه حیات یا راز خلقت خود را فراموش می کند.
 (۲) تکامل و پیشرفت و استعدادهای خود را بی پایان می گذارد.
 (۳) اتصال خود را به دریای بی کران رحمت الهی از دست می دهد.
 (۴) آدمی «خود حقیقی» خویش را گم می کند و به آن بیگانه می شود.

۶۲- بیت زیر با کدام موضوع ارتباط دارد؟

«ای شهان کشتیم ما خصم برون مانند خصمی زان پسر اندر درون»

۱) مکتب‌های بشری گرچه نمی‌توانند انسان را بر دشمن‌های درونی بشوراند، اما قادرند او را در جبهه درون و بیرون به پیروزی برسانند.

۲) مکتب‌های بشری نمی‌توانند انسان را بر دشمن‌های بیرونی بشوراند، بلکه تا حدودی قادر هستند او را در برابر حیوانیت خویش برانگیزند.

۳) ادیان الهی با تکیه بر ایمان، می‌توانند انسان را در پیکار با درون به پیروزی برسانند و زمینه را برای غلبه بر دشمنان حق فراهم آورند.

۴) ادیان الهی با تکیه بر ایمان می‌توانند انسان را بر دشمن‌های درونی و بیرونی بشوراند و لذا مؤمنین در هر دو جبهه همیشه پیروز هستند.

۶۳- در مکتب‌های آسمانی بر اساس ایمان به خدا و روز حساب، تعیین ارزش‌ها و مسئولیت‌ها به ترتیب به کدام مورد واگذار شده است؟

۱) دین الهی - انسان مؤمن

۲) انسان مؤمن - دین الهی

۳) انسان مؤمن - انسان مؤمن

۴) دین الهی - دین الهی

۶۴- از عبارت «بهار، رستاخیز طبیعت و مثالی از رستاخیز عظیم انسان و جهان است»، کدام مفهوم دریافت می‌شود؟

۱) امکان معاد را به ثبوت رسانده و آن را از صورت امری بعید و استثنایی خارج می‌گرداند.

۲) با توجه به رستاخیز طبیعت، اعتقاد کورکورانه به معاد و انکار ضرورت آن از بین می‌رود.

۳) ضرورت معاد را به ثبوت رسانده و آن را از صورت امری بعید و استثنایی خارج می‌گرداند.

۴) اگر هیچ دلیل و منطقی برای اثبات ضرورت معاد وجود نداشته باشد، رستاخیز طبیعت کافی است.

۶۵- بیت زیر به کدام مورد اشاره دارد؟

«ما کشته نفسیم و بس آوخ که برآید از ما به قیامت که چرا نفس نکشتیم»

۱) پاداش و کیفر طبیعی که محصول خود عمل است، باقی است و از بین نمی‌رود.

۲) در حیات اخروی، جنبه باطنی و غیبی عمل هرگز از بین نمی‌رود و باقی می‌ماند.

۳) پاداش و کیفر طبیعی که دارای تناسب جرم با مجازات است، همیشه باقی خواهد ماند.

۴) در حیات اخروی، جنبه ظاهری و باطنی عمل هرگز از بین نمی‌رود و از انسان جدا نمی‌شود.

- ۶۶- دومین معجزه عیسی مسیح چه بود و در کجا اتفاق افتاد؟
 (۱) شفای مفلوج، ناصره
 (۲) زنده کردن ایلعازر، سامره
 (۳) شفای پسر مأمور دولت، جلیل
 (۴) شفای مرد لنگان، بیت حسدا
- ۶۷- در عروسی، عیسی به مریم که ابراز نگرانی از اتمام شراب می نمود، چه گفت؟
 (۱) شاگردان به قلنا رفته اند تا شراب بیاورند.
 (۲) هنوز وقت آن نیست که معجزه ای انجام دهم.
 (۳) به جای نگرانی و اضطراب ایمانت را قوی گردان.
 (۴) منتظر بمان زیرا از جانب خداوند معجزه ای در راه است.
- ۶۸- با دیدن معجزات فراوان از مسیح، عده ای ایمان نیاوردند. با این عمل، کدام پیشگویی تورات در مورد مسیح به وقوع می پیوندد؟
 (۱) او را تازیانه خواهند زد.
 (۲) او سرچشمه تمام حقایق بود.
 (۳) بی جهت از من نفرت دارند.
 (۴) او باید زجر بکشد تا مردم نجات یابند.
- ۶۹- اصطلاح «بره خدا» برای اولین بار توسط چه کسی به کار برده شده است؟
 (۱) پولس
 (۲) اشعیا
 (۳) عیسی مسیح
 (۴) یحییای تعمیددهنده
- ۷۰- چه کسی نور ابدی را آورد، ولی جهان در تاریکی ماند؟
 (۱) عیسی
 (۲) پولس
 (۳) خداوند
 (۴) یحییای تعمیددهنده
- ۷۱- کدام مورد، در خصوص «توما» نادرست است؟
 (۱) توما، معروف به دو قلو از شاگردان مسیح است.
 (۲) او تنها کسی بود که بدون آنکه مسیح را لمس کند ایمان آورد.
 (۳) تا خودم زخم های دست های عیسی را نبینم، باور نمی کنم زنده شده است.
 (۴) توما، در شبی که مسیح بعد از زنده شدنش بر شاگردان ظاهر شد، آنجا نبود.
- ۷۲- پطرس رسول در گفتگو خود به ساعت چندم از روز، اشاره می کند؟
 (۱) اول
 (۲) دوم
 (۳) سوم
 (۴) چهارم
- ۷۳- چه کسی مسیح را «سنگ سر زاویه» معرفی کرد؟
 (۱) پطرس
 (۲) یوحنا
 (۳) پولس
 (۴) برنابا
- ۷۴- مسیح برای دعوت شدگان خواه یهود و خواه یونانی چه بود؟
 (۱) قوت و اقتدار خدا
 (۲) قوت و حکمت خدا
 (۳) اقتدار و حکمت خدا
 (۴) حکمت و نجات خدا
- ۷۵- عطای زبان ها، نشانی برای چه افرادی است؟
 (۱) ایمان دلران
 (۲) رسولان
 (۳) تعمید یافتگان
 (۴) بی ایمانان

- ۶۶- کدام مورد درباره موضوع وندیداد درست است؟
 (۱) نیایش هایی به پازند
 (۲) پرهیز از نسا و هیرنسا
 (۳) سرنوشت روان انسان پس از مرگ
 (۴) شیوه برگزاری مراسم یزشن و گاهنبار
- ۶۷- کدام متون به زبان پهلوی ساسانی و خط دین دبیره نوشته شده است؟
 (۱) پازند
 (۲) زند
 (۳) یسنا
 (۴) وندیداد
- ۶۸- کدام مورد، مبدأ گاهشماری زرتشتی است؟
 (۱) نوشته شدن گاهان توسط اشوزرتشت
 (۲) همپرسی اشوزرتشت با اهورامزدا
 (۳) سفر اشوزرتشت برای ملاقات با گشتاسب
 (۴) مهاجرت اشوزرتشت از ایرانویج به سوی غرب
- ۶۹- واژه اوخشیت ارته به چه معنا است؟
 (۱) نجات بخش راستین
 (۲) فزاینده و بالاننده نماز
 (۳) تجسم و جلوه راستین اشه
 (۴) فزاینده و بالاننده اشه و راستی
- ۷۰- کدام مورد درباره جشن اسفندگان نادرست است؟
 (۱) این جشن برای بزرگداشت امشاسپند سپندارمذ نگهبان زمین برگزار می شود.
 (۲) این جشن برای ارج نهادن به جایگاه زنان و مادران برگزار می شود.
 (۳) جشن اسفندگان در سومین روز ماه اسفند برگزار می شود.
 (۴) ابوریحان بیرونی از این جشن با نام مزدگیران یاد کرده است.
- ۷۱- معنی عبارت «زشتیا چیستیا» کدام است؟
 (۱) برترین خرد
 (۲) توانایی و دانایی
 (۳) خرد و دانش
 (۴) راست ترین دانش
- ۷۲- کدام گروه از یاران اشوزرتشت که درگاتها یاد شده اند، به ترتیب معادل پیشوایان دینی و کشاورزان هستند؟
 (۱) اثیریامن - خوثتو
 (۲) خوثتو - اثیریامن
 (۳) اثیریامن - ورزن
 (۴) خوثتو - ورزن
- ۷۳- کدام مورد یکی از موضوعات مهم گل نوشته های تخت جمشید است؟
 (۱) حقوق برابر زنان و مردان
 (۲) وظایف سه طبقه اجتماعی جامعه
 (۳) اندرزهای اخلاقی موبدان به مزدیسانان
 (۴) لزوم آموزش تیراندازی و اسب سواری به فرزندان
- ۷۴- این بند از گاهان به کدام صفت ناشایست اشاره دارد و با کدام امشاسپند مخالف است؟
 «ای مزدا کسی که همیشه به اندیشه ایمنی و سود خویش است چگونه به جهان خرمی بخش مهر خواهد ورزید؟»
 (۱) خودخواهی - اردیبهشت
 (۲) خودخواهی - سپندارمذ
 (۳) ویران کردن جهان - امرداد
 (۴) ویران کردن جهان - خرداد
- ۷۵- مظهر مادی کدام امشاسپند، با نور و روشنایی مربوط بوده و نماد تفاوت راستی و ناراستی است؟
 (۱) وهومنه
 (۲) سپنته آرمیتی
 (۳) اشه وهیشته
 (۴) سپنته مینیو

- ۶۶- در کدام ایام کعبیت (روزه) و سوگواری ممنوع است؟
 (۱) ایام پسخ (۲) اول تا ۳۳ عومر (۳) اول تا ۴۹ عومر (۴) ۳۴ تا ۴۹ عومر
- ۶۷- کدام کتاب را راواشه و راوینا گردآوری و تألیف نمودند؟
 (۱) میشنا بابلی (۲) تلمود بابلی (۳) میشنا یروشلمی (۴) تلمود یروشلمی
- ۶۸- کدام مورد از دلایل رنج صادقان و رفاه شریران نیست؟
 (۱) احترام والدین (۲) آزمایش انسان ها (۳) اعمال نسل های گذشته (۴) عدم آگاهی انسان نسبت به حکمت و هدف خدا
- ۶۹- کدام مورد نولا - نولا است؟
 (۱) ذبح نادرست - حیوان شکارشده (۲) مردار - حیوان شکارشده (۳) مردار - ذبح نادرست (۴) شکستگی استخوان - ذبح نادرست
- ۷۰- مفهوم اصلی قدیش در کدام جمله قرار گرفته است؟
 (۱) یبه شلاما (۲) عل ایسرائل (۳) ییتگدل و ییتقدش (۴) یبه شمه ربا موارخ
- ۷۱- سفارادی ها و اشکنازی ها در کدام مورد اختلاف نظر دارند؟
 (۱) اصول دین (۲) برخی از مراسم و سنت ها (۳) فروع دین (۴) اعتقاد به تلمود تنخ و پیامبران
- ۷۲- در کدام موعده تقویم عبری یکسال به جلو می رود؟
 (۱) پسخ (۲) سوکا (۳) روش هشانا (۴) کیپور
- ۷۳- «زبی شلومو ییصحاقي» نام کامل کدام دانشمند است و علت مشهوریت وی چیست؟
 (۱) راشی - تواضع و فروتنی (۲) رمبان - تواضع و فروتنی (۳) رمبان - بزرگترین مفسر تورا و تلمود (۴) راشی - بزرگترین مفسر تورا و تلمود
- ۷۴- کدام مورد، جمله زیر را کامل می کند؟
 حضرت یعقوب در تورا در مورد «منجی موعود» می فرماید: «چوب تنبیه از و توکه تأدیب از نسلش دور نخواهد شد تا منجی جهان از او ظهور کند.»
 (۱) یهودا (۲) روین (۳) یوسف (۴) لوی
- ۷۵- حسرت مورز چندمین فرمان از ۱۰ فرمان الهی است و این فرمان نسبت به فرامین دیگر چه حالتی دارد؟
 (۱) نهم - ریشه وقوع آنهاست. (۲) دهم - ریشه وقوع آنهاست. (۳) نهم - نتیجه وقوع آنهاست. (۴) دهم - نتیجه وقوع آنهاست.

Teil C: Lückentest

Hinweis: Lesen Sie bitte sorgfältig den folgenden Lückentest und füllen Sie dann die Lücken (91-95) mit den passenden Wörtern aus!

Ein moderner Zoo (91) seine Gehege so, dass es möglichst dem natürlichen Leben der Tiere (92) wird. Jede Tierart (93) sich so bewegen können, wie es ihrer Natur (94). Aber (95) das auch wirklich immer? Eine Löwin findet im künstlichen Gehege keine Gelegenheit zum Jagen und oftmals ist es den Tieren zu eng.

- | | | | | |
|-----|-------------|---------------|--------------|---------------|
| 91- | 1) geht | 2) kaut | 3) baut | 4) steht |
| 92- | 1) angebaut | 2) aufgepasst | 3) aufgebaut | 4) angepasst |
| 93- | 1) soll | 2) kann | 3) wollen | 4) müssen |
| 94- | 1) gelingt | 2) entspringt | 3) gewöhnt | 4) entspricht |
| 95- | 1) gehört | 2) gesteht | 3) gelingt | 4) gefordert |

Teil D: Leseverstehen

Hinweis: Lesen Sie bitte sorgfältig den folgenden Text und entscheiden Sie sich dann im Hinblick auf die jeweiligen Fragen (96-100) für die richtigen Antworten!

In seinem neuen Roman schildert Jens Keller anschaulich ein Jahrhundert niederrheinischer Geschichte. Der Familienroman „Killefitz“ – in niederrheinischer Mundart gleichbedeutend mit Kleinkram, überflüssigem Zeug – erzählt die Lebensgeschichte von drei Generationen, geprägt durch wechselvolle politische Ereignisse und persönliche Schicksalsschläge. Die einzige Konstante im Leben dieser Generationen ist das tägliche Leben auf dem alten Gutshof, das allein vom Rhythmus der Jahreszeiten und der Tiere bestimmt wird. Jens Keller erzählt warmherzig und humorvoll, ohne jemals den Ernst der zeitgeschichtlichen Hintergründe außer Acht zu lassen.

- 96- **Worum handelt es sich in Kellers Roman?**
 1) Kleinkram
 2) Niederrheinische Geschichte
 3) Zeitgeschichtliche Hintergründe
 4) Ein anschauliches Jahrhundert
- 97- **Woher stammt der Titel „Killefitz“?**
 1) Familienroman
 2) Kleinkram
 3) Niederrheinische Mundart
 4) Zeitgeschichtliche Hintergründe
- 98- **Der Roman handelt von**
 1) dem Rhythmus eines Gutshofs
 2) den politischen Hintergründen
 3) der Geschichte von acht Familien
 4) der Familiengeschichte dreier Generationen
- 99- **Was bedeutet „Killefitz“?**
 1) Unbedeutender Kleinkram
 2) Bedeutungsloses Gerede
 3) Wichtige Ereignisse
 4) Wertvolles Zeug
- 100- **Was für ein Ereignis ist in dem Roman von Dauer?**
 1) Die niederrheinischer Mundart
 2) Der Rhythmus der Jahreszeiten und der Tiere
 3) Die warmherzige und humorvolle Erzählung
 4) Die politischen Ereignisse und persönlichen Schicksalsschläge

Partie A: Grammaire

Complétez les phrases suivantes en cochant la réponse correcte:

- 76- Dans ce parc, il y a bibliothèque qui a des romans français.
1) la 2) une 3) de la 4) cette
- 77- Comme il avait travaillé toute la journée d'affilé, il dormait
1) brusquement 2) extrêmement
3) complètement 4) profondément
- 78- Quand j'étais écolier, mon père notre premier ordinateur.
1) achetait 2) achètera 3) a acheté 4) avait acheté
- 79- Je voudrais avoir une voiture; si vous saviez comme ai besoin.
1) j'y 2) j'en 3) je l' 4) je lui
- 80- Vous viendrez nous voir dès que nous notre appartement.
1) aménageons 2) aménagerions
3) avons aménagé 4) aurons aménagé
- 81- Je vous montrerai le chalet le toit est très typique.
1) dont 2) que 3) qui 4) où
- 82- Alain est bien étonné que sa sœur son permis de conduire de premier coup.
1) obtient 2) obtienne 3) obtenait 4) a obtenu
- 83- Notre salle à manger est trop car elle donne sur la rue principale.
1) bruyants 2) bruyant 3) bruyante 4) bruyantes
- 84- Si vous n'aviez pas votre carte de vaccination, vous pas votre visa.
1) n'obteniez 2) n'obtiendrez 3) n'obtenez 4) n'obtiendriez
- 85- Pierre est obligé faire son service militaire tout de suite.
1) à 2) en 3) de 4) par

Partie B: Vocabulaire

Complétez les phrases suivantes en cochant la réponse correcte:

- 86- J'ai mal, j'appelle le dentiste pour un rendez-vous.
1) à l'œil 2) au dent 3) à la tête 4) à la gorge
- 87- Une belle maison de grande taille où demeurait le seigneur et le roi est
1) un château 2) une bâtisse 3) un pavillon 4) un immeuble
- 88- est un sport qui se pratique avec une raquette.
1) La voile 2) Le canoë 3) Le tennis 4) L'escrime
- 89- A la ferme nous avons des œufs frais.
1) gobé 2) picoré 3) dévoré 4) grignoté
- 90- Un baptême est une fête
1) amicale 2) nationale 3) religieuse 4) familiale

Partie C: Texte à Compléter

Complétez le texte suivant à l'aide des réponses:

Pour les adolescents (91) vivent dans le monde d'Internet, Jean Gosselin, professeur du lycée, a donc eu l'idée d'utiliser le jeu vidéo dans ses cours en proposant à ses (92) de revivre un grand moment historique. (93) à cette méthode, les élèves ont réalisé de (94) recherches. Ils ont appris différemment entre les heures à la bibliothèque, le travail en groupe, ils ont dû faire beaucoup (95) pour terminer le jeu.

- | | | | | |
|-----|--------------|--------------|----------------|-------------------|
| 91- | 1) où | 2) qui | 3) que | 4) dont |
| 92- | 1) élèves | 2) commis | 3) étudiants | 4) apprentis |
| 93- | 1) À cause | 2) Malgré | 3) Avec | 4) Grâce |
| 94- | 1) longues | 2) longue | 3) longs | 4) long |
| 95- | 1) de forces | 2) d'efforts | 3) de volontés | 4) d'acharnements |

Partie D: Compréhension de Texte

Lisez le texte suivant et répondez aux questions:

Un désastre terrible

Il y a quelques semaines, je me promenais au bord de la rivière avec mon ami Jean lorsque soudainement le vent a commencé à siffler et des nuages se sont accumulés dans le ciel. Quelques minutes plus tard, une tempête a éclaté. Nous sommes allés à l'intérieur pour nous protéger. Nous étions en train de regarder autour lorsque, tout à coup, nous sommes tombés dans le sous-sol. Nous ne pouvions pas le croire! Le sol s'est effondré. Je n'ai pas été blessé gravement mais la jambe de Jean lui faisait vraiment mal. Pire encore, il était impossible de se déplacer avec tous les décombres.

Nous avons crié à l'aide, mais il n'y avait pas de réponse. Nous étions terrifiés. Après quelques heures, il pleuvait encore plus fort et, bientôt, de l'eau tombait dans le sous-sol. J'ai alors réalisé que la rivière avait débordé! J'ai paniqué. J'étais épuisée mais j'ai continué à crier jusqu'à entendre une voix. Puis je me suis évanoui. La prochaine chose que j'ai vu, était une équipe de secours qui me sortait des décombres. Nous avons eu beaucoup de chance car dès que nous sommes sortis de là, tout le bâtiment s'est effondré.

- 96- **L'objectif du texte ci-dessus est**
- | | |
|---------------------------------------|--|
| 1) d'argumenter les causes d'accident | |
| 2) d'expliquer l'aide des secours | |
| 3) de décrire un personnage | |
| 4) de narrer une histoire | |
- 97- **Où se sont-ils réfugiés pour se protéger?**
- | | |
|-------------------|----------------------------|
| 1) Dans une villa | 2) Dans une vieille maison |
| 3) Dans une ferme | 4) Dans un pavillon |
- 98- **Pourquoi étaient-ils soudainement dans le sous-sol?**
- | | |
|------------------------------------|--------------------------------------|
| 1) parce que le toit s'est envolé | 2) parce que le vent soufflait fort |
| 3) Parce que le sol s'est effondré | 4) parce que la toiture était tombée |
- 99- **Qui a été blessé?**
- | | |
|------------------|-------------------|
| 1) Jean | 2) Pierre |
| 3) Les deux amis | 4) Tout le groupe |
- 100- **Qui les a sauvés?**
- | | |
|-----------------|------------------------|
| 1) Les parents | 2) Les voisins |
| 3) Les pompiers | 4) L'équipe de secours |

А. Выберите правильный вариант ответа:

- 76- Сегодня вечером я в университете встретил брата.
 1) ваша 2) ваше 3) вашу 4) вашего
- 77- Друзья хотят поехать
 1) в север 2) на север 3) в севере 4) на севере
- 78- Александр хорошо машину.
 1) ведет 2) ведем 3) водить 4) водит
- 79- Завтра будет собрание.
 1) в общежитии 2) в общежитие 3) к общежитию 4) общежитие
- 80- Экскурсовод рассказал туристам о столице.
 1) иностранный 2) иностранных 3) иностранным 4) иностранными
- 81- Наташа знает одну студентку, приехала из Москвы.
 1) которой 2) которая 3) которое 4) которую
- 82- У меня нет много
 1) подруг 2) подругу 3) подругах 4) подруги
- 83- День рождения друга 15
 1) июль 2) июля 3) с июля 4) в июле
- 84- Он встал и к окну.
 1) ушел 2) пришел 3) подошел 4) вошел
- 85- Иван встретил студентов, сегодня утром была экскурсия.
 1) у которого 2) которых 3) которая 4) у которых
- 86- Он всегда уверен
 1) в себе 2) о себе 3) на себя 4) себя
- 87- Я спросил брата, он ходил вчера.
 1) где 2) что 3) куда 4) чтобы
- 88- Марта любит гостей.
 1) пригласила 2) приглашать 3) пригласить 4) приглашает
- 89- Это автобусы, новым заводом.
 1) выпущенным 2) выпущенных
 3) выпущенными 4) выпущенные
- 90- письмо, брат сразу ответил на него.
 1) Получившее 2) Получившего 3) Получив 4) Получить

Б. Дополните текст, используя подходящее по смыслу слово.

Вы хотите быть (91)? Надо минимум 30 (92) в день ходить, всегда начинать день со спорта. Хорошо для (93) бегать, гулять в парке, играть в спортивные (94) и ходить в спортзал. Важно есть овощи и фрукты. И обязательно скажите «нет» вредной (95).

- | | | | | |
|-----|--------------|-------------|-------------|-------------|
| 91- | 1) здоровым | 2) здоровое | 3) здоровых | 4) здоровом |
| 92- | 1) минута | 2) минут | 3) минутах | 4) минуту |
| 93- | 1) здоровьях | 2) здоровье | 3) здоровья | 4) здоровью |
| 94- | 1) игр | 2) играх | 3) игры | 4) играм |
| 95- | 1) еде | 2) еду | 3) еда | 4) едой |

В. Прочитайте текст и выполните задания после него:

Дети страшный народ, они снятся и мерещатся. Перед елкой и в самую елку перед рождеством я все встречал на улице, на известном углу, одного мальчишку, никак не более как лет семи. В страшный мороз он был одет почти по-летнему, но шея у него была обвязана каким-то старьем, - значит его все же кто-то снаряжал, посылая. Он ходил «с ручкой»; это технический термин, значит - просить милостыню. Термин выдумали сами эти мальчишки. Таких, как он, множество, они вертятся на вашей дороге и забывают что-то заученное; но этот не забывал и говорил как-то невинно и непривычно и доверчиво смотрел мне в глаза, - стало быть, лишь начинал профессию. На расспросы мои он сообщил, что у него сестра, сидит без работы, больная; может, и правда, но только я узнал потом, что этих мальчишек тьма-тьмущая: их высылают «с ручкой» хотя бы в самый страшный мороз, и если не наберут ничего, то наверно их ждут побои.

- | | | | | |
|------|---|--------------------------|-------------|--------------|
| 96- | Сколько лет было мальчику, которого встречал автор? | | | |
| | 1) не более как лет шести | 2) не более как лет семи | | |
| | 3) не более как лет восьми | 4) не более как лет пяти | | |
| 97- | С чем ходил мальчик? | | | |
| | 1) с рукой | 2) с сумкой | 3) с шапкой | 4) с ручкой |
| 98- | Что ждёт мальчиков, если не наберут ничего? | | | |
| | 1) избиение | 2) наказание | 3) побои | 4) похвала |
| 99- | Что просил мальчик? | | | |
| | 1) покушать | 2) хлеба | 3) денег | 4) милостыню |
| 100- | Когда рассказчик встретил мальчика? | | | |
| | 1) перед Новым годом | 2) перед Крещением | | |
| | 3) перед Рождеством | 4) перед Святками | | |

Capitolo A:

Indicate la risposta corretta.

- 76- Pietro pensava, che le sigarette sul tavolo.
 1) sono 2) siano 3) fossero 4) sarebbero
- 77- fatto, ma non avevo il telefono con me!
 1) L'avrei 2) L'avevo 3) L'aveva 4) L'ho
- 78- Nel giardino ci sono dei fiori che attirano strani.
 1) i profumi 2) gli animali 3) gli insetti 4) le radici
- 79- Mi piace andare mare, ma il mio ragazzo vuole sempre andare montagna.
 1) in/alla 2) al/in 3) al/alla 4) a/nella
- 80- Dopo la scuola continuare gli studi, ma la mia famiglia aveva bisogno di una mano e sono andata a lavorare.
 1) abbi voluto 2) avevo volute 3) avessi voluto 4) avrei voluto
- 81- Se avessi un po' di gratitudine, di quello che ho fatto per te!
 1) ti ricorderesti 2) ti ricordavi 3) ti ricorderai 4) ti ricordi
- 82- A chiunque devi dire che sono occupato.
 1) telefona 2) telefoni 3) telefonasse 4) telefonassi
- 83- Al mercato ho acquistato una di cotone.
 1) matita 2) cornice 3) penna 4) maglietta
- 84- Un buon amico aiuta i compagni
 1) poveri 2) bravi 3) bisognosi 4) vicini
- 85- Chi Marco sia e che cosa nessuno lo sa con esattezza.
 1) vuole 2) voglia 3) volesse 4) vorrebbe
- 86- Credo che sia il caso di organizzarsi bene per questo lungo viaggio, l'esperienza negativa che abbiamo fatto l'anno scorso.
 1) come 2) che 3) in base 4) vista
- 87- Tanti anni fa, quando ero all'università, Lucio.
 1) conosco 2) ho conosciuto 3) conobbi 4) conoscevo
- 88- Molti lenzuoli bianchi erano appesi ————— finestra.
 1) alle 2) dalle 3) nelle 4) per le
- 89- Faccio un giro —————, ci vediamo fra un'ora?
 1) dintomi 2) nei dintorni 3) nei d'intorni 4) d'intorni
- 90- Per cucinare il pesce bisogna prima togliere interiora.
 1) la 2) l' 3) le 4) all'

Capitolo B:

Completate il seguente testo con le parole proposte.

In questi tempi di crisi cosa sperano e cosa desiderano gli italiani per questo nuovo anno? Sono stati intervistati (91) 500 italiani, di età compresa tra i 14 e i 45 anni, che hanno (92) i bisogni più forti per il nuovo anno. È emerso che gli italiani sono con i piedi per terra e vogliono delle cose (93). Primo su tutti il lavoro, poi la famiglia e la casa. Infatti, ben l'89% dei partecipanti ha dichiarato (94) volere un lavoro stabile, mentre il 62% crede che sia pur ora di mettere su famiglia e di costruirne una tutta per sé. L'importante, però, per ottenere tutti questi desideri è riuscire (95) acquisire una sorta di sicurezza economica.

- | | | | | |
|-----|-----------|-----------------|------------------|-------------|
| 91- | 1) circa | 2) una | 3) più | 4) meno |
| 92- | 1) ditto | 2) visto | 3) elencato | 4) parlato |
| 93- | 1) visive | 2) interessanti | 3) straordinarie | 4) concrete |
| 94- | 1) a | 2) per | 3) di | 4) su |
| 95- | 1) ad | 2) per | 3) su | 4) in |

Capitolo C:

Leggete il testo e rispondete alle domande seguenti.

Gli italiani amano parlare al telefono anche troppo! Lo usano ininterrottamente e disturbano così chiunque gli capiti a tiro. Purtroppo ne ho avuta una dimostrazione proprio ieri sera! Infatti sono andata al ristorante con la mia amica Antonietta per parlare di noi e delle nostre vite; era tanto tempo che desideravamo stare un po' insieme a chiacchierare. Avevamo fissato in una piccola trattoria fuori mano, in modo da passare una serata rilassante, lontano dalla confusione e dai rumori, ma... mi sbagliavo. Infatti nel tavolo accanto al nostro c'erano un gruppo di persone a cui squillava il cellulare in continuazione. Ognuno di loro rispondeva liberamente, parlando a voce alta, senza allontanarsi dal tavolo, costringendo gli altri commensali ad urlare per farsi comprendere. Dopo un'ora che eravamo lì abbiamo deciso di chiedere il conto e scappar via: siamo andate in discoteca, almeno lì i telefonini non suonano!

- 96- Agli italiani piace
- | | | | |
|----------------|-------------------|--------------|---------------|
| 1) il silenzio | 2) la chiacchiera | 3) le parole | 4) il litigio |
|----------------|-------------------|--------------|---------------|
- 97- Il narratore sta parlando di una sua esperienza
- | | | | |
|---------------|-----------------|--------------|--------------|
| 1) fastidiosa | 2) interessante | 3) splendida | 4) piacevole |
|---------------|-----------------|--------------|--------------|
- 98- Le due amiche hanno scelto una trattoria
- | | |
|------------------|-----------------------------------|
| 1) rumrosa | 2) del centro |
| 3) vicino a casa | 4) lontana dal centro della città |
- 99- Le persone del tavolo accanto al loro
- | | |
|----------------------------|--------------------------------|
| 1) non parlavano | 2) parlavano a voce alta |
| 3) suonavano uno strumento | 4) usavano spesso il cellulare |
- 100- Le due amiche sono andate in discoteca perché
- 1) nessuno suona la musica
 - 2) lì è vietato usare il cellulare
 - 3) volevano scappare da un cameriere
 - 4) lì i cellulari non si sentono a causa della musica

کد کنترل

421

A



421A

صبح چهارشنبه
۱۴۰۱/۰۴/۰۸

دفترچه شماره ۲



جمهوری اسلامی ایران
وزارت علوم، تحقیقات و فناوری
سازمان سنجش آموزش کشور

اگر دانشگاه اصلاح شود مملکت اصلاح می شود.
امام خمینی (ره)

آزمون سراسری ورودی دانشگاهها و مؤسسات آموزش عالی کشور سال ۱۴۰۱

گروه آزمایشی هنر آزمون اختصاصی

ردیف	مواد امتحانی	تعداد سؤال	از شماره	تا شماره	زمان پاسخ گویی	ملاحظات
۱	درک عمومی هنر	۳۰	۱۰۱	۱۳۰	۲۵ دقیقه	۱۶۰ سؤال ۱۶۵ دقیقه
۲	درک عمومی ریاضی - فیزیک	۳۰	۱۳۱	۱۶۰	۳۰ دقیقه	
۳	ترسیم فنی	۲۰	۱۶۱	۱۸۰	۲۶ دقیقه	
۴	خلاقیت تصویری و تجسمی	۲۰	۱۸۱	۲۰۰	۲۴ دقیقه	
۵	خلاقیت نمایشی	۲۰	۲۰۱	۲۲۰	۱۳ دقیقه	
۶	خلاقیت موسیقی	۲۰	۲۲۱	۲۴۰	۲۰ دقیقه	
۷	خواص مواد	۲۰	۲۴۱	۲۶۰	۱۷ دقیقه	

حق چاپ، تکثیر و انتشار سؤالات به عهده وزارت (انگیزه) و پس از برگزاری آزمون، برای نفعی اختصاصی حقیقی و حقوقی تنها با مجوز این سازمان مجاز می باشد و با متغییرن برابر مبروات رفتار می شود.

• داوطلب گرامی، عدم درج مشخصات و امضاء در مندرجات جدول ذیل، به منزله عدم حضور شما در جلسه آزمون است.

اینجانب..... با شماره داوطلبی..... با آگاهی کامل، یکسان بودن شماره سندلی خود را با شماره داوطلبی مندرج در بالای کارت ورود به جلسه، بالای پاسخنامه و دفترچه سؤالات، نوع و کد کنترل درج شده بر روی دفترچه سؤالات و پائین پاسخنامه را تأیید می‌نمایم.

امضاء:

- ۱۰۱- ساخت آجر لعابدار، در میان کدام اقوام بین‌النهرین رواج داشته است؟
 (۱) آشور (۲) اکد (۳) بابل (۴) سومر نو
- ۱۰۲- کدام شاخه هنری، در عصر ساسانی رو به افول گذاشت؟
 (۱) سفالگری (۲) شیشه‌سازی (۳) نساجی و بافندگی (۴) فلزکاری و جواهرسازی
- ۱۰۳- تعیین اندازه نما، وضوح و تشکیل تصویر در دوربین، توسط کدام عامل انجام می‌شود؟
 (۱) لنز (۲) شاتر (۳) دیافراگم (۴) نورسنج
- ۱۰۴- آرامگاه بابا مظهر، اثر کدام معمار معاصر است؟
 (۱) کامران دیبا (۲) محسن فروغی (۳) هوشنگ سیحون (۴) حسین امانت
- ۱۰۵- تزیین سفال با خوشنویسی مقارن با سده‌های سوم و چهارم هجری قمری در کدام منطقه رواج یافت؟
 (۱) ری (۲) تبریز (۳) کاشان (۴) خراسان
- ۱۰۶- در هنر رنسانس، کدام مورد از دستاوردهای «داوینچی» به حساب می‌آید؟
 (۱) نمایش پیکره‌های عضلانی و متنوع (۲) سایه‌پردازی ملایم و شاعرانه چهره‌ها (۳) تنوع در کاراکترسازی و موقعیت پیکره‌ها (۴) موشکافی روان‌شناسانه در نمایش چهره‌ها
- ۱۰۷- مضمون کدام لوح تاریخی، نشان‌دهنده اتحاد دو قوم متخاصم است؟
 (۱) نارمر (۲) نارام‌سین (۳) حمورابی (۴) آنوبانی‌نی
- ۱۰۸- تزیین جام عاجی مکشوفه از عشق‌آباد، متأثر از هنر کدام سرزمین بوده و با عناصر هنر کدام دوره کامل شده است؟
 (۱) رومی - اشکانی (۲) یونانی - ساسانی (۳) رومی - ساسانی (۴) یونانی - اشکانی
- ۱۰۹- کدام عامل، موجب تداوم نگرش هنری مکتب هرات در مکتب بخارا شد؟
 (۱) حضور بهزاد (۲) حضور شاگردان بهزاد (۳) توجه خاص دربار به ادبیات (۴) رواج روزافزون مرقعات
- ۱۱۰- کدام مورد، از ویژگی‌های مهم طراحی نقوش دوره اول اسلامی تا پایان سده هفتم هجری قمری است؟
 (۱) رواج انواع اسلیمی و گلچه‌های هشت‌پر (۲) تلفیق فشرده نقوش اسلیمی و ختایی (۳) قرینه‌سازی و تکرار نقش در سطح (۴) از میان رفتن وحدت سطح و نقش
- ۱۱۱- در عکاسی سیاه و سفید، جهت بالا بردن وضوح تصویر بهتر است از کدام فیلتر استفاده شود؟
 (۱) FL (۲) ND (۳) PL (۴) UV

- ۱۱۲- کدام هنرمندان با نقاشی موضوعاتی همچون نمایش‌های سیرک و اسب‌سواری، به مسئله حرکت و تغییر موقعیت در تجسم پیکرها توجه نشان دادند؟
 (۱) رنوار و مونه (۲) میله و کنستابل (۳) دگا و لوترک (۴) ونگوگ و پیسارو
- ۱۱۳- کدام موارد از ابداعات چین در صنعت چاپ است؟
 (۱) کتاب مصور تاریخ‌دار و کتاب آکاردیونی (۲) پول کاغذی و قالب‌های حروف متحرک
 (۳) نقش‌اندازی پارچه با قالب چوبی و کتاب طوماری (۴) حروف متحرک فلزی و کارت‌های بازی رنگی
- ۱۱۴- تابلوی نقاشی معروف «ستایش و تجلیل هومر» توسط کدام هنرمند و به چه سبکی خلق شده است؟
 (۱) انگر - نفوکلاسی‌سیسم (۲) داوید - نفوکلاسی‌سیسم
 (۳) ژریکو - رمانتی‌سیسم (۴) دلاکروا - رمانتی‌سیسم
- ۱۱۵- در صورت نیاز، کدام ساز مناسب همراهی دو تار نوازی شرق خراسان است؟
 (۱) دف (۲) تمبک (۳) دایره (۴) کمانچه
- ۱۱۶- در کدام شیوه خوشنویسی، کلمات و عبارات در ترکیب کلماتی به صورت منحنی و پیچیده با حرکات موازی اجرا می‌شود؟
 (۱) مشکل (۲) معما (۳) مثنی (۴) طغری
- ۱۱۷- کدام مساجد جامع، به ترتیب به صورت تک ایوانی و دو ایوانی ساخته شده‌اند؟
 (۱) فهرج - زوزن (۲) نیریز - فهرج (۳) نیریز - فریومد (۴) نایین - فریومد
- ۱۱۸- در هنر فلزکاری، کدام روش، زیرمجموعه شکل‌دهی «کوبشی» قرار می‌گیرند؟
 (۱) دواتگری و ورقه‌کاری (۲) قلمزنی و کوفتگری
 (۳) مفتول‌کوبی و دواتگری (۴) مفتول‌کوبی و کوفتگری
- ۱۱۹- کدام مورد، درباره پوشش سر بانوان اشکانی درست‌تر است؟
 (۱) سربند باریک و نواری شکل (۲) سربند لچکی با طرح محرمات
 (۳) کلاه گرد و قالب سر با تزئین تور (۴) کلاه مخروطی بلند و طبقه طبقه
- ۱۲۰- کدام مورد به یکی از اصلی‌ترین ویژگی‌های عروسک میله‌ای اشاره می‌کند؟
 (۱) رؤیت عروسک‌گردان در صحنه نمایش (۲) امکان ورود و خروج از چهار جهت صحنه
 (۳) تبعیت اندازه عروسک از ابعاد دست انسان (۴) قرارگیری عروسک‌گردان بالاتر از عروسک
- ۱۲۱- تندیس مشهور «عنکبوت بزرگ»، توسط کدام هنرمند ساخته شده و کدام ویژگی آن حائز اهمیت ویژه است؟
 (۱) گابو - ساخت متحرک (۲) برانکوزی - اغراق در ابعاد و اندازه
 (۳) کالدر - ارتباط حجم و فضا (۴) پوسنر - بهره‌گیری از مواد نیمه شفاف
- ۱۲۲- کدام مورد از ویژگی‌های صحنه‌های پروسینیوم است؟
 (۱) تأثیرپذیری مستقیم از اصل فاصله‌گذاری برشت (۲) چیدمان صندلی تماشاچیان مطابق دستور کارگردان
 (۳) نیاز به دقت بسیار در جزئیات عناصر صحنه، لباس و گریم بازیگران (۴) امکان ایجاد فضاهای طراحی شده و عجیب برای اجرای نمایش

- ۱۲۳- کلیساهای «سن سرنن» و «فوتردام» در پاریس، به ترتیب متعلق به کدام مکاتب معماری است؟
 (۱) باروک - رنسانس (۲) رمانسک - گوتیک (۳) باروک - گوتیک (۴) رمانسک - رنسانس
- ۱۲۴- کدام مورد، اولین پویانمایی بلند کشور انگلستان است؟
 (۱) پینوکیو (۲) رابین هود (۳) پادشاه و پرنده (۴) مزرعه حیوانات
- ۱۲۵- کدام موارد از ویژگی‌های مکتب نگارگری شیواز در سده هشتم ه. ق. است؟
 (۱) رنگ‌های محدود - رواج تشعیر (۲) پیکره‌های درشت - شکست کادر
 (۳) فضای تصویری کم‌عمق - عناصر تصویری اندک (۴) نمایش صحنه‌های شکار با حالت پر تحرک - افق رفیع
- ۱۲۶- کدام هنرمندان، متعلق به جنبش سوررئالیسم هستند؟
 (۱) رنه ماگریت - سالوادور دالی - ماکس ارنست (۲) خوان میرو - رنه ماگریت - واسیلی کاندینسکی
 (۳) سالوادور دالی - مارسل دوشان - ادوارد مونش (۴) فرانسیس پیکابیا - موریس اش - هارک شاگال
- ۱۲۷- کدام نوع زیلوها به جوهری شهرت دارد؟
 (۱) مرغوب با رنگ آبی و نارنجی (۲) نامرغوب با رنگ آبی و سبز
 (۳) مرغوب با رنگ آبی و سفید (۴) نامرغوب با رنگ آبی و قرمز
- ۱۲۸- کدام عبارت درباره کارکرد «جلی» درست است؟
 (۱) کف‌سازی‌های موزاییکی در فضاهای ورودی بناهای سنتی روم باستان
 (۲) جداکننده‌های کاغذی و پارچه‌ای در طراحی فضای داخلی معماری چین
 (۳) طاقچه‌های سنگی نیم‌دایره‌ای جهت قرار دادن وسایل روشنایی در یونان
 (۴) صفحات مشبک سنگی و چوبی جهت تهویه نور و هوا در معماری هندوستان
- ۱۲۹- کدام مورد از ویژگی‌های اصلی مکتب دیزنی در ساخت انیمیشن است؟
 (۱) گرایش به تکنیک‌های کولاژ و مونتاژ در تصویرسازی
 (۲) خطوط منحنی و سایه‌های نرم در طراحی شخصیت‌ها
 (۳) بهره‌گیری از خطوط القای حرکت برای نمایش سرعت
 (۴) استفاده از حرکت دوربین روی نماهای ثابت و بی حرکت
- ۱۳۰- «سکوت عمیق» برای توصیف نقاشی‌های کدام هنرمند سده نوزدهم مناسب‌تر است؟
 (۱) اندرو وایت (۲) کامیل کورو (۳) کاسپار فریدریش (۴) ویلیام ترنر

۱۳۱- ۲۳ برابر یک عدد سه رقمی، عددی پنج رقمی به صورت ۲۷۵۹۵ است. به این عدد پنج رقمی، چند واحد اضافه شود تا عدد حاصل، مجذور کامل باشد؟

- (۱) ۶۶ (۲) ۷۴ (۳) ۸۶ (۴) ۹۴

۱۳۲- لاستیک‌های عقب خودرو بعد از ۲۵ هزار کیلومتر و لاستیک‌های جلوی خودرو بعد از ۱۵ هزار کیلومتر در اثر ساییدگی، عوض می‌شوند. جای لاستیک‌های جلو و عقب را بعد از چند کیلومتر جابه‌جا کنیم تا لاستیک‌ها هم‌زمان تعویض شوند؟

- (۱) ۷۵۰۰ (۲) ۸۶۲۵ (۳) ۹۳۷۵ (۴) ۱۰۶۲۵

۱۳۳- اگر $\frac{a}{b} = \frac{c}{d} = 2$ باشد، حاصل $\frac{ac+c^2}{bd+d^2}$ چقدر است؟

- (۱) ۲ (۲) ۴ (۳) ۶ (۴) ۸

۱۳۴- در یک تقسیم، خارج قسمت برابر ۷ و باقیمانده برابر ۱۵ است. حداکثر چند واحد می‌توان به مقسوم‌علیه اضافه کرد، به طوری که خارج قسمت تغییر نکند؟

- (۱) ۴ (۲) ۲ (۳) ۲ (۴) ۱

۱۳۵- اگر $x + \frac{1}{x} = 3$ باشد، حاصل $x^2(1 - \frac{1}{x}) - \frac{1}{x^2}(1 - \frac{1}{x})$ کدام است؟

- (۱) ۱۱ (۲) ۱۸ (۳) ۲۵ (۴) ۲۹

۱۳۶- یک دستگاه نوبت‌دهی در یک روز، برای مشتریان فقط شماره‌های زوج ۲ الی ۲۱۴ را صادر می‌کند. این دستگاه در روز، چند رقم فرد چاپ می‌کند؟

- (۱) ۱۰۰ (۲) ۱۰۱ (۳) ۱۰۲ (۴) ۱۰۳

۱۳۷- در یک فروشگاه سه نوع کتاب A، B و C به ترتیب به نسبت «۲۸»، نسبت به A، ۲۵ درصد کمتر و نسبت به B، $\frac{1}{7}$ بیشتر، به فروش می‌رسد. اگر فروشگاه در مجموع ۲۹۲ جلد از این کتاب‌ها را فروخته باشد، کتاب C چند جلد

کتاب از کتاب A به فروش رفته است؟

- (۱) ۱۴ (۲) ۱۶ (۳) ۲۸ (۴) ۳۲

۱۳۸- وقتی علی به ۱۶ سالگی برسد سن خواهر علی دو برابر سن علی خواهد بود. اگر علی به دو برابر سن اکنون خود برسد، خواهرش ۲۸ ساله می‌شود. علی چند سال دیگر ۱۵ ساله می‌شود؟

- (۱) ۶ (۲) ۵ (۳) ۴ (۴) ۳

۱۳۹- در شکل زیر، عدد داخل مربع‌ها در ردیف دوم و سوم، میانگین سه عدد داخل مربع‌های زیری در ردیف پایین آن مربع هستند. اگر a، b، c و d عدد طبیعی یک رقمی باشند، مقدار ab کدام است؟

		۹		
	a	۱۰	b	
۱	c	۱۸	d	۲

- (۱) ۷۲

- (۲) ۷۰

- (۳) ۳۵

- (۴) ۳۲

۱۴۰- تعداد کمتر از ۵۰ جلد کتاب را بین دو نفر به نسبت مساوی تقسیم کرده و کتابی اضافه نمی‌آید. اگر کتاب‌ها را به نسبت ۱ به ۲ تقسیم کنیم، یک کتاب و اگر به نسبت ۲ به ۳ تقسیم کنیم، چهار کتاب اضافه می‌آید. اگر این تعداد کتاب بین دو نفر به نسبت ۱ به ۵ تقسیم شود، چند کتاب اضافه باقی می‌ماند؟

- ۱ (۱) ۲ (۲) ۳ (۳) ۴ (۴) ۵ (۴)

۱۴۱- در شکل زیر، $AM = \frac{1}{3}MB$ است. مساحت مستطیل هاشور خورده، چند درصد از مساحت مثلث ABC است؟

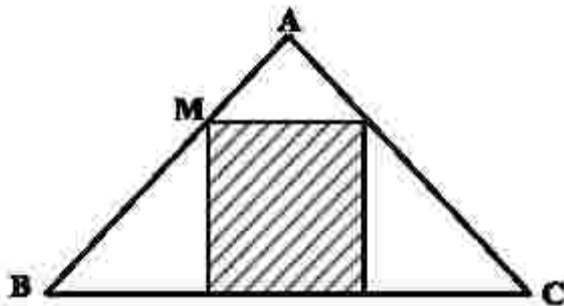

- ۱ (۱) ۲۶
۲ (۲) ۳۷/۵
۳ (۳) ۴۲
۴ (۴) ۴۴/۵

۱۴۲- در شکل زیر، ساق‌های دوزنقه به چهار قسمت مساوی تقسیم شده است. مساحت دوزنقه هاشور خورده، چند درصد از مساحت دوزنقه بزرگ است؟

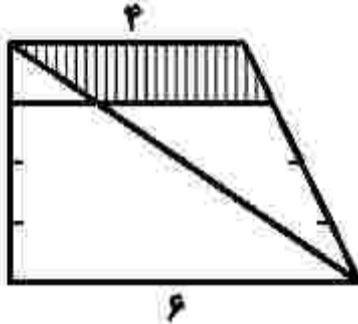

مساحت دوزنقه بزرگ است؟

- ۱ (۱) ۱۷/۵
۲ (۲) ۳۵
۳ (۳) ۲۵
۴ (۴) ۱۲/۵

۱۴۳- در شکل زیر چه تعداد مثلث وجود دارد؟

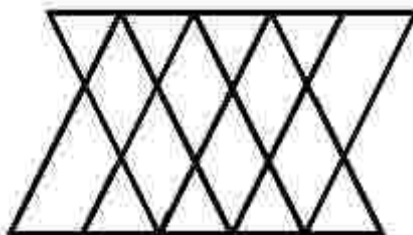

- ۱ (۱) ۲۴
۲ (۲) ۲۲
۳ (۳) ۲۰
۴ (۴) ۱۸

۱۴۴- در شکل زیر، اندازه هر ضلع هشت ضلعی منتظم برابر ۲ است. مساحت ناحیه‌های هاشور خورده، کدام است؟

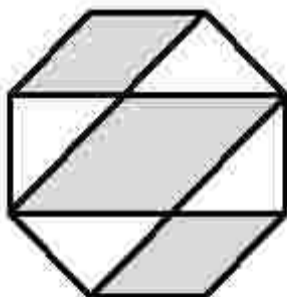

- ۱ (۱) $2 + 8\sqrt{2}$
۲ (۲) $2 + 6\sqrt{2}$
۳ (۳) $6\sqrt{2}$
۴ (۴) $8\sqrt{2}$

۱۴۵- در مثلث ABC شکل زیر، $AM = MC$ و $BN = NC$ است. نسبت مساحت مثلث AHM به مساحت مثلث BHN کدام است؟

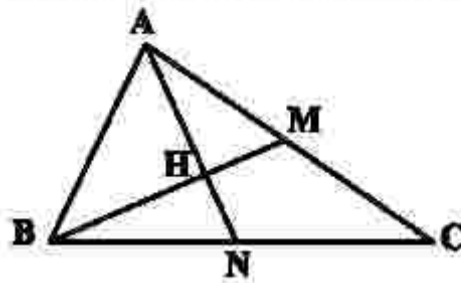

- (۱) ۱
- (۲) $\frac{3}{2}$
- (۳) ۲
- (۴) $\frac{4}{3}$

۱۴۶- اگر ربع دایره‌ای به شعاع ۶ واحد را حول شعاع، 30° درجه دوران دهید، حجم حاصل کدام است؟

- (۱) 9π
- (۲) 12π
- (۳) 18π
- (۴) 24π

۱۴۷- سه دایره به شعاع‌های ۲، ۴ و ۶ دو به دو به دو مماس خارج هستند. مساحت مثلثی که سه مرکز دایره‌ها را به هم وصل می‌کند، کدام است؟

- (۱) ۳۶
- (۲) ۳۲
- (۳) ۲۸
- (۴) ۲۴

۱۴۸- در شکل زیر، نقطه O مرکز دایره محاطی چهارضلعی است. مجموع اندازه‌های دو زاویه \hat{O}_1 و \hat{O}_2 چند درجه است؟

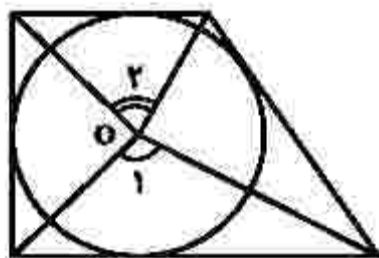

- (۱) ۱۴۵
- (۲) ۱۷۵
- (۳) ۱۸۰
- (۴) ۲۱۰

۱۴۹- مجموع تعداد قطرهایی که از دو رأس غیرمجاور یک پانزدهضلعی می‌گذرد، کدام است؟

- (۱) ۲۴
- (۲) ۲۳
- (۳) ۱۳
- (۴) ۱۲

۱۵۰- کدام مورد، در خصوص شکل زیر درست است؟

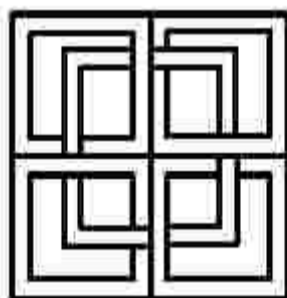

- (۱) محور تقارن و مرکز تقارن ندارد.
- (۲) محور تقارن دارد - مرکز تقارن ندارد.
- (۳) محور تقارن دارد - مرکز تقارن دارد.
- (۴) محور تقارن ندارد - مرکز تقارن دارد.

۱۵۱- شکل‌های زیر از کنار هم قرار دادن چوب کبریت ساخته شده‌اند. در مرحله‌ای که با ۲۱۱ چوب کبریت ساخته شده است، چند مثلث وجود دارد؟

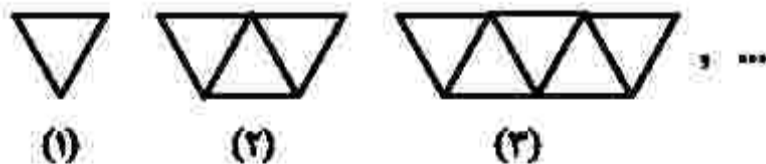

- (۱) ۵۲
- (۲) ۵۳
- (۳) ۱۰۳
- (۴) ۱۰۵

۱۵۲- تعداد مثلث‌ها در شکل فضایی زیر، کدام است؟

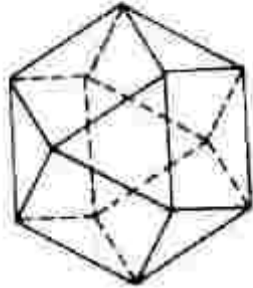

۶ (۱)

۷ (۲)

۸ (۳)

۹ (۴)

۱۵۳- تعداد بزرگ‌ترین قطعه‌های مساوی و مشابه شکل اصلی که می‌توان از شکل زیر جدا کرد، کدام است؟

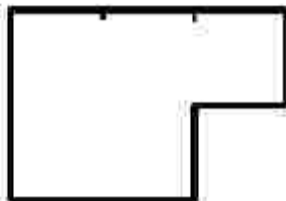

۶ (۱)

۴ (۲)

۳ (۳)

۲ (۴)

۱۵۴- شکل زیر، از تعدادی منشور یکسان ساخته شده است. چه تعداد از این منشورها از دو پهلو یا سایر قطعه‌ها در تماس هستند؟

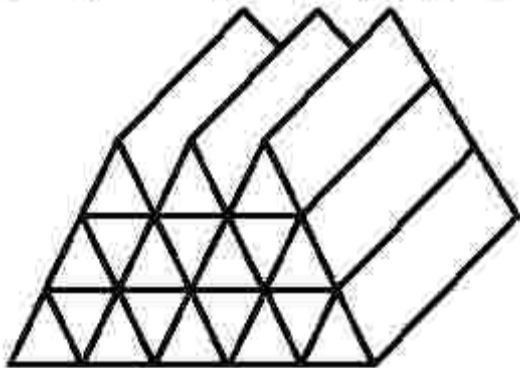

۴ (۱)

۵ (۲)

۷ (۳)

۸ (۴)

۱۵۵- در شکل زیر، چند حرف Z با رنگ سفید دیده می‌شود؟

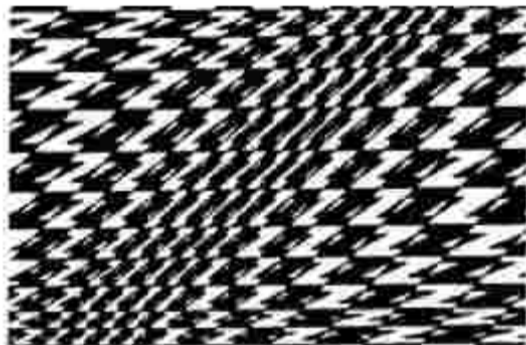

۱۲۱ (۱)

۱۲۵ (۲)

۱۱۱ (۳)

۱۱۰ (۴)

۱۵۶- شخصی عینکی به چشم دارد که اگر از روبه‌رو به ایشان نگاه کنیم، چشمان او در پشت عینک، کوچک‌تر از حالت واقعی دیده می‌شوند. عیب بینایی این شخص چیست و نوع عدسی عینک کدام است؟

(۱) دوربین - واگرا (۲) دوربین - همگرا (۳) نزدیک‌بین - همگرا (۴) نزدیک‌بین - واگرا

۱۵۷- در کدام حالت، در مدار زیر لامپ روشن است؟

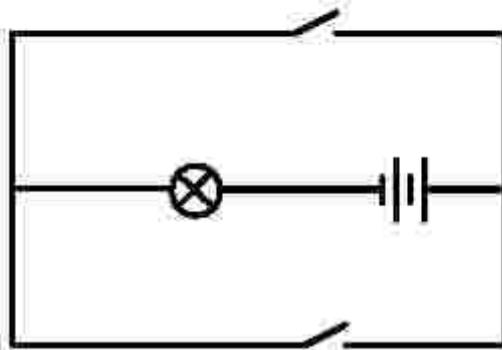

- (۱) هر دو کلید قطع باشند
- (۲) الزاماً هر دو کلید وصل باشند
- (۳) حداقل یکی از کلیدها وصل باشد
- (۴) الزاماً یکی از کلیدها قطع و دیگری وصل باشد

۱۵۸- کدام موارد در مقایسه موج مورد استفاده در سونوگرافی با موج مورد استفاده در رادیولوژی، درست است؟

- الف- سرعت انتشار موج سونوگرافی بیشتر است.
 - ب- سرعت انتشار موج رادیولوژی بیشتر است.
 - پ- موج رادیولوژی آسیب‌رسان است.
 - ت- موج سونوگرافی آسیب‌رسان است.
- (۱) الف - پ (۲) ب - پ (۳) الف - ت (۴) ب - ت

۱۵۹- در شکل زیر، در حالت تعادل، نیروسنج ۱۲۰ نیوتون را نشان می‌دهد. جرم وزنه، چند کیلوگرم است؟

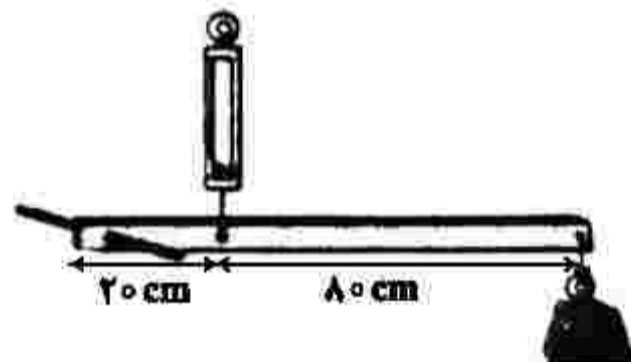

($g = 10 \frac{N}{kg}$ و وزن میله افقی ناچیز است.)

- (۱) ۵
- (۲) ۳
- (۳) ۲/۴
- (۴) ۱/۶

۱۶۰- در شکل زیر، پرتو نوری توسط منشور تجزیه شده است. نقاط K، L و M در طیف رنگی که روی پرده تشکیل شده

به ترتیب، ممکن است به کدام رنگ دیده شوند؟

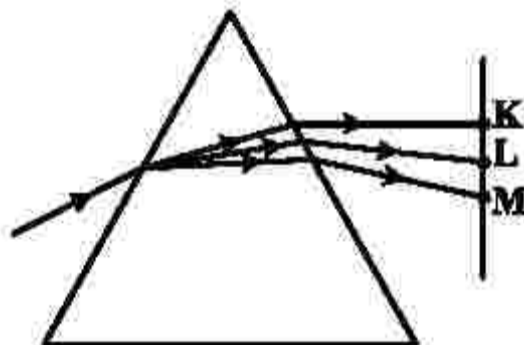

- (۱) نارنجی، سبز و بنفش
- (۲) بنفش، سبز و قرمز
- (۳) زرد، نارنجی و آبی
- (۴) قرمز، آبی و زرد

۱۶۱- کدام مورد، در خصوص «هندسه» درست است؟

- (۱) کاربرد تمام هندسه‌ها، در مقیاس فضای زیست انسان است.
- (۲) هندسه اقلیدسی در مقیاس فضای زیست انسان کاربرد دارد.
- (۳) کشف هندسه‌های جدید از اهمیت هندسه اقلیدسی کاسته است.
- (۴) مبانی تمام هندسه‌ها، از اصول هندسه اقلیدسی گرفته شده است.

۱۶۲- با کدام سری از اعداد، می‌توان مثلثی ساخت که یک زاویه ۹۰ درجه داشته باشد؟

- (۱) ۶, ۸, ۱۲
- (۲) ۷, ۱۵, ۱۶
- (۳) ۱۳, ۱۲, ۵
- (۴) ۲۴, ۷۰, ۷۳

۱۶۳- در مثلث ABC، زاویه میان نیمسازهای A و B چند درجه است؟

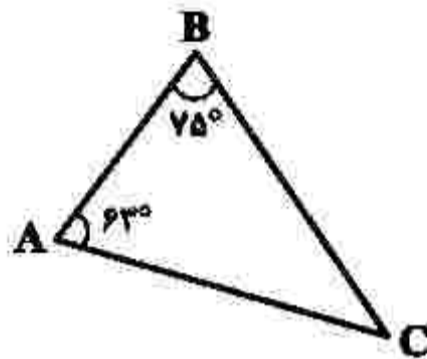

- (۱) ۱۰۹°
- (۲) ۱۱۱°
- (۳) ۱۱۳°
- (۴) ۱۱۶°

۱۶۴- بر کدام چهارضلعی زیر، می‌توان یک دایره محیط کرد؟

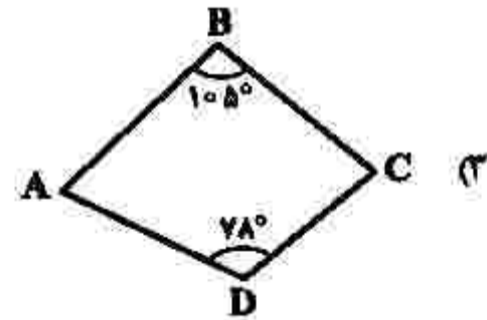
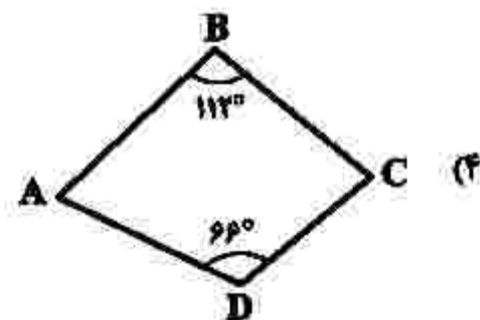
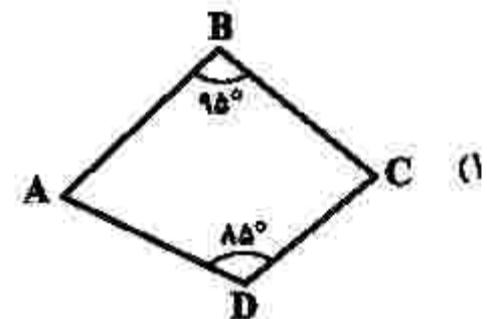
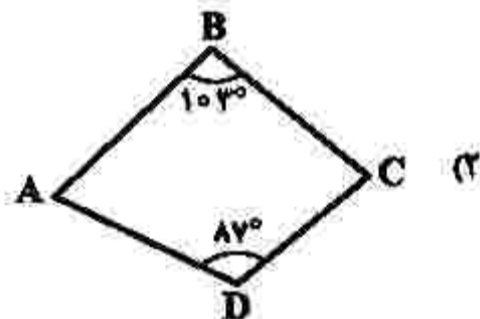

۱۶۵- کدام چهارضلعی، محیطی است؟

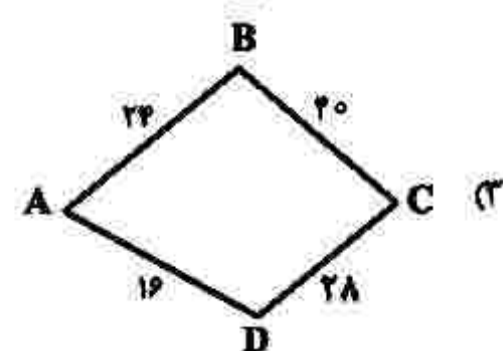
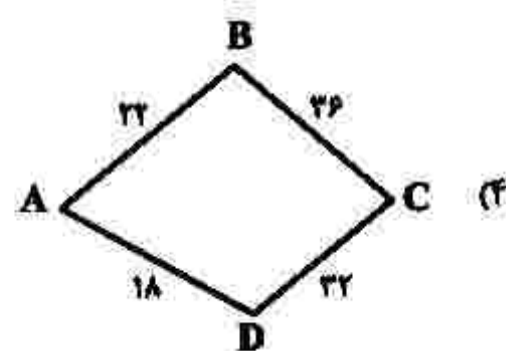
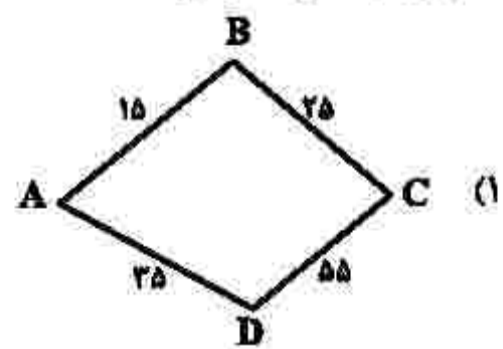
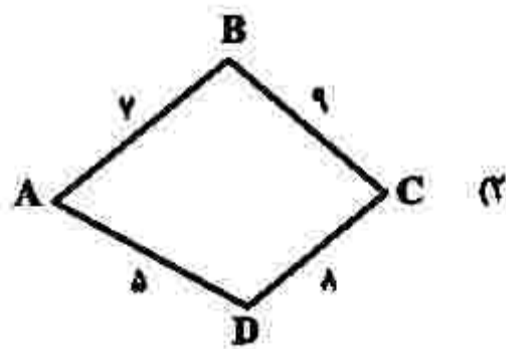

۱۶۶- کدام مورد درست است؟

- ۱) مکعب، گونه‌ای از منشورها است.
 - ۲) مکعب‌مستطیل، یک منشور چهارضلعی است.
 - ۳) محل تلاقی اقطار دوزنقه، مرکز تقارن آن است.
 - ۴) منشورهای مایل، منشورهایی با قاعده چندضلعی منتظم هستند.
- ۱۶۷- برای ساخت جسم زیر، چه کسری از مکعب‌مستطیل اولیه $(5 \times 4 \times 4)$ برداشته شده است؟

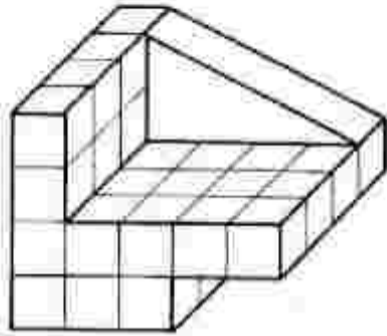

- ۱) $\frac{21}{40}$
- ۲) $\frac{19}{40}$
- ۳) $\frac{11}{20}$
- ۴) $\frac{9}{20}$

۱۶۸- برای اندازه‌گذاری جسم زیر، حداقل چند اندازه لازم است؟

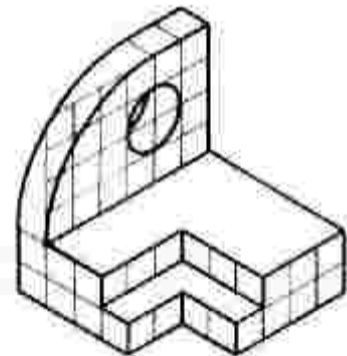

- ۱) ۱۲
- ۲) ۱۳
- ۳) ۱۴
- ۴) ۱۵

۱۶۹- نقشه داده‌شده، با افزودن چند پاره‌خط کامل خواهد شد؟

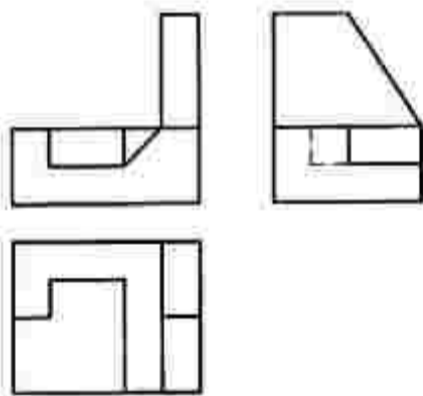

- ۱) چهار
- ۲) سه
- ۳) دو
- ۴) یک

۱۷۰- با توجه به دید از جلو، چند پاره‌خط عمود بر R در جسم زیر موجود است؟

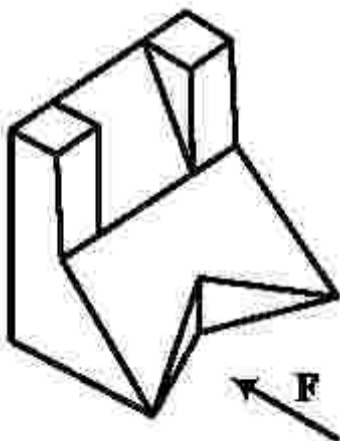

- ۱) چهار
- ۲) پنج
- ۳) هشت
- ۴) نه

۱۷۱- با توجه به جسم زیر، نمای درست کدام است؟

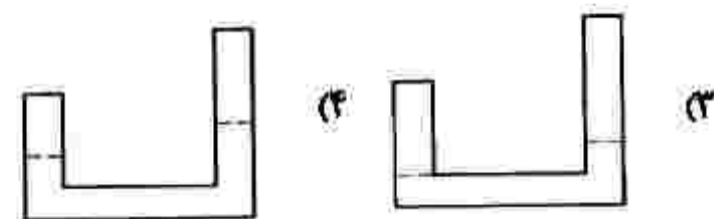
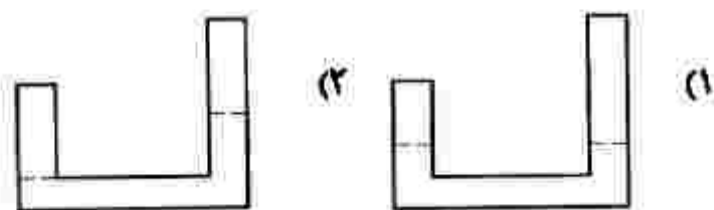
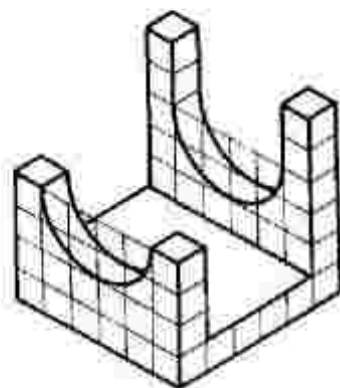

۱۷۲- با توجه به دید روبه‌رو، دو نمای درست کدام است؟

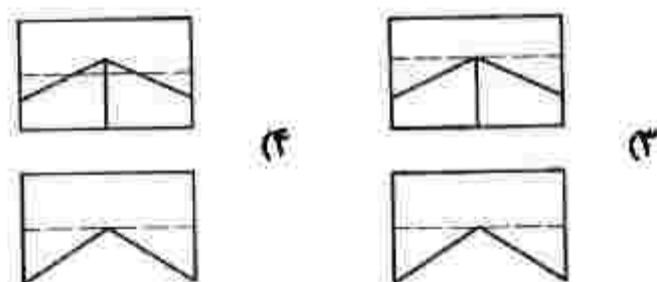
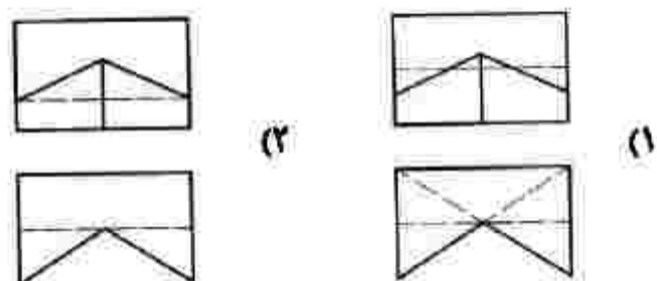
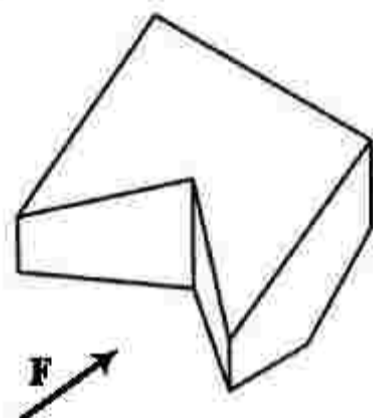

۱۷۳- با توجه به دو نمای موجود، نمای جانبی درست کدام است؟

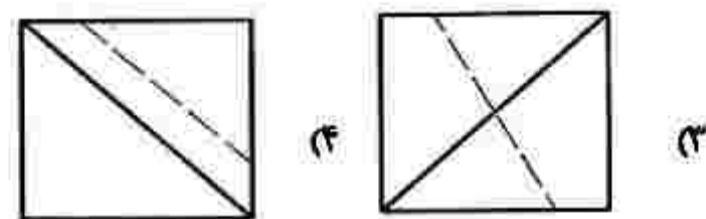
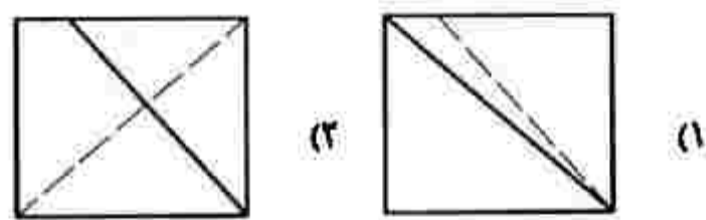
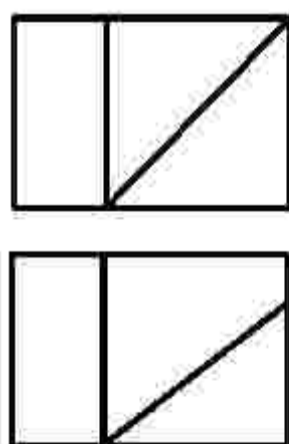

۱۷۴- کدام مورد درست است؟

- ۱) بهترین خط‌کش تی، آن است که در بالا تقسیمات اینچی و در پایین تقسیمات میلی متری داشته باشد.
- ۲) به کمک خط‌کش تی می‌توان خطوط افقی یا عمودی (به کمک لبه‌های تخته رسم) ترسیم کرد.
- ۳) به کمک خط‌کش تی با سر قابل تنظیم، می‌توان خطوط با زاویه‌های دلخواه رسم کرد.
- ۴) یکی از انواع خط‌کش تی، برای رسم خطوط موازی خط‌کش با سر ثابت است.

۱۷۵- کدام عبارت، در مورد تصویر سه بُعدی زیر درست است؟

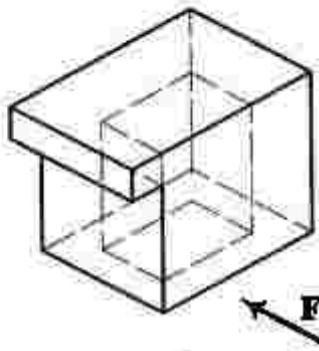

- (۱) با برداشتن یک پاره‌خط، نقشه کامل خواهد شد.
- (۲) نقشه به صورت داده شده، از لحاظ خطوط کامل است.
- (۳) با افزودن دو پاره‌خط، تمام خطوط جسم کامل می‌شود.
- (۴) با افزودن سه پاره‌خط، همه خط‌های جسم کامل می‌شود.

۱۷۶- با توجه به دید روبه‌رو، نماهای روبه‌رو و افقی و از چپ، در مجموع شامل چند پاره‌خط خواهند بود؟

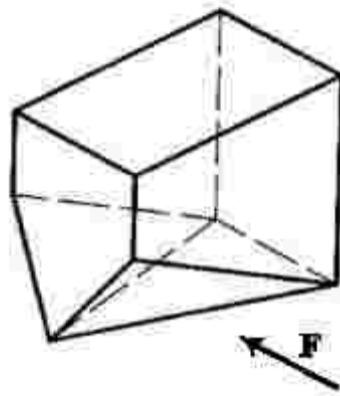

- (۱) ۱۶
- (۲) ۱۷
- (۳) ۱۸
- (۴) ۱۹

۱۷۷- دو تصویر روبه‌رو و از چپ جسمی، به صورت زیر است. نمای افقی، در مجموع از چند پاره‌خط، دید و خط‌چین تشکیل می‌شود؟

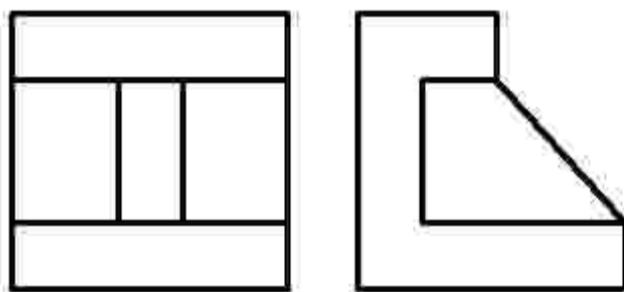

- (۱) ۹
- (۲) ۱۰
- (۳) ۱۱
- (۴) ۱۲

۱۷۸- کدام برش در نمای نیم‌رخ، درست است؟

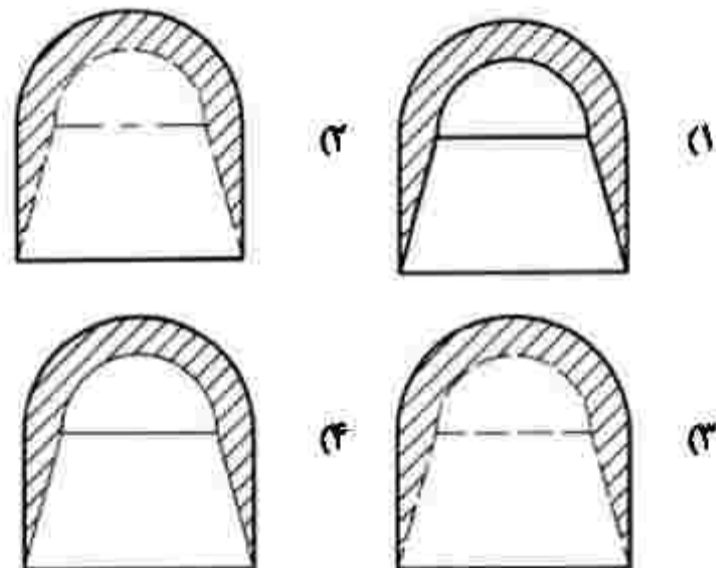
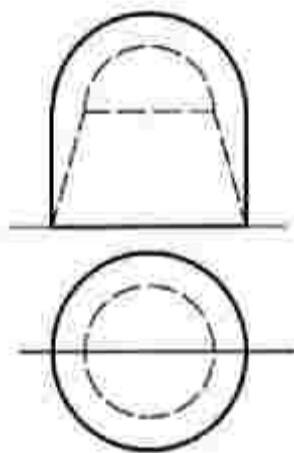

۱۷۹- پلان بام یک بنا معمولاً چندمین نمای آن است؟

- (۱) هفتمین
- (۲) پنجمین

۱۸۰- نقشه داده شده، مربوط به کدام مورد است؟

- (۱) مقدار پیشرفت زمین در خیابان
- (۲) میزان مجاورت بنا با خیابان
- (۳) تعیین موقعیت بنا
- (۴) زاویه انحراف زمین

(۴) اولین

(۳) سومین

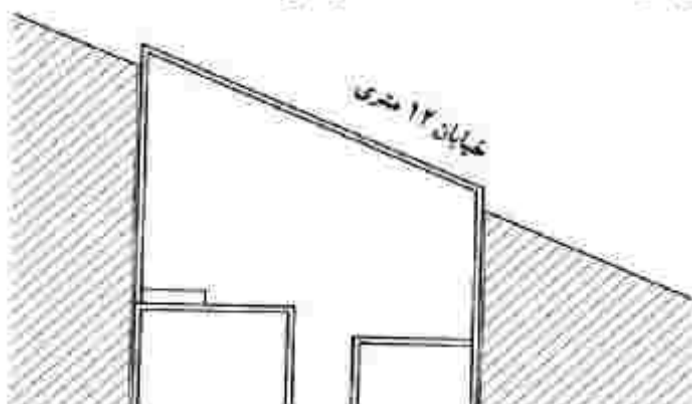

۱۸۱- لوگوی روبه‌رو، جهت نشان دادن کدام موضوع مناسب‌تر است؟



- ۱) تحقیقات دریایی
- ۲) تولید غذای آبزیان
- ۳) پرورش ماهی تزئینی
- ۴) تولید و تکثیر غذاهای دریایی

۱۸۲- مفهوم نشان روبه‌رو، کدام است؟



- ۱) انرژی‌زا
- ۲) تغییردهنده
- ۳) تبادل انرژی مادی به معنوی
- ۴) تبادل انرژی معنوی به مادی

۱۸۳- تصویر روبه‌رو، نماد کدام موضوع است؟



- ۱) تکثیرگرایی
- ۲) تخریب‌گری
- ۳) تغییر ماهیت
- ۴) هماهنگ‌سازی

۱۸۴- کدام عامل، موجب تأثیرگذاری بیشتر تصویر زیر، در طراحی جلد نشریه است؟



- ۱) برش تصویر
- ۲) حالت چهره
- ۳) جایگاه تصویر
- ۴) ترام‌دار کردن

۱۸۵- شیوه اجرای تصویر روبه‌رو، کدام است؟



- ۱) پرده‌نگاری
- ۲) چاپ سنگی
- ۳) نقاشی سقاخانه‌ای
- ۴) نقاشی قهوه‌خانه‌ای

۱۸۶- در خصوص جایگاه تصویر زیر، در صفحه‌آرایی یک نشریه، کدام مورد درست است؟



- ۱) مرکز دو صفحه، جهت بزرگ‌نمایی تیتراژ
- ۲) گوشه سمت چپ صفحه سمت راست، جهت تأکید بر تیتراژ صفحه
- ۳) گوشه سمت چپ پایین صفحه سمت چپ، جهت اهمیت دادن به متن
- ۴) بالای صفحه سمت راست، جهت بزرگ‌نمایی و اهمیت قدرت تصویر

۱۸۷- پیام کلی تصویر روبه‌رو، کدام است؟



- ۱) تمرین مدارا
- ۲) تجسم خلاقانه
- ۳) تمرکز خانه به خانه
- ۴) تمرین سیستماتیک

۱۸۸- در اثر زیر، هنرمند بیشتر بر کدام مورد تأکید کرده است؟



- ۱) تقابل فرم و فضا
- ۲) ترکیب‌بندی مربع
- ۳) کنتراست تیرگی و روشنی
- ۴) ریتم و چرخش سطوح و خطوط مستوی

۱۸۹- در طراحی حرف (S) در نشان روبه‌رو، کدام مورد درست‌تر است؟



- ۱) تعادل در حرکت سگ
- ۲) ایجاد تعادل بصری
- ۳) تأکید بر حرف S
- ۴) القای حرکت

۱۹۰- نوع تصویرسازی روبه‌رو، کدام است؟



- ۱) اجتماعی
- ۲) تجاری
- ۳) سیاسی
- ۴) هنری

۱۹۱- تصویر روبه‌رو، جزء کدام یک از انواع نشانه‌هاست؟



- ۱) مونومیکسیت
- ۲) لوگومیکسیت
- ۳) لوگوگرام
- ۴) مونوگرام

۱۹۲- تصویر زیر، اثر «ریچارد هیلتون» نماینده شاخص کدام سبک هنری است؟



- ۱) آپ آرت
- ۲) پاپ آرت
- ۳) مینیمال آرت
- ۴) کانسپچوال آرت

۱۹۳- در عکاسی پرتوه، درباره انتخاب جای نور اصلی و مکان تمرکز نور در صحنه، کدام مورد انتخاب درست‌تری است؟

- ۱) با زاویه مایل به راست یا چپ و در مرکز قرار گیرد.
- ۲) روبه‌رو و در مرکز، به طوری که نور به یک نسبت به موضوع بتابد.
- ۳) روبه‌رو و یک طرف موضوع را تقریباً با زاویه ۴۵ درجه نور بدهد.
- ۴) نور اصلی در یک طرف موضوع، برحسب لزوم و با زاویه ۴۵ درجه قرار بگیرد.



۱۹۴- تأثیرگذارترین نقطه قوت در صفحه آرایی روبه‌رو، کدام مورد است؟

- ۱) استفاده از فرم‌های ساده برای بیان داستان کودکان
- ۲) استفاده از فرم‌های سمبلیک در یک ساختار مدرن
- ۳) تقابل فرم‌های منحنی و زاویه‌دار
- ۴) تعادل فضای سفید، سیاه و خاکستری

۱۹۵- کدام مورد در دو سفالینه زیر، مشترک نیست؟

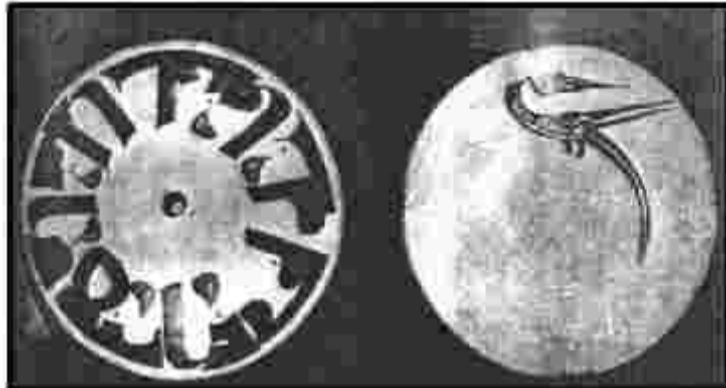

- ۱) کاربرد
- ۲) تاریخ ساخت
- ۳) بیان بصری
- ۴) عامل تزئینی

۱۹۶- شیوه ساخت میراث فرهنگی زیر، چگونه است و در کجا نگهداری می‌شود؟



- ۱) ریخته‌گری و قلم‌زنی - موزه رضا عباسی
- ۲) قلم‌زنی و حکاکی - موزه آستان قدس رضوی
- ۳) قلم‌زنی و جوش‌کاری - موزه ملک
- ۴) کوفته‌گری - موزه ایران باستان

۱۹۷- عکس روبه‌رو، بیانگر ویژگی کدام سبک است؟



- ۱) رئالیسم
- ۲) فوویسم
- ۳) فوتوریسم
- ۴) اکسپرسیونیسم

۱۹۸- در کدام روش، برای حاشیه‌گذاری و تزیین سنتی صفحات کتاب، از نقش‌مایه‌های حیوانات و گیاهان با رنگ طلایی استفاده می‌شود؟

(۱) تشعیر

(۲) تذهیب

(۳) گل و مرغ

(۴) جدول‌کشی

۱۹۹- تصویر روبه‌رو، به کدام مورد اشاره دارد؟

(۱) تجسم فضای قابل لمس

(۲) ریتم منظم

(۳) بُعد سوم

(۴) عمق‌نمایی



۲۰۰- در یک اثر هنری، سکون و توقف در ضرب‌آهنگ، بر کدام مورد تأثیر بیشتری دارد؟

(۱) تنوع در اثر

(۲) ایجاد وحدت بیشتر

(۳) افزودن ظرایف اجزای آهنگ

(۴) معطوف کردن توجه بیننده به نقطه خاص

- ۲۰۱- در کدام تکنیک، بازی دهنده عروسک بالاتر از عروسک قرار می‌گیرد؟
 (۱) نخ‌نخی (۲) ماروت (۳) میله‌ای (۴) دستکشی
- ۲۰۲- کدام مورد، بیانگر واقعه کامل در تعزیه است؟
 (۱) پرده (۲) گوشه (۳) صحنه (۴) مجلس
- ۲۰۳- در منطقه شمال خراسان و گلستان، بخشی‌ها همراه با نواختن کدام ساز داستان و روایت‌هایی را جهت سرگرم کردن بینندگان به صورت آواز یا نقالی اجرا می‌کنند؟
 (۱) دوتار (۲) سه‌تار (۳) تنبور (۴) قیچک
- ۲۰۴- سوگنامه جزو کدام یک از انواع ادبی قدیم غربی قرار می‌گیرد؟
 (۱) غنایی (۲) حماسی (۳) نمایشی (۴) تعلیمی
- ۲۰۵- برای نمایش‌های کمدی عروسکی، کدام تکنیک مناسب‌تر است؟
 (۱) نخ‌نخی (۲) اشیاء (۳) میله‌ای (۴) دستکشی
- ۲۰۶- کدام مورد، از آثار بازمانده دوره ساسانی با موضوع آفرینش، تاریخ و داستان‌های اساطیر است؟
 (۱) زند (۲) بندهش (۳) دینکرت (۴) یادگار زریران
- ۲۰۷- کدام مراسم آیینی، جهت درمان بیماران اجرا می‌شود؟
 (۱) گواتی (۲) گورانی (۳) گل‌گلین (۴) گوش و پری
- ۲۰۸- کدام موارد از مشخصه‌های پویانمایی ترسناک است؟
 (۱) نور زیاد - فضای مه‌آلود (۲) فضای مه‌آلود - رنگ‌های گرم
 (۳) کنتراست زیاد - نور کم (۴) رنگ‌های خاکستری - کنتراست کم
- ۲۰۹- کدام موارد وجه اشتراک اثرات صدا و نورپردازی در نمایش است؟
 (۱) تجسم زمان و مکان (۲) ایجاد فضاهای خنثی و کم‌تنش
 (۳) بیان قدرت و تمرکز بازیگر (۴) تمرکز و پراکنده‌سازی حواس عوامل اجرا
- ۲۱۰- نام محل اجرای تعزیه که بیشتر در محوطه باز مساجد و حسینیه‌ها ساخته می‌شد، کدام است؟
 (۱) تکیه (۲) صحنه (۳) تخت‌گاه (۴) تخته حوضی
- ۲۱۱- نمایش عروسکی سزو پکایا مربوط به کدام کشور و کدام دوره است؟
 (۱) انگلستان - رنسانس (۲) لهستان - رنسانس
 (۳) انگلستان - قرون وسطی (۴) لهستان - قرون وسطی
- ۲۱۲- در نمایش ایران، نویسندگان یا گوینده تعزیه را در اصطلاح چه می‌نامند؟
 (۱) موالف (۲) مقتل‌نویس (۳) معین‌البکاء (۴) واقعه‌نویس
- ۲۱۳- برای رازآلود کردن فضا و شخصیت‌ها و رفتارهای آنها و یا ایجاد تعلیق در پلان‌ها، بهتر است از کدام شیوه نورپردازی استفاده شود؟
 (۱) نور از پشت سوژه (۲) از روبه‌رو و مایل به پایین سوژه
 (۳) از روبه‌رو و مایل به بالای سوژه (۴) تابش نور با زاویه ۴۵ درجه از بالا یا پایین

۲۱۴- کارگرد سینه موبیل کدام است؟

- (۱) تجهیزات مورد نیاز مدیر تصویربرداری در اتاق فرمان است.
- (۲) در جابه‌جایی تجهیزات تصویربرداری تلویزیونی و سینمایی به کار می‌رود.
- (۳) تجهیزات مورد استفاده در فیلمبرداری و تصویربرداری در یک لوکیشن است.
- (۴) مجموعه ابزار و وسایل مورد نیاز در تدوین، تصویربرداری و ساخت فیلم است.

۲۱۵- اساس یک متحرک‌سازی خوب، کدام موارد است؟

- (۱) روایت‌گری قوی و تعداد فریم‌ها
- (۲) تعداد فریم‌ها و طراحی مناسب
- (۳) تکنیک مناسب و طراحی خوب
- (۴) پزهای خوب و زمان‌بندی مناسب

۲۱۶- اولین نشانه‌های کدام‌یک از انواع کمندی را می‌توان در فیلم باغبان آب‌پاشی‌شده به کارگردانی برادران لومیر مشاهده کرد؟

- (۱) دیوانه‌وار
- (۲) بکوب بکوب
- (۳) فرانسر
- (۴) پندآموز

۲۱۷- صحنه زیر، مربوط به کدام فیلم چاپلین است؟

- (۱) لایم لایت
- (۲) آقای وردو
- (۳) دیکتاتور بزرگ
- (۴) سلطانی در نیویورک



۲۱۸- در ساختار فیلمنامه، در کجا کشمکش میان دو شخصیت قهرمان و ضدقهرمان به شکل حساس‌تر و حادثه‌تری

درمی‌آید؟

- (۱) پرده دوم
- (۲) پرده سوم
- (۳) نقطه شروع
- (۴) نقطه پایانی

۲۱۹- در تصاویر زیر، کدام مورد مشترک است؟



- (۱) شیوه نورپردازی
- (۲) ترکیب‌بندی یکسان
- (۳) بیان بصری مفاهیم
- (۴) زاویه دوربین مشابه و هدایت‌گر

۲۲۰- در نورپردازی صحنه، کدام نورها نقش چندانی در نورپردازی کلاسیک ندارند؟

- (۱) مکمل و پس‌زمینه
- (۲) نور چشم و پرکننده
- (۳) جداکننده و نور پشت
- (۴) پس‌زمینه و نور چشم

- ۲۲۱- دولتی، جزو کدام یک از گروه‌های زیر است؟
 (۱) ایروفون (۲) ایدیوفون (۳) کوردوفون (۴) ممبرانوفون
- ۲۲۲- کتاب «مقاصد العان» اثر کیست؟
 (۱) امین‌الله حسین (۲) عبدالقادر مراغی (۳) تقی بینش (۴) حسین دهلوی
- ۲۲۳- اصطلاح آکاپلا (Acappella) به کدام معنا است؟
 (۱) گروه گر و کلاوسن (۲) سازبندی گروه برنجی‌ها
 (۳) آواز sole همراه ارکستر زهی (۴) آواز گروهی بدون همراهی ساز
- ۲۲۴- مجموع دو فاصله سوم کوچک، کدام است؟
 (۱) چهارم کاسته (۲) پنجم کاسته (۳) ششم کوچک (۴) ششم بزرگ
- ۲۲۵- از تبدیل درجه دوم «لامینور تتوریک» به گرن، کدام دستگاه حاصل می‌شود؟
 (۱) راست پنجگاه (۲) اصفهان (۳) سه‌گاه (۴) شور
- ۲۲۶- زیرترین صدا، متعلق به کدام یک از سازهای زیر است؟
 (۱) زایلوфон (۲) فلوت پیکلو (۳) گلوکنشپیل (۴) کلارینت سوپراتو «می بمل»
- ۲۲۷- آهنگساز پوئم سمفونیک «خرابه‌های تخت جمشید» کدام است؟
 (۱) امین‌الله حسین (۲) علینقی وزیری (۳) پرویز محمود (۴) تقی بینش
- ۲۲۸- مؤسس مکتب ویولون ایرانی، کدام آهنگساز است؟
 (۱) مرتضی حنانه (۲) روح‌الله خالقی (۳) ابوالحسن صبا (۴) جواد معروفی
- ۲۲۹- کدام یک از سازهای زیر، ۱۵ سیم جفتی دارد؟
 (۱) تار (۲) عود (۳) قانون (۴) قیچک باس
- ۲۳۰- کوک مناسب و متداول برای اجرای افشاری «سل» با تار، کدام است؟
 (۱) دو - سل - ر (۲) دو - فا - دو (۳) دو - سل - لا (۴) دو - سل - دو
- ۲۳۱- آشور آوند، در کدام یک از دستگاه‌های زیر اجرا می‌شود؟
 (۱) ماهور و راست پنجگاه (۲) همایون و چهارگاه (۳) اصفهان و همایون (۴) شور و سه‌گاه
- ۲۳۲- اولین کتاب در زمینه موسیقی نظری ایرانی به شیوه جدید، اثر کیست؟
 (۱) احمد پژمان (۲) حسین دهلوی (۳) علینقی وزیری (۴) مصطفی پورتراب
- ۲۳۳- اوراتوریو (Oratorio) چه نوع موسیقی است؟
 (۱) بخش پایانی موسیقی دوره رنسانس است.
 (۲) برای طلب آمرزش ارواح اجرا می‌شود.
 (۳) مذهبی سه‌بخشی که در کلیسا اجرا می‌شود.
 (۴) مذهبی و مانند اپرا، داستان را با آواز بیان می‌کند.

۲۳۲- مد ائولین (Aeolian) با کدام گام‌های زیر، برابر است؟

- (۱) مینور آنتیک یا تئوریک
 (۲) مینور ملودیک بالارونده
 (۳) دو ماژور
 (۴) ر ماژور

۲۳۵- سبک موسیقی کدام آهنگسازان زیر، شبیه یکدیگر است؟

- (۱) هندل و باخ
 (۲) موتسارت و باخ
 (۳) روسل و بتهون
 (۴) وردی و چایکوفسکی

۲۳۶- ترمیم «سی بمل» برای هم‌صدایی با هورن «فا» چگونه عمل می‌کند؟

- (۱) سوم کوچک بالاتر اجرا می‌کند.
 (۲) سوم بزرگ پایین‌تر اجرا می‌کند.
 (۳) پنجم درست بالاتر اجرا می‌کند.
 (۴) چهارم درست پایین‌تر اجرا می‌کند.

۲۳۷- ششم افزوده آلعانی، کدام است؟

- (۱) لا بمل - دو - می - فا دیز
 (۲) لا بمل - دو - می بمل - فا دیز
 (۳) لا بمل - دو - می بمل - فا
 (۴) لا بمل - دو - می بمل - سل بمل

۲۳۸- پیوند آکورد درجه چهارم به اول، چه نامیده می‌شود؟

- (۱) مؤنث
 (۲) فریبنده
 (۳) پلاگال
 (۴) پرفکت

۲۳۹- کدام یک از سازهای زیر، انتقالی نیست؟

- (۱) باستهورن
 (۲) باس کلارینت
 (۳) ترمبون
 (۴) کرانگله

۲۴۰- آکورد پنجم افزوده، روی کدام یک از درجات گام‌های زیر است؟

- (۱) دوم مینور ملودیک
 (۲) سوم مینور هارمونیک
 (۳) پنجم مینور هارمونیک
 (۴) هفتم ماژور

- ۲۴۱- در کدام تکنیک نقاشی، سرعت عمل به اندازه تسلط بر قلم‌مو و حرکت دست اهمیت دارد؟
 (۱) آبرنگ (۲) اکریک (۳) رنگ روغن (۴) ذغال
- ۲۴۲- کدام مواد رنگزای پودری محلول در آب با درخشندگی و ثبات زیاد، جهت محصولات پنبه‌ای استفاده می‌شود؟
 (۱) خمی (۲) راکتیو (۳) کرومی (۴) گوگردی
- ۲۴۳- برای بالا بردن کیفیت مدادهایی که در حال حاضر تولید می‌شود، کدام عملیات انجام می‌شود؟
 (۱) پس از پختن مغز مدادها به موم آغشته می‌شوند.
 (۲) میزان گرافیت نسبت به خاک رس افزایش داده می‌شود.
 (۳) میزان خاک رس و موم به نسبت گرافیت افزایش داده می‌شود.
 (۴) مغز مدادها از ترکیب خاک رس، گرافیت و موم طبیعی تولید می‌شوند.
- ۲۴۴- وجه اشتراک فلزات مصرفی در ساخت آلیاژهای برنز و برنج کدام است؟
 (۱) نقره و قلع (۲) قلع و مس (۳) مس و روی (۴) روی و آلومینیوم
- ۲۴۵- در فولاد ضدزنگ ساختمانی، کدام ماده به آهن و کربن اضافه می‌شود؟
 (۱) روی (۲) کروم (۳) منگنز (۴) آلومینیوم
- ۲۴۶- کاربرد فیلتر ND تدریجی، کدام است؟
 (۱) افزایش کنتراست تصویر
 (۲) حذف بازتاب‌های نور از سطوحی مانند شیشه و آب
 (۳) کاهش و حذف اختلاف نورهای بالا و پایین در سطح تصویر
 (۴) افزایش خلوص رنگی در سطح تصویر جهت تیره جلوه دادن رنگ آسمان
- ۲۴۷- در معرق چوب، برای سطوح صورتی مایل به قرمز از کدام چوب استفاده می‌شود؟
 (۱) افرا (۲) کاج (۳) انجیری (۴) سرخدار
- ۲۴۸- کدام مورد، از سبک‌ترین چوب‌های تجاری مستحکم، سخت و فرم‌پذیر است؟
 (۱) ون (۲) کاج (۳) افاقیا (۴) بالسان
- ۲۴۹- تصویر میکروسکوپی زیر، نشان‌دهنده مقطع عرضی کدام الیاف است؟
 (۱) ابریشم
 (۲) پشم
 (۳) پنبه
 (۴) موهر



۲۵۰- ماده رنگزای طبیعی آلیزارین، از کدام مورد به دست می‌آید؟

- (۱) ریشه گیاه روناس
 (۲) بدن نوعی حشره
 (۳) صمغ درخت بقم
 (۴) نوعی حلزون دریایی

۲۵۱- جنس شیشه‌های جاذب امواج خطرناک، کدام است؟

- (۱) آپال (۲) سربی (۳) سودا - آهکی (۴) بوروسیلیکاتی

۲۵۲- در کدام شیوه چاپ دستی، روند ساخت کلیشه‌ها از سیاه به سفید است؟

- (۱) اچینگ (۲) درای پوینت (۳) مونوپرینت (۴) مزوتینت

۲۵۳- مقدار تریانتین در ورنی دامار، کدام است؟

- (۱) $\frac{1}{1}$ (۲) $\frac{2}{3}$ (۳) $\frac{3}{4}$ (۴) $\frac{2}{1}$

۲۵۴- در نقاشی رنگ روغن، به غیر از روغن بزرگ از کدام روغن‌ها می‌توان استفاده کرد؟

- (۱) الیف، زیتون (۲) میخک، سندروس

- (۳) سندروس، کرچک (۴) گردو، آفتابگردان

۲۵۵- کدام یک از مصالح کف‌سازی در برابر چربی، بسیاری از اسیدها، بازها و مشتقات نفتی پایداری خوبی دارد و با افزودن

مواد فلزی می‌توان آن را هادی الکتروسیته و ضد جرقه کرد؟

- (۱) کاشی وینیلی (۲) پارکتهای چوبی

- (۳) پوشش‌های لاستیکی مصنوعی (۴) پوشش‌های لاستیکی طبیعی

۲۵۶- بهترین ضخامت برای پخت حجم‌های ساخته‌شده با گِل، چند سانتی‌متر است؟

- (۱) ۱ (۲) ۲ (۳) ۳ (۴) ۴

۲۵۷- کدام ماده، برای تولید شیشه‌های هنری و قالب فیوزها مناسب است؟

- (۱) سیمان نسوز (۲) سرامیک (۳) گچ زرگری (۴) سرامیک بُرد

۲۵۸- نمک فلزاتی مانند بی‌کرمات پتاسیم و سدیم در رنگرزی کالاهای پنبه‌ای به شیوه مستقیم، چه نقشی ایفا می‌کند؟

- (۱) با فشرده کردن مولکول‌های رنگزا، درخشش و شفافیت رنگ را بیشتر می‌کند

- (۲) نمک فلزات به ترکیب رنگ‌ها هنگام برخورد با کالاهای پنبه‌ای کمک می‌کند

- (۳) نمک فلزات از ترکیب و مات شدن مواد رنگزا بر روی کالاهای پنبه‌ای ممانعت می‌کند

- (۴) با بزرگ‌تر شدن ساختمان مولکولی رنگزا، امکان خروج آن را در زمان شستشو کمتر می‌کند

۲۵۹- کدام مورد، برای ساخت اشیاء از جنس کانی، به شیوه خراش و به‌وسیله چاقو مناسب‌تر است؟

- (۱) کوارتز (۲) منیزیت (۳) هماتیت (۴) کرومیت

۲۶۰- به کدام علت ماکت‌های گچی را پس از قراردادن در داخل فر، در محلول گرم هیدرات باریم غوطه‌ور می‌کنند؟

- (۱) استحکام (۲) شفافیت (۳) رنگ‌پذیری (۴) دفع رطوبت