

کد کنترل

651

A

خارج از کشور

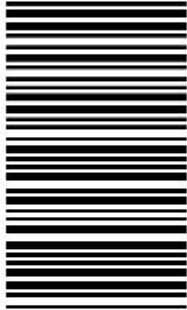

651A



دفترچه شماره ۱
صبح جمعه

جمهوری اسلامی ایران
وزارت علوم، تحقیقات و فناوری
سازمان سنجش آموزش کشور

«اگر دانشگاه اصلاح شود مملکت اصلاح می‌شود.»
امام خمینی (ره)

آزمون سراسری ورودی دانشگاه‌های کشور - ۱۴۰۰

آزمون عمومی

گروه‌های آزمایشی (علوم ریاضی و فنی، علوم تجربی، هنر و زبان)

مدت پاسخ‌گویی: ۷۵ دقیقه

تعداد سؤال: ۱۰۰

ردیف	مواد امتحانی	تعداد سؤال	از شماره	تا شماره	مدت پاسخ‌گویی
۱	زبان و ادبیات فارسی	۲۵	۱	۲۵	۱۸ دقیقه
۲	زبان عربی	۲۵	۲۶	۵۰	۲۰ دقیقه
۳	فرهنگ و معارف اسلامی	۲۵	۵۱	۷۵	۱۷ دقیقه
۴	زبان انگلیسی	۲۵	۷۶	۱۰۰	۲۰ دقیقه

سال ۱۴۰۰

* داوطلب گرامی، عدم درج مشخصات و امضاء در مندرجات جدول ذیل، به منزله عدم حضور شما در جلسه آزمون است.

اینجانب..... با شماره داوطلبی..... با آگاهی کامل، یکسان بودن شماره سندلی خود را با شماره داوطلبی مندرج در بالای کارت ورود به جلسه، بالای پاسخنامه و دفترچه سؤالات، نوع و کدکنترل درج شده بر روی دفترچه سؤالات و پائین پاسخنامه ام را تأیید می نمایم.

امضاء:

- ۱- در میان واژه‌های داده شده، معنی چند واژه «درست» است؟
(نجابت: اصالت) (هژیر: شیر) (تقریظ: بزرگداشت) (فلق: فجر) (پدرام: آراستگی) (ویله: ناله)
(شیراوژن: قهرمان شدن) (ممت: سپاس) (نزار: پادشاهان روم در گذشته)
- (۱) چهار (۲) پنج (۳) شش (۴) هفت
- ۲- با توجه به واژه‌های زیر معنی واژه‌های «فرد» کدام است؟
«التهاب، مقرون، علت، درایت، خنیده، پالیز، نوند، کوشک»
(۱) بی‌قراری، همراه، مشهور، بینش (۲) ناآرامی، عارضه، معروف، جالیز
(۳) نامدار، اسب تندرو، شعله‌ور شدن، بیماری (۴) اضطراب، نزدیک‌به‌هم، پراوازه، اسب تندرو
- ۳- در کدام ابیات، متضاد واژه‌های (فاحش، بادی، ممت، جنت) به ترتیب آمده است؟
الف) به پایان آمد این دفتر حکایت همچنان باقی
ب) ز لب دوختن، غنچه را زندگی است
ج) هر آن کس که پیش من آید به جنگ
د) همه کارم ز خودکامی به بدنامی کشید آخر
(۱) ب - د - ج - الف (۲) د - الف - ب - ج (۳) د - الف - ج - ب (۴) د - ب - الف - ج
- ۴- در کدام عبارت «غلط املائی» وجود دارد؟
(۱) به برکات یک‌دلی و مخالفت و معاونت از چندین ورطه هایل خلاص یافتند و خردمند باید که در این حکایات به نور عقل اهتمام ورزد.
(۲) مطاوعت ملک بر من فرض است و بادیه فراق او بی‌شک دراز و بی‌پایان خواهد گذشت که همه عمر کعبه اقبال من درگاه او بوده است.
(۳) و چون کسی بدین اوصاف آراسته بود و از بوته امتحان بدین نمط که تقریر افتاد بیرون آمد، حرمت او به مدت در دل‌ها جای گیرد.
(۴) هیچ چیز ضایع‌تر از دوستی کسی نیست که در مذهب خود اهمال حق و نسیان شکر جایز شمرد و سر گفتن با کسی که سخن چینی صخره بیان و پیشه بنان او باشد.
- ۵- کدام بیت، دارای «غلط املائی» است؟
(۱) عجب بر ذنخندان آن دل‌فریب
(۲) گهی که جرم مرا پیش تو حساب کنند
(۳) خصمی که تیغ کافرش اندر غزا بکشت
(۴) کنون به عرض صله خاطر من آشوب است
که هرگز نبوده است بر سرو سیب
تو رشحه‌ای ز گرم‌های بی‌حساب بریز
خونش بریخت ابروی همچون کمان دوست
کنون به جای درم در کف من آزار است
- ۶- در متن زیر، چند «غلط املائی» وجود دارد؟
«وزارات هم منصوب است به انواع مشقت‌ها و اصناف رنج‌ها که وزیر به غربت پادشاه مبتلا بود به صدد کارهای بزرگ. حالی به ثواب آن لایق‌تر که در کارها غفلت کم رود و مهمات خوار شمرده نیابد.»
(۱) یک (۲) دو (۳) سه (۴) چهار

- ۷- کدام اثر در مقابل عبارت داده شده، «غلط» آمده است؟
- (۱) چون بر رقعۀ من اطلاع یابد، قیاس کند که مرا اهلیت چیست. (سفرنامه)
 - (۲) رنج هیچ کس ضایع مکن و همه کس را به سزا، حق شناس باش. (قُبوس نامه)
 - (۳) به عالم عشق نتوان رسیدن تا از معرفت و محبت دو پایه نردبان نسازد. (فی حقیقة العشق)
 - (۴) سودای عشق از زیرکی جهان بهتر ارزد و دیوانگی عشق بر همه عقلها افزون آید. (تذکره الاولیا)
- ۸- در کدام ابیات استعاره و مجاز، «هر دو» وجود دارد؟
- | | |
|---------------------------------------|---------|
| الف) سر پرز شرم و بهایی مراسم | الف - ب |
| ب) حسرت نبرم به خواب آن مرداب | الف - د |
| ج) ساقی چمن گل را بی روی تو رنگی نیست | ب - ج |
| د) به خرابی خوشم امروز که فردا ز گرم | ج - د |
- ۹- تعداد «ایهام» در کدام بیت، بیشتر است؟
- (۱) ملکا ذکر تو گویم که تو پاکی و خدایی
 - (۲) پیش اسبت رخ نهم ز آن رو که غم نبود ز مات
 - (۳) چون رود امیدوارم بی تابم و بی قرارم
 - (۴) دولت صحبت آن شمع سعادت پرتو
- ۱۰- آرایه های مقابل همه ابیات «کاملأ» درست است، به جز:
- (۱) هر سر خبر ز سر محبت کجا شود
 - (۲) دل کشید آخر عنان چون مرد میدانست نبود
 - (۳) خوبان همه از مهرش مهری به جبین دارند
 - (۴) کنار مزرع سبز فلک یکباره تر می شد
- ۱۱- آرایه های بیت زیر، کدام اند؟
- «گر سرت خود در سر سودای زلفش می رود»
- (۱) جناس، مجاز، ایهام، کنایه
 - (۲) جناس، تضاد، تضاد، واج آرایی، مراعات نظیر، جناس، تضاد
- ۱۲- تعداد جمله های بیت زیر با کدام بیت، یکسان است؟
- «به حرص از شربتی خوردم مگیر از من که بد کردم»
- (۱) همه آنی همه حسنی همه لطفی همه ناز
 - (۲) دلا گفتم غم خود خور که کار از دست شد بیرون
 - (۳) همه عزّی و جلالی همه علمی و یقینی
 - (۴) تو حکیمی تو عظیمی تو کریمی تو رحیمی
- ۱۳- نوع وابسته های وابسته در کدام گزینه، با سروده زیر یکسان است؟
- «پهلوان هفت خوان اکنون / طعمه دام و دهان خوان هشتم بود»
- (۱) بس که خونش رفته بود از تن / بس که زهر زخمها کاریش
 - (۲) این نخستین بار شاید بود / کان کلید گنج مروارید او گم شد
 - (۳) شیر مرد عرصه ناوردهای هول / یور زال زر، جهان پهلوان
 - (۴) آن سکوتش ساکت و گیرا / و دمش، چونان حدیث آشنایش گرم

- ۱۴- اجزای جملهٔ مصراع دوم کدام گزینه، با مصراع اول بیت زیر، یکسان است؟
- «خرد را گـر نبخشد روشنائی بماند تا ابد در تیره رایبی»
 (۱) چو صبرش نماند از ضعیفی و هوش
 (۲) کزین پس به کنجی نشینم چو مور
 (۳) بلند آن سر که او خواهد بلندش
 (۴) دگر روز باز اتفاق افتاد
- ۱۵- کدام گزینه، با توجه به سرودهٔ زیر «نادرست» است؟
- «باید پنجره را گشود و دید / چند سینه سرخ مهاجر بر شاخسار عریان نشسته‌اند / و بهار از کدام سمت آسمان به باغ می‌آید»
- (۱) در سرودهٔ فوق فعل ماضی نقلی و مضارع اخباری وجود دارد.
 (۲) یک واژهٔ دو تلفظی و دو مفعول در کل سروده یافت می‌شود.
 (۳) چهار جملهٔ ساده و یک نقش تبعی در این سروده دیده می‌شود.
 (۴) چهار ترکیب وصفی و یک ترکیب اضافی در سروده به چشم می‌خورد.
- ۱۶- نقش قسمت‌های مشخص شده در ابیات زیر، به ترتیب، کدام است؟
- «چه خوش فرمود آن پسر خردمند وزین خوشتر نباشد در جهان پند
 اگر خونین دلی از جور ایام لب خندان بیاور چون لب جام»
- (۱) قید، قید، مسند، مفعول
 (۲) قید، مسند، مسند، مفعول
 (۳) مسند، قید، مسند، نهاد
 (۴) قید، مسند، نهاد، مفعول
- ۱۷- کدام بیت «فاقد» مفهوم بیت زیر است؟
- «هر دو گون زنبور خوردند از محل نیک شد ز آن نیش و زین دیگر عسل»
 (۱) نه میر و شه بود هر کاو کمر بندد کله دارد
 (۲) نه هر که دارد شمشیر حرب باید ساخت
 (۳) نه چون موسی بود هر کس که عمرانش پدر باشد
 (۴) به جز شکردهنی نکته‌هاست خوبی را
- ۱۸- مفهوم «الدهر یومان یوم لک و یوم علیک» از همهٔ ابیات دریافت می‌شود، به جز:
- (۱) زمانه گر بزند آتشم به خرمن عمر
 (۲) پشت هر غم شادایی بنهفته، بنگر آسمان
 (۳) نیست غم گر به دل از عشق غباری برسد
 (۴) دیروز اگر سوخت ای دوست غم برگ و بار من و تو
- ۱۹- مفهوم کدام ابیات، در مقابل آن‌ها درست آمده است؟
- (الف) عندلیب دل من نغمه‌سرا شد روزی
 (ب) بانگ زد یارش که بر در کیست آن
 (ج) گل اگر چه هست بس صاحب جمال
 (د) وصلت آن کس یافت کز خود شد فنا
 (ه) به شام تیرهٔ هجران چه کار خواهیم کرد
- (۱) الف - ب - د
 (۲) الف - د - ه
 (۳) ب - د - ه
 (۴) ب - ج - ه
- کانجمن را ز رخت صحن گلستان کردی (تجلی معشوق)
 گفت بر در هم تویی ای گلستان (تحیر و سرگشتگی)
 حسن او در هفته‌ای گیرد زوال (عشوہ‌گری)
 هر که فانی شد ز خود مردانه‌ای است (اتحاد عاشق و معشوق)
 که هیچ کار نیاید ز نالهٔ سحر (استیصال)

۲۰- کدام بیت، با بیت زیر قرابت مفهومی دارد؟

«خواستم از رنجش دوری بگویم یادم آمد

(۱) به گناه عشق کشتم و هنوز برنگشتم

(۲) هر جا که حسن معشوق سرگرم جلوه گردد

(۳) عشق بازی کار بیکاران بود

(۴) از در و دیوار می‌بارد بلا در راه عشق

۲۱- متن زیر با همه ابیات قرابت مفهومی دارد، به جز:

«گفت: بلبلان را دیدم که به نالش در آمده بودند از درخت و کبکان از کوه و غوکان در آب و بهایم از بیشه؛ اندیشه

کردم که مروّت نباشد همه در تسبیح و من به غفلت، خفته.»

(۱) هوای سیر گل و ساز بلبلم دادی

(۲) گفتم این شرط آدمیت نیست

(۳) در طبیعت به هر صلا و سکوت

(۴) هر یک به زخمه خود ساز تو می‌نوازد

۲۲- مفهوم کلی بیت زیر، در کدام گزینه آمده است؟

«دل چه بندی در این سرای مجاز؟

(۱) چون گل صبح به خون شست همان دم رخسار

(۲) هر که پشت پای چون شبنم به آب و رنگ زد

(۳) دست منعی که فشانند بزرگان به فقیر

(۴) از سر تعمیر دل بگذر که معماران عشق

۲۳- مفهوم بیت زیر، در کدام بیت یافت می‌شود؟

«دل گرمی و دم سردی ما بود که گاهی

(۱) ایام حیاتش همه ایام بهار است

(۲) کار خامان می‌توان از پخته‌گویی ساختن

(۳) زمانه بوتۀ خار از درشت خوبی توسست

(۴) در خزان سرو چو ایام بهاران تازه است

۲۴- کدام بیت، با بیت زیر «تضاد» معنایی دارد؟

«ز من بشنو به خاموشی مکن خوی

(۱) درست گوی به هنگام گوی و نیکو گوی

(۲) سخن چو گویی سنجیده گوی در مجلس

(۳) سخن گفته دگر باز نیاید به دهن

(۴) مهر زن بر لب گفتار که در بزم جهان

۲۵- مفهوم کدام بیت با بیت زیر، متناسب نیست؟

«گریز از کفش در دهان نهنگ

(۱) به نام نکو گر بمیرم رواست

(۲) مرا مرگ بهتر از این زندگی

(۳) مرا سر نهان گر شود زیر سنگ

(۴) هر زمان گویند دل در مهر دیگر بار بند

عشق با آزار خویشاوندی دیرینه دارد»

ز ارادتی که بودم ز محبتی که هستم

جز عاشقی مپندار کار دگر توان کرد

عاقلمش با کار بیکاران چه کار؟

یک سرایم پیش ره نامد که توفانی نداشت

که بنگرم به گل و سر کنم ثنای تو را

مرغ تسبیح گوی و من خاموش

گوش دل واکنی حکایت اوست

بلبل به نغمه‌خوانی مطرب به چیره‌دستی

همت پست کی رسد به فراز»

به خوشی یک دو نفس هر که درین عالم زد

در حریم مهر تابان تکیه بر اورنگ زد

پشت پای است که بر دولت پاینده زدند

روز اول، رنگ این ویرانه، ویران ریختند

مرداد مه و گاه دی‌اش نام نهادند»

روز و شب هرکس که برابر شده باشد

گرمی آتش کند کوتاه زبان خار را

اگر شوی تو ملایم جهان گلستان است

دل چو آزاد شود سود و زین هر دو یکی است

که خاموشی دلیل جهل باشد»

که سخت مشکل کاری است کار گفت و شنود

که از کلام نسنجیده خوار گردد مرد

اول اندیشه کند مرد که عاقل باشد

شمع آسوده ز کشتن شود از خاموشی

که مردن به از زندگانی به ننگ»

مرا نام باید که تن مرگ راست

که سالار باشم کنم بندگی

از آن به که نامم برآید به ننگ

پادشاهی کرده باشم پاسبانی چون کنم

■ ■ عین الأنسب للجواب عن الترجمة أو المفهوم من أو إلى العربية (۲۶ - ۳۵)

- ۲۶- ﴿ أَنْفِقُوا مِمَّا رَزَقْنَاكُمْ مِنْ قَبْلِ أَنْ يَأْتِيَ يَوْمٌ لَا بَيْعَ فِيهِ وَلَا خُلَّةٌ ﴾:
- (۱) از آنچه به شما روزی دادیم انفاق کنید قبل از اینکه روزی بیاید که نه فروشی (تجارتی) در آن است و نه دوستی!
 - (۲) آنچه را روزی شما کردیم انفاق کنید پیش از اینکه آن روز فرا رسد که نه خرید و فروشی در آن است و نه شفاعتی!
 - (۳) از چیزهایی که به شما روزی داده‌ایم به دیگران بدهید پیش از اینکه آن روز بیاید که نه خریدی در آن است و نه شفاعتی!
 - (۴) چیزهایی را که روزی شما قرار دادیم به دیگران بخشید قبل از اینکه روزی فرا رسد که نه معاملاتی در آن است و نه دوستی!
- ۲۷- « قَدْ تَوَثَّرَ كَلِمَاتٌ مِنْ شَخْصٍ أَوْ مِنْ كِتَابٍ فِي أَنْفُسِنَا تَأْثِيرًا عَمِيقًا يَظْهَرُ فِي أَفْكَارِنَا وَ أَرَائِنَا »:
- (۱) کلماتی از شخصی یا از کتابی بر وجود ما عمیقاً تأثیر می‌گذارد و در اندیشه و آراء ما ظاهر می‌شود!
 - (۲) قطعاً کلماتی از شخص یا کتابی در درونمان تأثیر ژرفی می‌گذارد که افکار و آراء ما آن را آشکار می‌کند!
 - (۳) گاهی کلماتی از شخصی یا کتابی در درون ما چنان تأثیر عمیقی می‌گذارد که در افکار و نظرات ما ظاهر می‌شود!
 - (۴) گاه کلمات شخص یا کتابی در وجودمان چنان تأثیر ژرفی برجا می‌گذارد که اندیشه‌ها و نظریاتمان آن را نمایان می‌سازد!
- ۲۸- « كَثِيرٌ مِنَ النَّاسِ لَا يُفَكِّرُونَ أَكْثَرَ مِنْ مَرَّتَيْنِ أَوْ ثَلَاثَ مَرَّاتٍ سَنَوِيًّا، وَلَكِنَّ الْعُلَمَاءَ لَا يُضَيِّعُونَ أَوْقَاتَهُمْ وَ يُفَكِّرُونَ دَائِمًا! »:
- (۱) اکثر مردم بیشتر از دو بار یا سه بار فکر نمی‌کنند ولی علماء اوقاتشان را ضایع نکرده در طول سال، همیشه می‌اندیشند!
 - (۲) بسیاری از مردم سالانه بیش از دو یا سه بار نمی‌اندیشند، اما دانشمندان اوقات خود را تلف نمی‌کنند و همیشه تفکر می‌کنند!
 - (۳) کثیری از مردم هستند که سالیانه بیش از دو سه دفعه فکر نمی‌کنند، ولی عالمان زمان خود را تلف ننموده‌اند و دائماً در تفکر هستند!
 - (۴) مردم بسیاری هستند که در سال بیشتر از دو یا سه بار اندیشه نمی‌کنند، ولیکن اندیشمندان زمان را تباه نمی‌کنند و دائماً فکر می‌کنند!
- ۲۹- « يُمَكِّنُ أَنْ تَلْسَى مِنْ شَارِكِكَ فِي الضَّحْكَ، لَكِنَّكَ لَنْ تَلْسَى مِنْ شَارِكِكَ فِي الْبُكَاءِ أَبَدًا! »:
- (۱) شاید هرکس که در خندیدن با تو همراه بود، فراموشت شود اما کسی که در گریستن با تو همراه بود فراموش نخواهد شد!
 - (۲) می‌توانی آن کس را که در خنده همراهیت کرد فراموش کنی، اما هرگز آن کس را که در گریه همراهیت کند فراموش نمی‌کنی!
 - (۳) می‌شود آن کسی را که در خنده با تو همراهی کرده است فراموش کنی، اما کسی را که در گریه با تو همراهی می‌کند ابداً فراموش نمی‌کنی!
 - (۴) امکان دارد کسی را که در خندیدن با تو همراهی کرد فراموش کنی، اما کسی را که در گریه کردن با تو همراهی کرد هرگز فراموش نخواهی کرد!

۳۰- « إِنَّ قَلَمَ الْعَالِمِ وَ لِسَانَهُ هُمَا أَفْضَلُ الْجُنُودِ الَّذِينَ يَسْتَطِيعُونَ أَنْ يُدَافِعُوا عَنْ ثِقَافَةِ بِلَادِهِمْ بِأَحْسَنِ طَرِيقٍ! »:

- ۱) قلم و زبان عالم سربازانی‌اند که قادرند از فرهنگ سرزمین خودشان به زیباترین طریق دفاع نمایند!
- ۲) قلم عالم و زبان او همان سربازان برترند که می‌توانسته‌اند به نیکوترین راه از فرهنگ کشورشان دفاع نمایند!
- ۳) قلم عالم و زبان او بهترین سربازانی هستند که می‌توانند از فرهنگ کشور خود به بهترین روش دفاع کنند!
- ۴) قلم و زبان دانشمند همان سربازانی هستند که می‌توانند به روشی نیکو از فرهنگ سرزمینهای خویش دفاع کنند!

۳۱- « دَعَا الشَّرْطِيُّ جَمَاعَةَ المَشَاغِبِينَ إِلَى التَّرَامِ الصَّمْتِ، وَ هُوَ مَا كَانَ قَدْ فَكَّرَ كَيْفَ يَطْلُبُ مِنْهُمْ أَنْ يَقُومُوا بِذَلِكَ! »: پلیس گروه:

- ۱) شلوغ کار را فرا خواند و آنها را به پایبندی به سکوت ملزم کرد، و به چگونگی عمل کردن آنها فکر نکرده بود!
 - ۲) آشوبگر را به پایبندی به سکوت دعوت کرد، درحالی که فکر نکرده بود چگونه از آنها بخواهد بدان عمل کنند!
 - ۳) پر سر و صدا را به ایجاد سکوت فراخواند، اما فکر نمی‌کرد که آنها چگونه باید به آن عمل کنند!
 - ۴) پرهیاهو را به رعایت سکوت دعوت کرد، ولی به اینکه چگونه باید سکوت کنند اصلاً فکر نمی‌کرد!
- ۳۲- « إِنَّ الضُّوءَ مِنْ أَهَمِّ الْعَوَامِلِ الَّتِي تُؤَثِّرُ فِي حَيَاةِ الْكَائِنَاتِ الَّتِي تَعِيشُ فِي أَعْمَاقِ الْمُحِيطَاتِ »:

- ۱) نور از عوامل مهمی است که تأثیرش در زندگی موجوداتی که در اعماق اقیانوسها بسر می‌برند حتمی است!
- ۲) قطعاً نور از مهمترین عواملی است که در زندگی موجوداتی که در اعماق اقیانوسها زندگی می‌کنند اثر می‌گذارد!

- ۳) نور از مهمترین عواملی است که تأثیر آن در موجوداتی که در اعماق اقیانوسها بسر می‌برند قطعی است!
- ۴) قطعاً نور از عوامل مهمی است که در زندگی موجوداتی که در اعماق اقیانوسها زندگی می‌کنند تأثیر دارد!

۳۳- عَيْنُ الصَّحِيحِ:

- ۱) قَدْ نَعُوذُ أَنْفُسَنَا عَمَلًا جَيِّدًا وَ سَيِّئًا: گاهی خودمان به کار خوب یا بدی عادت می‌کنیم،
- ۲) وَ يُصْبِحُ تَغْيِيرُهُ كِدَاءً لَا مَعَالَجَةَ لَهُ: و تغییر دادنش گاهی مثل بیماری است که درمان ندارد،
- ۳) وَ نُجَذِبُ إِلَيْهِ لَا عَنْ عَزْمٍ: و درحالیکه تصمیمی بر آن نداریم بسوی ما کشیده می‌شود،
- ۴) وَ نَعْمَلُهُ وَ نَحْنُ غَافِلُونَ عَنْهُ!: و آن را انجام می‌دهیم درحالی که از آن غافل هستیم!

۳۴- عَيْنُ الصَّحِيحِ:

- ۱) كَادَ أَخِي بِيكِي بَكَاءً لِأَنَّ لَهُ أَلَمًا شَدِيدًا: برادرم نزدیک است از درد شدیدی که دارد، گریه کند!
- ۲) طَوْبِي لِمَنْ لَا يُحَدِّثُ عَمَّا فِيهِ اِحْتِمَالُ الْكُذْبِ: خوشا به حال آنان که از هرچه احتمال دروغ دارد، سخن نگویند!

- ۳) مَنْ لَا يَسْتَعْمِدُ الْوَقْتَ جَيِّدًا هُوَ أَوَّلُ مَنْ يَشْكُو مِنْ قَلْتِهِ: کسی که از وقت بخوبی استفاده نمی‌کند، اوّلین کسی است که از کمی آن، شکایت می‌کند!

- ۴) الْعُلَمَاءُ مَنْ يُبَيِّرُونَ عَقُولَ النَّاسِ بِالْعِلْمِ النَّافِعَةِ: دانشمندان همان کسانی هستند که بوسیلهٔ علوم سودمند خود، مردم را دارای عقل توراتی می‌کنند!

۳۵- « استاد موافقت کرد که امتحان را برای دانش آموزان به مدت دو هفته به تأخیر اندازد »:

- (۱) وافق أستاذنا أن يؤجل موعد الامتحانات أسبوعين اثنين.
- (۲) توافق أستاذنا أن يتأخر الموعد للامتحان أسبوعين اثنين.
- (۳) توافق الأستاذ أن يؤخر امتحانات الطلاب لمدة اسبوعين.
- (۴) وافق الأستاذ أن يؤجل الامتحان للطلاب لمدة أسبوعين.

■ ■ إقرأ النص التالي ثم أجب عن الأسئلة (۳۶ - ۴۲) بما يناسب النص:

- قد يشعر الإنسان بعض الأحيان أنه مُصاب بالهمّ و الغمّ، لذلك يُنصح أن يقوم ببعض الأعمال؛ منها:
- ۱- الكلام مع العائلة و الأصدقاء، فإنّ الإنسان عندما يشعر بأنّه جليسُ مجموعة من الأصدقاء الذين يحبونه يزيد شعوره بقوته و استطاعته.
 - ۲- الإقبال على الرياضة في بعض الحالات، فإنها أحياناً تؤثر على نشاط مادة كيميائية في الجسم مشهورة بمادة السعادة. و هذه تفيد بعض المصابين.
 - ۳- الاستماع إلى الأصوات الهادئة و المحبوبة كالقرآن و الأصوات في الطبيعة و الموسيقى، فإنه يزيد السكينة في الإنسان كما أنه يساعد على تخفيض ضغط الدم و تحسين ضربان القلب.
 - ۴- كتابة أسباب الحزن و الغمّ، فإنها تفيد في تخفيف الآلام.
- ۳۶- عین الخطأ:

- (۱) إنّ بعض الأصوات يؤثر على تقليل الاضطرابات!
- (۲) رفيق السوء لا يقدر أن يدخل السكينة في قلب الإنسان!
- (۳) إنّ التمارين الرياضية بعض الأحيان تعمل بدل الأدوية!
- (۴) إنّ الإنسان في هذا العصر يشعر بالحزن و المصيبة مستمراً!

۳۷- عین ما هو من توصيات النص:

- (۱) تكلم مع الآخرين حول حياتك و ذكر آلامك!
- (۲) استمع إلى الأخبار و شاهد الأفلام!
- (۳) أشعر بقدراتك عن طريق الصديق الحميم!
- (۴) أكتب تمارينك و دروسك بشوق!

۳۸- عین الصحيح عن مفهوم النص:

- (۱) لا طمأنينة بالكسل!
- (۲) أترك الحزن بترك الفكر!
- (۳) الفرج بعد الشدائد!
- (۴) دواء الحزن الصبر عليه!

۳۹- عین الصحيح للفراغات: « إنّ دراسات العلماء بأنّ تؤثر على شفاء المرضى »

- (۱) تؤكد - الرياضة - بعضهم و لا جميعهم
- (۲) أثبتت - الأصوات كلّها - بسرعة
- (۳) تعتقد - الكتابة اليومية - في جميع الأحيان
- (۴) تظهر - تخفيض الدم كثيراً - و لا شك في ذلك

■ عَيْنُ الْخَطَأِ فِي الْإِعْرَابِ وَ التَّحْلِيلِ الصَّرْفِيِّ (٤٠ - ٤٢)

٤٠ - « تَوَثَّرَ »:

- (١) فعل مضارع - له ثلاثة حروف أصلية « أ ث ر » - مصدره: « تَأَثَّرَ » على وزن تفعيل
- (٢) مضارع - للمؤنث الغائب - ماضيه « تَأَثَّرَ » على وزن تفعّل / فعلٌ و مع فاعله جملةٌ فعلية
- (٣) فعل مضارع - للمفرد المؤنث الغائب - حروفه الأصلية « أ ث ر » / فعلٌ و مع فاعله جملةٌ فعلية
- (٤) مضارع - حروفه الأصلية ثلاثة « أ ث ر »، و له حرف واحد زائد - فعله الماضي « أ ث ر » على وزن فَعَّلَ

٤١ - « يُسَاعِدُ »:

- (١) فعل مضارع - له حرف واحد زائد، ماضيه: « سَاعَدَ » على وزن « فاعل »
- (٢) مضارع - مصدره « مُسَاعِدَةٌ » على وزن « مفاعلة » / مع فاعله جملةٌ فعلية
- (٣) فعل مضارع - للمفرد المذكر الغائب - حروفه كلّها أصلية و ليس له حرف زائد
- (٤) مضارع - للغائب - له ثلاثة حروف أصلية « س ع د » / فعلٌ و مع فاعله جملةٌ فعلية

٤٢ - « مجموعة »:

- (١) مفرد مؤنث - نكرة - مضاف إليه
- (٢) مفرد مؤنث - اسم مفعول (فعله: جمع)
- (٣) اسم - مفرد مؤنث - معرفة - مضاف إليه
- (٤) اسم - اسم مفعول (من فعل « جمع »)

■ ■ عَيْنُ الْمُنَاسِبِ لِلْجَوَابِ عَنِ الْأَسْئَلَةِ التَّالِيَةِ (٤٣ - ٥٠)

٤٣ - عَيْنُ الْخَطَأِ فِي ضَبْطِ حَرَكَاتِ الْحُرُوفِ:

- (١) لِلزَّرَافَةِ صَوْتٌ يُحَدِّثُ الْحَيَوَانَاتَ حَتَّى تَتَبَعِدَ عَنِ الْخَطَرِ.
- (٢) إِثْنَانٌ وَ ثَمَانُونَ تَقْسِيمٌ عَلَى إِثْنَيْنِ يَسَاوِي وَاحِدًا وَ أَرْبَعِينَ.
- (٣) لَا تَظْلِمُ كَمَا لَا تُحِبُّ أَنْ تُظْلَمَ وَ أَحْسَنُ كَمَا تُحِبُّ أَنْ يُحْسَنَ إِلَيْكَ.
- (٤) أَنَا أُنْذِرُ جَيْلَ النُّورِ الَّذِي كَانَ النَّبِيُّ (ص) يَتَعَبَّدُ فِي غَارِ حِرَاءِ الْوَادِعِ فِي قِمَّتِهِ.

٤٤ - عَيْنُ الْخَطَأِ عَنِ الْمَفْهُومِ:

- (١) الصَّحْفِيُّ: مَنْ يَقْرَأُ الصَّحِيفَةَ الْيَوْمِيَّةَ دَائِمًا!
- (٢) الْمُصَحِّفُ: يُقَالُ لِكِتَابٍ كُتِبَ فِيهِ كَلَامٌ خَاصٌّ!
- (٣) الصَّحِيفَةُ: مَجْمُوعَةٌ مِنَ الْأَوْرَاقِ الَّتِي تَنْتَشِرُ يَوْمِيًّا!
- (٤) الصَّحْفُ: فِيهَا أَخْبَارٌ مُتَعَدِّدَةٌ وَغَيْرُهَا حَسَبَ سِيَاسَةِ الصَّحِيفَةِ!

٤٥ - عَيْنُ الصَّحِيحِ عَنِ الْمَفْرَدَاتِ:

- (١) إِنَّهُ قَرَأَ آلَافَ الْكُتُبِ وَ هُوَ مِنْ أَهَمِّ الْكِتَابِ. (مفرد) ← أَلْفٌ - كَاتِبٌ
- (٢) جَاءَ بِهَدَايَا كَثِيرَةٍ وَ قَبْلَهَا الْفَقِيرُ بِسُرُورٍ. (مترادف) ← أَتَى بِ- رَفُضٌ
- (٣) كَلَّ وَ عَاءٌ بِضَيْقٍ بِمَا جُعِلَ فِيهِ إِلَّا وَ عَاءَ الْعِلْمِ. (متضاد) ← يَتَّسِعُ - الْجَاهِلُ
- (٤) ذَهَبْتُ إِلَى أُسْتَاذِي مَعَ صَدِيقَتِي لِنَسْأَلِ سَوَآلَاتٍ كَثِيرَةً. (جمع) ← أَسَاتِذَةٌ - أَصْدِقَاءُ

٤٦ - عَيْنُ مَا لَيْسَ فِيهِ اسْمُ التَّفْضِيلِ:

- (١) بَنَى الْمَدِيرُ سَدًّا بِخَيْرِ الْأَشْيَاءِ مِنَ الْحَدِيدِ وَ النَّحَاسِ!
- (٢) خَيْرُ الصَّدَقَةِ عِلْمٌ نَتَعَلَّمُهُ وَ نُعَلِّمُهُ الْآخَرِينَ فِي حَيَاتِنَا!
- (٣) عَلَيْكُمْ بِالْجَمَاعَةِ لِأَنَّ الْكَثِيرَ خَيْرٌ مِنَ الْقَلِيلِ لِأَدَاءِ الْأَعْمَالِ!
- (٤) فِي كُلِّ شَيْءٍ خَيْرٌ وَ جَمَالٌ لِأَشَاهِدَهُمَا إِلَّا أَنْ تَتَّبِعَهُ إِلَيْهِمَا!

٤٧ - عَيْنُ مَا فِيهِ « نُونُ الْوَقَايَةِ »:

- (١) تَبَنَّى بَعْضُ الطَّيُورِ عَشَّهَا فَوْقَ الْأَشْجَارِ!
- (٢) أُخْتِي الْعَزِيزَةُ؛ بِنَيْي لِي أَيْنَ أَجْعَلُ هَذِهِ الْكُتُبَ!
- (٣) إِنْ بَيَّنْتُ لَكَ أَصْلَ هَذَا الْمَوْضُوعِ فَهَلْ تُصَدِّقُنِي!
- (٤) هُوَ طَالِبٌ نَشِيطٌ جَدًّا يَتَمَنَّى أَنْ يَصِلَ إِلَى أَهْدَافِهِ!

٤٨ - عَيْنُ « مَا » تَخْتَلِفُ فِي الْمَعْنَى:

- (١) مَا أَحَبَّ هَذَا الطَّالِبُ أَنْ يَعْرِفَ الْآخَرُونَ فَشَلَّهُ!
- (٢) مَا تَحْتَاجُ هَذِهِ الْغُرْفَةُ هِيَ مَكْتَبَةٌ صَغِيرَةٌ فِيهَا بَعْضُ الْكُتُبِ!
- (٣) مَا أَحْسَنَ الْإِنْسَانَ لِأَحَدٍ إِلَّا وَ هُوَ يَرَى نَتِيجَةَ عَمَلِهِ بِإِحْسَانٍ أَفْضَلَ!
- (٤) مَا أَخْلَصَ الْمُؤْمِنُ لِلَّهِ إِلَّا وَ يَنْابِغُ الْحِكْمَةَ قَدْ ظَهَرَتْ مِنْ قَلْبِهِ عَلَى لِسَانِهِ!

٤٩ - عَيْنُ مَا فِيهِ الْمَفْعُولُ الْمَطْلُوقُ النَّوْعِيُّ:

- (١) مَدَحَ الشَّاعِرُ الْجَنَّةَ مَدْحًا جَيِّدًا وَ نَالَ جَائِزَةً!
- (٢) رَأَيْتُ حَادِثًا جَدِيدًا فِي مَدِينَتِنَا عِنْدَمَا كُنْتُ أَمْشِي هُنَاكَ!
- (٣) لَا تَعْمُرْ حِكْمَةً بِالْغَةِ عَمْرًا إِلَّا فِي قَلْبِ الْإِنْسَانِ الْمَتَوَاضِعِ!
- (٤) شَاهَدْتُ سَمَكًا عَجِيْبًا يَعِيشُ فِي الْغُلَافِ دُونَ الْمَاءِ وَ الطَّعَامِ!

٥٠ - عَيْنُ اسْتِثْنَاءِ مَعْنَاهِ الْحَصْرِ:

- (١) مَا إِشْتَرَى وَالَّذِي شَيْئًا مِنَ الْمَتَجَرِّ الْكَبِيرِ إِلَّا نَوْعًا مِنَ الْفَاكِهِةِ!
- (٢) مَا أَعَانَنِي أَحَدٌ فِي مَشَاكِلِ الْحَيَاةِ إِلَّا اللَّهُ الَّذِي خَلَقَنِي فَيُرْحَمُنِي دَائِمًا!
- (٣) مَا شَكَرَ أَكْثَرَ النَّاسِ نِعْمَةَ اللَّهِ عَلَيْهِمْ إِلَّا الَّذِينَ يَعْرِفُونَ أَنَّهَا مِنْ جَانِبِهِ!
- (٤) مَا اسْتَطَاعَ أَنْ يَذْهَبَ إِلَى الْحَجِّ هَذَا الْعَامِ إِلَّا الْحَجَّاجُ الَّذِينَ كَانُوا مُسْتَطِيعِينَ!

- ۵۱- دلیل وجود شور و نشاط در زندگی فردی که مشمول ﴿ اَمَرَ بِاللّٰهِ وَ النَّيْمِ الْاٰخِرِ ﴾ شده، اعتقاد و اطمینان به کدام وعده الهی است؟
- (۱) ﴿ اَنْتُمْ اِلَيْنَا لَا تُرْجَعُونَ ﴾
 - (۲) ﴿ لَعَلِّيْ اَعْمَلُ صَالِحًا فِيمَا تَرَكْتُ ﴾
 - (۳) ﴿ اَمْ نَجْعَلُ الْمُتَّقِيْنَ كَالْفُجَّارِ ﴾
 - (۴) ﴿ لَقَدْ كَرَّمْنَا بَنِي آدَمَ وَ حَمَلْنَاهُمْ فِي الْوَيْرِ وَ الْبَحْرِ ﴾
- ۵۲- اگر بفهمیم «این جهان ظرفیت جزا و پاداش کامل انسان‌ها را ندارد.» کدام وعده الهی را درک خواهیم کرد؟
- (۱) ﴿ حَتّٰى اِذَا جَاءَ اَحَدَهُمُ الْمَوْتُ قَالَ رَبِّ ارْجِعُوْنِ ﴾
 - (۲) ﴿ اَفَحَسِبْتُمْ اَنَّمَا خَلَقْنَاكُمْ عَبَثًا وَ اَنْتُمْ اِلَيْنَا لَا تُرْجَعُونَ ﴾
 - (۳) ﴿ اللّٰهُ لَا اِلَهَ اِلَّا هُوَ اَلْحَيُّ الْقَيُّوْمُ لَا يَمُوتُ فِيْهِ ﴾
 - (۴) ﴿ اَمْ نَجْعَلُ الَّذِيْنَ اٰمَنُوْا وَ عَمِلُوْا الصّٰلِحٰتِ كَالْمُفْسِدِيْنَ فِي الْاَرْضِ ﴾
- ۵۳- عبارت قرآنی «خدا را سپاس می‌گویند که حزن و اندوه را از آنان زدوده و از رنج و درماندگی دور کرده است.» مربوط به کدام عالم است و دارالسلام به چه معناست؟
- (۱) قیامت - هیچ نقصانی، غصه‌ای، ترسی و هیچ ناراحتی در آنجا نیست.
 - (۲) برزخ - هیچ نقصانی، غصه‌ای، ترسی و هیچ ناراحتی در آنجا نیست.
 - (۳) قیامت - پس از حسابرسی، نیکوکاران و رستگاران به سوی آن می‌روند.
 - (۴) برزخ - پس از حسابرسی، نیکوکاران و رستگاران به سوی آن می‌روند.
- ۵۴- لقمان حکیم به فرزندش در مورد راه و رسم زندگی چه سفارشی کرده است؟
- (۱) ﴿ قُلْ اِنَّمَا اَعْطٰكُمْ بَوَاحِدَةٍ اَنْ تَقُوْمُوْا لِلّٰهِ مَشٰى وَ فُرَادٰى ﴾
 - (۲) ﴿ وَ اصْبِرْ عَلٰى مَا اَصَابَكَ اِنَّ ذٰلِكَ مِنْ عَزْمِ الْاُمُوْرِ ﴾
 - (۳) ﴿ قُلْ اِنْ كُنْتُمْ تُحِبُّوْنَ اللّٰهَ فَاتَّبِعُوْنِيْ يُحْبِبْكُمُ اللّٰهُ ﴾
 - (۴) ﴿ اَنْ لَا تَعْبُدُوْا الشَّيْطٰنَ اِنَّهٗ لَكُمْ عَدُوٌّ مُّبِيْنٌ ﴾
- ۵۵- برخی می‌گویند «اگر قلب انسان با خدا باشد، کافی است و عمل به دستورات او ضرورتی ندارد.» این افراد، مدعی هستند چه چیزی اهمیت دارد و این توجیه با کدام کلام الهی ناسازگار است؟
- (۱) درون و باطن انسان - ﴿ وَ الَّذِيْنَ اٰمَنُوْا اَشَدُّ حُبًّا لِلّٰهِ ﴾
 - (۲) ایثار و از خودگذشتگی - ﴿ وَ الَّذِيْنَ اٰمَنُوْا اَشَدُّ حُبًّا لِلّٰهِ ﴾
 - (۳) درون و باطن انسان - ﴿ اِنْ كُنْتُمْ تُحِبُّوْنَ اللّٰهَ فَاتَّبِعُوْنِيْ يُحْبِبْكُمُ اللّٰهُ ﴾
 - (۴) ایثار و از خودگذشتگی - ﴿ اِنْ كُنْتُمْ تُحِبُّوْنَ اللّٰهَ فَاتَّبِعُوْنِيْ يُحْبِبْكُمُ اللّٰهُ ﴾
- ۵۶- به ترتیب در چه صورتی کفاره جمع بر روزه‌دار واجب می‌شود و مصداق آن کدام است؟
- (۱) روزه ماه رمضان را عمداً باطل کند - دروغ بستن به خدا
 - (۲) به چیز حرامی روزه خود را باطل کند - دروغ بستن به خدا
 - (۳) روزه ماه رمضان را عمداً باطل کند - باقی ماندن بر جنابت تا اذان صبح
 - (۴) به چیز حرامی روزه خود را باطل کند - باقی ماندن بر جنابت تا اذان صبح
- ۵۷- رعایت هر چه کامل‌تر دستور ﴿ يُدْنِيْنَ عَلَيْهِمْ مِنْ جَلَابِیْبِهِمْ ﴾ چه ثمره‌ای را در پی دارد؟
- (۱) با حفظ استعدادهای فردی موجب رشد و کمال معنوی زن می‌شود.
 - (۲) با حفظ استعدادهای فردی موجب کاهش حضور زن در اجتماع می‌شود.
 - (۳) با حفظ هرچه بیشتر کرامت و منزلت موجب رشد و کمال معنوی زن می‌شود.
 - (۴) با حفظ هرچه بیشتر کرامت و منزلت موجب کاهش حضور زن در اجتماع می‌شود.
- ۵۸- دلیل این خطاب الهی که ﴿ اِنَّ الْاِنْسَانَ لَفِيْ خُسْرٍ ﴾ کدام است؟
- (۱) به دلیل بهره‌مندی از عقل می‌تواند از دستورات الهی برای دعوت به حق و صبر سرپیچی نماید.
 - (۲) به علت دارا بودن اختیار می‌تواند بدون کنار هم قرار دادن عقل و وحی راه زندگی را انتخاب نماید.
 - (۳) با وجود سرمایه‌های ویژه اغلب انسان‌ها از فرصت‌های زندگی برای سعادت دنیوی بهره نمی‌گیرند.
 - (۴) فرصت زندگی برای انسان یکباره است و عموماً از این فرصت برای یافتن پاسخ نیازها در طبیعت استفاده نمی‌کند.

- ۵۹- خواسته خداوند متعال در این دین که همان آیین حضرت ابراهیم (علیه السلام) بوده، از اهل ایمان کدام است؟
 (۱) با بهره‌گیری از قدرت تفکر به‌عنوان یک سرمایه فطری به ایمان قلبی دست یابند.
 (۲) به سبب ویژگی‌های فطری مشترک به کمال مشترکی که در مخلوقات جهان است، برسند.
 (۳) بدون در نظر گرفتن تفاوت‌ها در دستورات فرعی پیامبران به دنبال کسب فضایل اخلاقی باشند.
 (۴) با بهره‌مندی از محتوای یکسان دعوت همه پیامبران در عرصه عمل برای انجام احکام آنان تلاش کنند.
- ۶۰- کدام مورد، مفهوم روایت زیر را بیان نموده است؟
 «خداوند آنچه را که امت تا روز قیامت به آن احتیاج دارد در کتابش آورده است.»
 (۱) بیش از شش هزار آیه در یک هماهنگی بی‌نظیر درباره زندگی بشر و سؤالات او در همه دانش‌ها پاسخ گفته است.
 (۲) قرآن کریم با زیباترین کلمات در تمام طول عمر پیامبر و به‌صورت تدریجی برنامه هدایت را ارائه نموده است.
 (۳) این کتاب آسمانی با بیان شیوا نکات علمی بی‌سابقه‌ای را بیان نموده و به‌صورت مفصل در مورد آن بحث نموده است.
 (۴) قرآن فقط از امور معنوی یا آخرت و رابطه انسان سخن نمی‌گوید، بلکه برنامه‌ای جامع در اختیارش قرار می‌دهد.
- ۶۱- توانایی پیامبر اکرم (ص) در عمل به دستور ﴿بَلِّغْ مَا أُنزِلَ إِلَيْكَ مِنْ رَبِّكَ﴾ در سایه ویژگی مطرح شده در کدام عبارت قرآنی به‌دست آمده است؟
 (۱) ﴿لَعَلَّكَ بَاجِعٌ نَفْسِكَ أَلَّا يَكُونُوا مُؤْمِنِينَ﴾
 (۲) ﴿وَمَا مُحَمَّدٌ إِلَّا رَسُولٌ قَدْ خَلَتْ مِنْ قَبْلِهِ الرُّسُلُ﴾
 (۳) ﴿لَقَدْ أَرْسَلْنَا رُسُلَنَا بِالْبَيِّنَاتِ وَأَنْزَلْنَا مَعَهُمُ الْكِتَابَ وَالْمِيزَانَ﴾
 (۴) ﴿رُسُلًا مُبَشِّرِينَ وَ مُنذِرِينَ لِيَلَّا يَكُونَ لِلنَّاسِ عَلَى اللَّهِ حُجَّةٌ بَعْدَ الرُّسُلِ﴾
- ۶۲- از دیدگاه امیرالمؤمنین (علیه السلام) کدام موارد موجب سلطه بنی‌امیه بر حکومت اسلامی گردید؟
 (۱) سرپیچی از دستورات امام - تخلف معاویه از تعهدات داده شده به مسلمین
 (۲) کفر و نفاق ابوسفیان - تخلف معاویه از تعهدات داده شده به مسلمین
 (۳) سرپیچی از دستورات امام - اختلاف و تفرقه میان مسلمین
 (۴) کفر و نفاق ابوسفیان - اختلاف و تفرقه میان مسلمین
- ۶۳- رفتار هماهنگ امامان معصوم (علیهم السلام) در طول ۲۵۰ سال قبل از عصر غیبت، نشان‌دهنده کدام مورد است؟
 (۱) حکومت امیرالمؤمنین (علیه السلام) و جنگ با معاویه مکمل صلح امام حسن (علیه السلام) با یزید بود.
 (۲) صلح امام مجتبی (علیه السلام) با معاویه دقیقاً با همان هدف قیام امام حسین (علیه السلام) بر علیه یزید انجام شد.
 (۳) سکوت امام علی (علیه السلام) در زمان معاویه هم راستا با مبارزات سایر ائمه (علیهم السلام) با بنی‌امیه و بنی‌عباس بود.
 (۴) شهادت سیدالشهدا (علیه السلام) و یارانش زمینه‌ساز روشنگری و قیام امام علی بن الحسین (علیه السلام) بر علیه بنی‌عباس بود.
- ۶۴- کدام مورد، بر لزوم مراجعه به فقها در عصر غیبت حضرت حجة بن الحسن (علیه السلام) استدلال نموده است؟
 (۱) لیندروا قومهم إذا رجعوا إليهم
 (۲) ليمكن لهم دينهم الذي ارتضى لهم
 (۳) ذلك بأن الله لم يك مغيراً نعمة
 (۴) فانهم حجتي عليكم و انا حجة الله عليهم
- ۶۵- کدام مورد، مفهوم مشابه عبارت شریف ﴿لِلَّذِينَ أَحْسَنُوا الْحُسْنَىٰ وَ زِيَادَةٌ﴾ را بیان نموده است؟
 (۱) ﴿مَنْ جَاءَ بِالْحَسَنَةِ فَلَهُ عَشْرُ أَمْثَالِهَا﴾
 (۲) ﴿مَنْ كَانَ يَرِيدُ الْعِزَّةَ فَلِلَّهِ الْعِزَّةُ جَمِيعًا﴾
 (۳) ﴿وَلَا يَرْهَقُ وُجُوهَهُمْ قَتَرٌ وَلَا ذِلَّةٌ﴾
 (۴) ﴿لَقَدْ كَانَ لَكُمْ فِي رَسُولِ اللَّهِ أُسْوَةٌ حَسَنَةٌ﴾
- ۶۶- آرامش یافتن در کانون گرم خانواده که با آمدن فرزندان کامل می‌شود، ثمره کدام لطف الهی است؟
 (۱) ﴿خَلَقَ لَكُمْ مِنْ أَنْفُسِكُمْ أَزْوَاجًا﴾
 (۲) ﴿إِنَّ فِي ذَلِكَ لآيَاتٍ لِقَوْمٍ يَتَفَكَّرُونَ﴾
 (۳) ﴿رَزَقَكُمْ مِنَ الطَّيِّبَاتِ أَلْفَبَابًا يُؤْمِنُونَ﴾
 (۴) ﴿جَعَلَ لَكُمْ مِنْ أَنْزَالِكُمْ بَيِّنَاتٍ وَ حَفَظَهُ﴾
- ۶۷- با توجه به بیت زیر، چرا با نگاه دقیق و اندیشه در جهان هستی، می‌توان در هر چیزی خدا را مشاهده کرد؟
 «دلی‌گز معرفت‌نور و صفا دید
 به هر چیزی که دید، اول خدا دید»
 (۱) جهان یا تمامی موجوداتش همواره و در هر آن به خداوند نیازمند است.
 (۲) تمام موجودات هستی وجود خویش را نیازمند عنایات پیوسته الهی می‌دانند.
 (۳) هر موجودی به اندازه ظرفیت خود تجلی‌بخش خداوند و نشانگر صفات الهی است.
 (۴) ذهن انسان توان گنجایش فهم چیستی و ذات همه موجودات جهان هستی را دارد.

- ۶۸- کدام مورد، به ترتیب مراتب توحید و یگانگی خداوند را ارائه می‌نماید؟
 (۱) مالکیت - خالقیت - ولایت - ربوبیت
 (۲) مالکیت - خالقیت - ربوبیت - ولایت
 (۳) خالقیت - ربوبیت - مالکیت - ولایت
 (۴) خالقیت - مالکیت - ولایت - ربوبیت
- ۶۹- کدام مورد، ارتباط میان توحید و سبک زندگی را به‌دروستی تبیین می‌کند؟
 (۱) اندیشه‌های خاص ریشه در سبک زندگی دارد.
 (۲) انتخاب جهان‌بینی ریشه در سبک زندگی دارد.
 (۳) جهان‌بینی توحیدی از زندگی توحیدی سرچشمه می‌گیرد.
 (۴) هر سبکی از زندگی از جهان‌بینی خاصی سرچشمه می‌گیرد.
- ۷۰- کدام عمل، تأثیر خاصی در تقویت اخلاص دارد و کدام مورد سبب می‌شود که آدمی در شرایط سخت و پیچیده حق را از باطل تشخیص دهد و گرفتار باطل نشود؟
 (۱) تقوا - عدالت (۲) روزه - حکمت (۳) تقوا - حکمت (۴) روزه - عدالت
- ۷۱- وجود «تردید» و «شرم» در آدمی به ترتیب بیانگر کدام یک از شواهد وجود اختیار در انسان می‌باشد؟
 (۱) مسئولیت‌پذیری - تفکر و تصمیم (۲) تفکر و تصمیم - مسئولیت‌پذیری
 (۳) تفکر و تصمیم - احساس رضایت و پشیمانی (۴) مسئولیت‌پذیری - احساس رضایت و پشیمانی
- ۷۲- به ترتیب آیه شریفه «افرادی که در آخرت جز آتش دوزخ ندارند و هر چه در دنیا کرده‌اند برپادرفته و آنچه را که انجام می‌دهند، باطل است» و روایت «چه بسا احسان پیاپی خدا، کسی را گرفتار کند و پرده‌پوشی خدا، او را مغرور سازد» به کدام سنت الهی اشاره دارند؟
 (۱) امداد عام الهی - امداد و استدراج (۲) ابتلاء - امداد و استدراج
 (۳) ابتلاء - امداد خاص (توفیق الهی) (۴) امداد عام الهی - امداد خاص (توفیق الهی)
- ۷۳- آیه شریفه ﴿ فَأَمَّا الَّذِينَ آمَنُوا بِاللَّهِ وَاعْتَصَمُوا بِهِ فَسَيُدْخِلُهُمْ فِي رَحْمَةٍ مِنْهُ وَ فَضْلٍ وَ يَهْدِيهِمْ إِلَى صِرَاطٍ مُسْتَقِيمًا ﴾ مصداق روشنی از سنت الهی بیان شده در کدام آیه را ارائه می‌دهد؟
 (۱) ﴿ كُلُّ نَفْسٍ ذَائِقَةُ الْمَوْتِ وَ نَبَلُوكُمْ بِالْبَشْرِ وَ الْخَيْرِ فِتْنَةً ﴾
 (۲) ﴿ مَنْ جَاءَ بِالْحَسَنَةِ فَلَهُ عَشْرُ أَمْثَالِهَا وَ مَنْ جَاءَ بِالسَّيِّئَةِ فَلَا يُجْزَى إِلَّا بِمِثْلِهَا ﴾
 (۳) ﴿ ذَلِكَ بِأَنَّ اللَّهَ لَمْ يَكُ مُعْتَرِياً نِعْمَةً أَنْعَمَهَا عَلَى قَوْمٍ حَتَّى يُعْزِرُوا مَا بَأْتُسِبُهُمْ ﴾
 (۴) ﴿ وَ الَّذِينَ جَاهَدُوا فِينَا لَنَهْدِيَنَّهُمْ سُبُلَنَا وَ إِنَّ اللَّهَ لَمَعَ الْمُحْسِنِينَ ﴾
- ۷۴- عمل به مفهوم کدام مورد، آغازی برای تحقق آیه شریفه ﴿ قَدْ أَفْلَحَ مَنْ زَكَّاهَا ﴾ می‌باشد و عبارت قرآنی «هیچ‌کس نمی‌داند چه پاداش‌هایی که مایه روشنی چشم‌هاست برای آن‌ها نهفته شده» مصداق روشنی برای کدام عنوان است؟
 (۱) التَّوْبَةُ تُطَهِّرُ الْقُلُوبَ وَ تَغْسِلُ الذَّنُوبَ - راه‌های تقویت اخلاص
 (۲) التَّوْبَةُ تُطَهِّرُ الْقُلُوبَ وَ تَغْسِلُ الذَّنُوبَ - میوه‌های درخت اخلاص
 (۳) أَقِمِ الصَّلَاةَ إِنَّ الصَّلَاةَ تَنْهَى عَنِ الْفَحْشَاءِ وَ الْمُنْكَرِ - راه‌های تقویت اخلاص
 (۴) أَقِمِ الصَّلَاةَ إِنَّ الصَّلَاةَ تَنْهَى عَنِ الْفَحْشَاءِ وَ الْمُنْكَرِ - میوه‌های درخت اخلاص
- ۷۵- با توجه به دیدگاه بنیانگذار جمهوری اسلامی ایران، بیگانگان و جهان‌خواران تا کی و تا کجا ما را تحمل می‌کنند؟
 (۱) بیگانگان در حفظ منافع خود کوتاه نمی‌آیند و حفظ هویت و ارزش‌های معنوی ما برای آن‌ها اهمیتی ندارد.
 (۲) دشمنان هرگز دست از مقاتله و ستیز برنمی‌دارند، حتی زمانی که شما از دینتان دست بردارید.
 (۳) تمامی پیروان جبهه باطل نه تنها زیر بار حق نمی‌روند، بلکه سد راه حق جویی می‌شوند.
 (۴) آنان مرزی جز عدول از همه هویت‌ها و ارزش‌های معنوی و الهی‌مان نمی‌شناسند.

Part A. Grammar and Vocabulary

Directions: Questions 76-87 are incomplete sentences. Beneath each sentence you will see four words or phrases marked (1), (2), (3), and (4). Choose the one word or phrase that best completes the sentence. Then mark your answer sheet.

- 76- The police decided to put speed cameras along the road because ----- seven deadly accidents in the past year.
1) they had been 2) there had been 3) there have been 4) they have been
- 77- A language family is a group of languages ----- and similar vocabulary, grammar, and sound systems.
1) with a common origin 2) they are a common origin
3) and an origin common 4) are an origin that common
- 78- We spent a week in Istanbul, and then a month in a village. The villagers ----- were very welcoming.
1) they 2) them 3) themselves 4) who they
- 79- Penicillin acts both by killing bacteria ----- their growth.
1) so preventing 2) or to prevent
3) and by preventing 4) and it prevents
- 80- Living in a cold or damp home increases your chance of suffering from coughs and chest -----.
1) habits 2) attacks 3) varieties 4) infections
- 81- Show an elephant a mouse and it will keep on moving, but angry bees could drive a whole ----- to run away.
1) herd 2) tool 3) plain 4) region
- 82- The child may ----- into tears if an unknown person hugs him or if left even momentarily in the care of an unfamiliar person.
1) figure 2) burst 3) convert 4) measure
- 83- 80% of parents think that television is ----- to society and especially to children.
1) strange 2) domestic 3) powerful 4) harmful
- 84- To learn to speak a language -----, you have to live in the country where that language is spoken.
1) increasingly 2) interestingly 3) properly 4) probably
- 85- "Do you remember much about the accident?" "No, it all happened so -----."
1) calmly 2) carefully 3) suddenly 4) voluntarily
- 86- Then there is the view that caring about the environment is not necessary because this is something that will ----- itself, which is not true.
1) look after 2) make up 3) consist of 4) stand for
- 87- My old friends promised they'd call me every day after I moved away, and that we'd stay as close as ever. But it's been a few months since I left, and I haven't heard from them at all. I guess it's true when they say -----.
1) easy come, easy go
2) practice makes perfect
3) out of sight, out of mind
4) don't count your chickens before they hatch

Part B. Cloze Test

Directions: Questions 88-92 are related to the following passage. Read the passage and decide which choice (1), (2), (3), or (4) best fits each space. Then mark your answer sheet.

Research suggests that the best way to carry out certain kinds of projects is to have a number of people working together on a team. The main reason why a team is (88) ----- a single person is that a group of people has a wider (89) ----- of knowledge and skills. In addition, with more hands and minds focused on the project, it (90) ----- more quickly. Moreover, studies show that working as a team also has an effect on creativity. People who work in a group tend to take more risks than people working alone. Each person in the group feels freer to experiment with a variety of solutions because the group as a whole is (91) -----, and not the individuals in it. (92) -----, the group can solve problems better.

- 88- 1) good for 2) as good as 3) the best of 4) better than
 89- 1) circle 2) range 3) purpose 4) section
 90- 1) completed can usually be 2) can usually complete
 3) can usually be completed 4) can complete and usually
 91- 1) valuable 2) exact 3) general 4) responsible
 92- 1) However 2) As a result 3) Although 4) Whereas

Part C. Reading Comprehension

Directions: In this part of the test, you will read two passages. Each passage is followed by four questions. Answer the questions by choosing the best choice (1), (2), (3), or (4). Then mark your answer sheet.

PASSAGE 1:

Vegans can be hard to cook for. Like vegetarians, they do not eat meat. But they also rule out other animal products, like eggs, milk and sometimes even honey. There are different reasons people choose to be vegan, like animal welfare or as a way to eat healthier. But there is another reason that has been getting a lot of attention recently. Last month, a big study came out looking into the effect our food has on the environment. And it found that eating less meat is one of the most important things we can do to help the planet. You see, a huge amount of the earth's resources go into raising livestock for meat. In some places, forests are cleared to make space for animals and to grow their food. They also use a lot of water. And these ones in particular create a lot of carbon emissions. Cows are responsible for about 16 per cent of the world's greenhouse gas emissions. The study says, to prevent permanent damage to our planet, the average world citizen needs to eat 75 per cent less beef, and 50 per cent fewer eggs. Of course, not everyone is going to go vegan or give up eating meat completely. But swapping your beef for beans or your chicken for chickpeas every so often might not be such a bad idea.

- 93- **What does the passage mainly discuss?**
 1) Some animal products
 2) The importance of eating less meat
 3) Common interests of vegans and vegetarians
 4) The relationship between our food and our health

- 94- Based on the information in the passage, which of the following is NOT one of the reasons why people choose to be vegan?
- 1) They want to be unique.
 - 2) They want to support animals.
 - 3) They want to have a healthier diet.
 - 4) They want to help protect the environment.
- 95- The word "they" in the passage refers to -----.
- 1) animals
 - 2) forests
 - 3) resources
 - 4) carbon emissions
- 96- It is suggested in the passage that raising animals for food -----.
- 1) cannot be prevented because it is a moneymaking business
 - 2) is as important as growing beans and chickpeas
 - 3) is not a bad idea despite what studies say
 - 4) has harmful effects on our planet

PASSAGE 2:

Avocado's recent popularity growth is hard to ignore. As I have recently discovered from my recent trips around Europe, avocado is enjoying popularity beyond my native country. It is now on offer in most cafés and restaurants, especially when paired with poached eggs to create a delicious breakfast/lunch. On my recent trip to Berlin I was delighted by avocado chocolate cake which seemed like a healthier and more nutritious option than the normal version. I bought it in a vintage bike café. I tried it and it was delicious. Another day I went to a coffee place where the menu also offers avocado in all shapes and forms. My combination of toast, avocado, tomato jam and hummus was fantastic. It got me thinking: is this avocado craze explained by scientific facts? So I decided to do a bit of research: what health benefits does avocado have to offer?

Well, there are quite a few reasons why avocado is described as a 'superfood'. Avocado is packed full of important vitamins and minerals. It has numerous health benefits. In many ways it helps us stay beautiful. It helps our digestive system which means it aids weight loss. It keeps our skin looking healthier and younger and our hair strong. It also has positive impact on the inside of our bodies! It helps prevent heart disease because it helps us maintain low cholesterol levels. It also strengthens bones and helps our blood sugar levels stay at a healthy level.

- 97- What does the passage mainly discuss?
- 1) An interesting incident
 - 2) Different types of avocado in Europe
 - 3) A popular fruit and its advantages for health
 - 4) Why a type of fruit is described as a superfood
- 98- Which of the following best describes the author's attitude towards avocado?
- 1) Emotional
 - 2) Positive
 - 3) Balanced
 - 4) Concerned
- 99- According to the passage, the writer -----.
- 1) went on a trip to do research about avocado
 - 2) tried avocado only in his/her favorite place
 - 3) decided to collect information about avocado
 - 4) introduced new combinations of avocado to other people on his/her trips around Europe
- 100- According to paragraph 2, which of the following is NOT TRUE about avocado?
- 1) It keeps our blood sugar at a safe level.
 - 2) It contains important vitamins and minerals.
 - 3) The inside and the outside of our bodies are influenced by it.
 - 4) It cures heart disease by controlling cholesterol levels.

کد کنترل

671

A

خارج از کشور

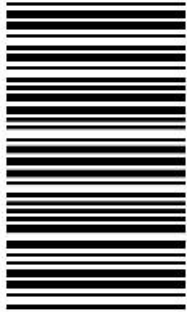

671A



دفترچه فرهنگ و معارف اقلیت‌های
دینی و زبان‌های خارجی غیرانگلیسی
(ضمیمه دفترچه شماره ۱)
صبح جمعه

جمهوری اسلامی ایران
وزارت علوم، تحقیقات و فناوری
سازمان سنجش آموزش کشور

«اگر دانشگاه اصلاح شود مملکت اصلاح می‌شود.»
امام خمینی (ره)

آزمون سراسری ورودی دانشگاه‌های کشور - ۱۴۰۰

آزمون فرهنگ و معارف اقلیت‌های دینی و زبان‌های خارجی غیرانگلیسی
گروه‌های آزمایشی علوم ریاضی، علوم تجربی، علوم انسانی، هنر و زبان

زبان خارجی
آلمانی، فرانسه، روسی، ایتالیایی

فرهنگ و معارف اقلیت‌های دینی
مسیحی، زرتشتی، کلیبی

تعداد: ۲۵ سؤال مدت پاسخ‌گویی: ۲۰ دقیقه

تعداد: ۲۵ سؤال مدت پاسخ‌گویی: ۱۷ دقیقه

سال ۱۴۰۰

* داوطلب گرامی، عدم درج مشخصات و امضاء در مندرجات جدول ذیل، به منزله عدم حضور شما در جلسه آزمون است.

اینجانب..... با شماره داوطلبی..... با آگاهی کامل، یکسان بودن شماره صندلی خود را با شماره داوطلبی مندرج در بالای کارت ورود به جلسه، بالای پاسخنامه و دفترچه سؤالات، نوع و کد کنترل درج شده بر روی دفترچه سؤالات و پائین پاسخنامه ام را تأیید می نمایم.

امضاء:

- ۵۱- برای کدام مورد باید دلیل آورده شود؟
- (۱) «وحی» وجود دارد. (۲) «معجزه» وجود ندارد.
- (۳) «معجزه» مانند «وحی» است. (۴) نمی دانم «وحی» وجود دارد یا ندارد.
- ۵۲- کدام مورد، در پیدایش پدیده نظم وجودش قطعی و تردیدناپذیر است؟
- (۱) حسابگری در انتخاب اجزاء (۲) خصوصیات ناظم، جلوه گر در پدیده نظم
- (۳) وجود یک بینش درست نسبت به جهان (۴) وجود باوری عمیق و تأثیرگذار در موضع گیری های انسان
- ۵۳- کدام بیت، می تواند پاسخ مناسبی برای این پرسش باشد که چرا بعضی از افراد با وجود میل نیرومند فطری خداجویی، از پرستش خداوند روی برمی تابند و خدا را انکار می کنند؟
- (۱) دستگیری نتوان داشت توقع ز غریق (۲) کاهل دنیا همه درمانده تر از یکدگرند
- (۳) خلوت دل نیست جای صحبت اغیار (۴) دیو چو بیرون رود فرشته درآید
- (۳) ما که باشیم ای تو ما را جان جان (۴) تا که ما باشیم با تو در میان
- (۴) اندر دل من هزار خورشید بتافت (۴) آخر به کمال ذره ای راه نیافت
- ۵۴- در تعالیم دینی کدام مورد در رأس کلیه برنامه ها قرار دارد؟
- (۱) انسان سازی (۲) خدامحوری (۳) اعتقاد به معاد (۴) عدالت خواهی
- ۵۵- این فرمایش پیشوایان دین: «آن چه را برای خود می خواهید، برای دیگران نیز بخواهید» به کدام راه و روش مبارزه با خودخواهی اشاره دارد؟
- (۱) بصیرت و آگاهی (۲) خالص کردن عمل
- (۳) تعیین حریم برای غرایز (۴) تحصیل فضایل اخلاقی
- ۵۶- کدام بیت، نادرست بودن عبارت «پدیده های جهان بی قید و شرط قدم در عرصه هستی گذارده اند.» را عیان و آشکار می نماید؟
- (۱) هم چنان هر یک به جزیی کو رسید (۲) فهم آن می کرد و بر آن می تنید
- (۲) که بلای دوست تظہیر شماسست (۳) علم او بالای تدبیر شماسست
- (۳) دستگیری نتوان داشت توقع ز غریق (۴) کاهل دنیا همه درمانده تر از یکدگرند
- (۴) بر دم آن از دهان و از لبش (۴) تا پدید آید ضمیر و مذهبش

- ۵۷- کدام مورد، به بت اعظمی اشاره دارد که سرچشمه شرک پنهان می باشد؟
- (۱) کف به حس بینی و دریا از دلیل
(۲) دل گرچه در این بادیه بسیار شتافت
(۳) دستگیری نتوان داشت توقع ز غریق
(۴) میان عاشق و معشوق هیچ حایل نیست
- ۵۸- پیشوایان دین ایمان را اعتقاد به دل، و عمل به اعضا معرفی فرموده اند.
- (۱) وارستگی از خودخواهی
(۲) حرکت به سوی خدا
(۳) اقرار به زبان
(۴) باور به خداوند
- ۵۹- پذیرش این که خداوند متعال تربیت کننده جهانیان است ما را به درک کدام اصل راهنمایی می کند و معنای آن کدام است؟
- (۱) هدایت عمومی - همه موجودات جهان در اثر نیروی شگفت انگیزی در درونشان به سوی مقصد معینی در حرکت هستند.
(۲) حکمت الهی - همه موجودات جهان در اثر نیروی شگفت انگیزی در درونشان به سوی مقصد معینی در حرکت هستند.
(۳) هدایت عمومی - همگان از نعمت های الهی به صورت عادلانه بهره مند می شوند و حتی حیوانات هم بهره خود را دارند.
(۴) حکمت الهی - همگان از نعمت های الهی به صورت عادلانه بهره مند می شوند و حتی حیوانات هم بهره خود را دارند.
- ۶۰- کدام مورد، از خصوصیات مهم اهداف و کمالاتی نمی باشد که انبیاء با توجه به تمامی واقعیت های جهان هستی انسان را به سویشان هدایت می کنند؟
- (۱) خواسته فطری انسان است.
(۲) تحقق آن اهداف در جهان خارج امکان پذیر است.
(۳) شکوفا کننده همه استعدادها و ارزش های روحانی اوست.
(۴) با دستیابی به هدف های مادی، طبع بی نهایت جوی انسان را 'رضا نماید.
- ۶۱- امتیازی که انسان نسبت به جمادات و گیاهان و حیوانات دارد کدام است و «انسانیت» او چگونه قابل تعریف است؟
- (۱) تکامل زیستی و پیچیدگی ساختمان جسمی او می باشد - در ارتباط با خدا
(۲) تکامل زیستی و پیچیدگی ساختمان جسمی او می باشد - در ارتباط با جامعه
(۳) فعالیت هایش تأمین کننده بخشی از نیازهای حیاتی او می باشد - در ارتباط با خدا
(۴) فعالیت هایش تأمین کننده بخشی از نیازهای حیاتی او می باشد - در ارتباط با جامعه

۶۲- بزرگ ترین تکیه گاه روحی و معنوی اهل ایمان چیست و بهترین معیار برای تشخیص و ارزیابی ایمان خود و دیگران کدام است؟

- ۱) اخلاق خوب - اعمال و کردار و خصوصیات روحی و اخلاقی فرد
- ۲) یاد خداوند - اعمال و کردار و خصوصیات روحی و اخلاقی فرد
- ۳) اخلاق خوب - انجام درست وظایف فردی و اجتماعی خود فرد
- ۴) یاد خداوند - انجام درست وظایف فردی و اجتماعی خود فرد

۶۳- در مکتب آسمانی، تعیین ارزش ها و مسئولیت ها چگونه است؟

- ۱) قراردادی و قانون تعیین کننده آن است.
- ۲) در تمام مراحل برعهده خود انسان نهاده است.
- ۳) هرگز برعهده انسان ها واگذار نگردیده است.
- ۴) در دنیا قابل واگذاری نیست و مربوط به قیامت است.

۶۴- بعید شمردن معاد از جانب منکرین معاد به کدام جهت است؟

- ۱) آن را به میزان قدرت و توانایی خویش می سنجند و از قدرت نامحدود خداوند غفلت می ورزند.
- ۲) چون جهان هستی را در جهان ماده خلاصه نمی بینند و با مرگ حیات او ادامه می یابد، از آن غافل می شود.
- ۳) چون مراحل آفرینش خود را از وقتی که به صورت قطره آبی بوده و سپس تحول پیدا کرده فراموش کرده است.
- ۴) اینکه با فرا رسیدن زمستان فروغ حیات و زندگی رخت بر بسته و با بهار، نور حیات دمیده می شود را از یاد برده اند.

۶۵- کیفر و پاداش در حیات اخروی بر چه اساسی است؟

- ۱) همان اعمال دنیایی است که گزارش آن در قیامت داده می شود.
- ۲) محصول طبیعی خود عملی است که در دنیا انجام داده است.
- ۳) تناسب جرم و مجازات در آن مطرح می باشد و عادلانه است.
- ۴) جرم از مجرم جدا نیست و کیفر و پاداش عین عمل اوست.

- ۶۶- مردم لستره با دیدن شفای لنگ مادرزاد به دست پولس، چه گفتند؟
 (۱) این مرد، متقلب است.
 (۲) ما همگی مسیحی خواهیم شد.
 (۳) اینک آخر زمان فرا رسیده است.
 (۴) خدایان به صورت انسان نزد ما نازل شده اند.
- ۶۷- پولس در آخرین وصایایش به کشیشان افسس، چگونه می دانست که از خون همه تری است؟
 (۱) همه الهیات مسیحی را در رساله اش به آن کلیسا، ذکر کرده بود.
 (۲) زیرا با اعلام نمودن تمامی اراده خدا به آن ها، کوتاهی نکرده بود.
 (۳) وعده داده بود که زمان مرگ، در شهر آنان اقامت کند.
 (۴) به آن ها در کز اداره کلیسا، اختیار تام داده بود.
- ۶۸- هفت هفته پس از مرگ و زنده شدن مسیح، چه روزی فرا رسید؟
 (۱) عید پسخ
 (۲) عید عروج
 (۳) پنطیکاست
 (۴) دادن شاخه های نخل به ایمانداران
- ۶۹- دومین معجزه عیسی مسیح بعد از بیرون آمدن از یهودیه، چه بود؟
 (۱) شفای ایلعازر در بالاخانه
 (۲) بخشیدن گناهان زن سامری
 (۳) شفای پسر افسر کفرناحوم
 (۴) دادن نان و ماهی به پنج هزار نفر
- ۷۰- هنگامی که یهودیان به عیسی می گویند تو مسیح نیستی، چه پاسخی داد؟
 (۱) زنده شدن من پس از سه روز و قیام از مردگان نشان دهنده این است که مسیح موعود هستم.
 (۲) معجزاتی را که به قدرت پدرم انجام می دهم، ثابت می کند من مسیح هستم.
 (۳) پیشگویی تورات در مورد من نشان دهنده آن است که مسیح هستم.
 (۴) من اگر مسیح نبودم همانند شما پدر جسمانی داشتم.
- ۷۱- طبق فرمایش عیسی، محبت واقعی را چگونه باید سنجید؟
 (۱) با ترازوی ایمان، عمل و امید
 (۲) با ایمان و فدا شدن در راه مسیح
 (۳) با گذشت از خطاهای دیگران و تسلیم مسیح بودن
 (۴) جان خود را در راه دیگران فدا سازیم.
- ۷۲- کدام یک از شاگردان باور نکرد که مسیح زنده شده است؟
 (۱) توما
 (۲) فیلیپ
 (۳) اندریاس
 (۴) شمعون پطرس
- ۷۳- اولین چیزی که پولس رسول در باب اول رساله اش به قرنطیان از مخاطبان خود می خواهد، چیست؟
 (۱) همه یک سخن بگویند و در آن ها شقاق نباشد.
 (۲) رساله اش را به سراسر دنیا بفرستند.
 (۳) پیرو شریعت موسی عمل کنند.
 (۴) از قوانین ابراهیم پیروی کنند.
- ۷۴- نامه اول پولس، به قرنطیان در مورد چه بود؟
 (۱) محبت و ایمان
 (۲) مسائل زناشویی
 (۳) زندگی و ایمان مسیحی
 (۴) ایمان به خدای یگانه
- ۷۵- کدام گزینه، عبارت زیر را کامل می کند؟
 «اگر خدا از ما دعوت می کند تا زندگی خود را به مسیح بسپاریم،»
 (۱) باید طبق شریعت عمل کنیم.
 (۲) محبت مسیح را در الویت قرار دهیم.
 (۳) از آن پس باید روزه و دعا را ترک نکنیم.
 (۴) لزومی ندارد شرایط و موقعیت سابق خود را تغییر دهیم.

- ۶۶- کدام گزینه، دربارهٔ آریان‌ها و مسکن نخستین آن‌ها نادرست است؟
 (۱) زبان مشترک آریان‌ها هندواروپایی نام دارد.
 (۲) سرزمین اصلی آریان‌های ایران در اوستا آئیرینه و نجه نام دارد.
 (۳) آریان‌ها شاخه ایرانی و هندی خود را آریایی به معنی «نجیب و آزاده» می‌نامیدند.
 (۴) آریان‌ها شاخه گسترده‌ای از نژاد سپیدند که در سرزمین‌های جنوب ایران و شمال روسیه می‌زیستند.
- ۶۷- کدام گزینه، دربارهٔ ویژگی هومت و هوخت و هورشت درست نیست؟
 (۱) اندیشه و گفتار و کرداری است که در راه رسیدن به اهداف والا از انجام هیچ کاری سر باز نزنند.
 (۲) اندیشه و گفتار و کرداری که با همهٔ توان از راستی دفاع کند و در برابر دروغ و تزویر بایستد.
 (۳) اندیشه و گفتار و کرداری که با یکدیگر همساز و هماهنگ باشد و به سوی بالا حرکت کند.
 (۴) اندیشه و گفتار و کرداری که با قانون و هنجار هستی همراه و همساز باشد.
- ۶۸- کدام گزینه، ارتباط مستقیم با مفهوم هات ۳۰ بند ۲ گاهان ندارد: «ای مردم این حقیقت را با گوش بشنوید و با اندیشهٔ روشن آن‌ها را بررسی کنید. سپس هر مرد و زن راه نیک و بد را برای خویش برگزیند.»
 (۱) خردمند آفریده شدن انسان
 (۲) برخورداری انسان از قدرت اختیار
 (۳) توجه به شادی و آرامش در زندگی
 (۴) آزادی در گزینش راه که دست‌آورد مهم خرد است.
- ۶۹- کدام گزینه، در رابطه با فلسفه شادی و رنج از دیدگاه اشوزرتشت درست نیست؟
 (۱) پیروی از راستی مهم‌ترین راه رسیدن به خوشبختی و شادی حقیقی است.
 (۲) دوری از جهان مادی راه شادی واقعی و رهایی از رنج است.
 (۳) دروغ سبب دور شدن از خرسندی و مایهٔ رنج انسان می‌شود.
 (۴) خوشبختی از آن کسی است که دیگران را خوشبخت سازد.
- ۷۰- بوی و برنگ شامل چیست؟
 (۱) شیر و تخم‌مرغ
 (۲) مجموعه‌ای از هفت نوع میوه خشک
 (۳) سیرگ، تخم‌مرغ سرخ شده و سیروسداب
 (۴) مجموعه همه خوراکی‌هایی که برای گاهنبار تهیه می‌شود.
- ۷۱- عبارت اوستایی «دینبا ونگهویا مازده‌یسنوایش» در وصف کدام ایزد آمده است؟
 (۱) آشی (۲) چیستا (۳) میثره (۴) فروشی
- ۷۲- براساس گفته افلاطون آزادگی و چیرگی بر خویشتن را کدام آموزگار به شاهزاده ایرانی می‌آموخت؟
 (۱) آموزگار پارسا (۲) آموزگار فرزانه
 (۳) آموزگار دادورز (۴) آموزگار دلیر
- ۷۳- کدام گزینه، شامل بخش‌های مینوی وجود انسان است که جاودانی و بی‌پایان هستند؟
 (۱) بوی، اهو، دئنا (۲) روان، دئنا، فروهر
 (۳) بوی، روان، تن (۴) دئنا، اهو، فروهر
- ۷۴- براساس آموزه‌های اشوزرتشت، انسان با تکیه بر کدام نیرو، نیکی و بدی را برمی‌گزیند؟
 (۱) خرد (۲) اخلاق نیک (۳) راستی (۴) آموزه‌های گاهانی
- ۷۵- معنای خشره و ئیریه چیست؟
 (۱) شهرباری نیک (۲) شهرباری مقدس (۳) بهترین شهرباری (۴) شهرباری آرزو شده

- ۶۶- اولین پاسوق (آیه) تورا، کدام است؟
 (۱) بزرگ و مقدس است نام او
 (۲) خد - اوند در ابتدا آسمان ها و زمین را آفرید.
 (۳) و این است اسامی کسانی که به مصر وارد شدند.
 (۴) پشنو بنی اسرائیل خد - ای خالق ما خد - ای یکتاست.
- ۶۷- معنی کلمه تلمود به فارسی چیست؟ تلمود از مجموع کدام کتاب ها تشکیل شده است؟
 (۱) آموزش و تعلیم - میشنا و گمارا
 (۲) تحصیل و مطالعه - میشنا و گمارا
 (۳) آموزش و تعلیم - میشنا و شولخان عاروخ
 (۴) تحصیل و مطالعه - میشنا و شولخان عاروخ
- ۶۸- جهت پخت مصا، بین عمل تهیه خمیر تا وارد کردن آن به تنور حداکثر چه فاصله زمانی باید رعایت گردد؟
 (۱) ۵ دقیقه (۲) ۱۰ دقیقه (۳) ۲۰ دقیقه (۴) ۳۰ دقیقه
- ۶۹- هارامیام در کدام کتاب خود کلیه قوانین تورا شفاهی (تلمود) را به طور روشن و مختصر شرح داده، اما از ذکر بحث بین علما در اثبات قوانین خودداری کرده است؟
 (۱) موره نووخیم
 (۲) راهنمای گمگشتگان
 (۳) مائور (روشنایی)
 (۴) میشنه تورا (دست قوی)
- ۷۰- در کدام مورد، مسئولان موظف می باشند که تا آخرین لحظه رسیدن آن به دست مردم، بر همه مراحل نظارت دقیق داشته باشند؟
 (۱) مرغ (۲) ماهی (۳) گوشت (۴) انگور و زیتون
- ۷۱- پیدایش و فروپاشی گروه قرائیم در کدام دوران اتفاق افتاد؟
 (۱) تنائیم (۲) گتونیم (۳) اموراییم (۴) سوراییم
- ۷۲- تقسیم بندی یهودیان سفارادی و اشکنازی چگونه آغاز شد؟
 (۱) با ساخته شدن اولین گتو
 (۲) اخراج یهودیان از اسپانیا
 (۳) با نوشتن رساله سعدیا علیه قرائیم
 (۴) با سقوط بابل به عنوان یک مرکز مهم
- ۷۳- مشهورترین قبالیست (دانشمند قبلا) قرون پس از دوره تنائیم کیست؟
 (۱) اری زال (بیصحاق لوریا اشکنازی)
 (۲) راشی (ربی شلومو بن بیصحاق)
 (۳) هزارامبام (ربی مشه بن مایمون)
 (۴) ربی العازار
- ۷۴- نام فارسی هگ شاووعوت کدام است؟ به کدام علت این نام انتخاب گردیده است؟
 (۱) جشن درو - چون مصادف با دروی گندم است.
 (۲) جشن درو - چون مصادف با دروی جو است.
 (۳) جشن هفته ها - به علت شمردن هفت هفته از فردای روز اول پسخ
 (۴) جشن هفته ها - به علت شمردن هفت هفته از فردای روز اول شاووعوت
- ۷۵- کدام مورد، از وقایع عصر گنولا (نجات نهایی) نمی باشد؟
 (۱) پایان بدی و گناه
 (۲) پایان تفیلین بستن
 (۳) همزیستی مسالمت آمیز و صلح جهانی
 (۴) احیای سنت های اولیه عبادت یهود

Teil A: Grammatik

- 76- Gestern war das Wetter kalt und er ----- (ziehen) sich warm an.
1) zog 2) zieht 3) zogt 4) ziehte
- 77- Welche Bedeutung hat das Modalverb im Satz „Er will sein Haus verkaufen“?
1) Absicht 2) Erlaubnis 3) Bedingung 4) Fähigkeit
- 78- Wir als Eltern denken oft -----, Geld für unsere Kinder und Enkel zurückzulegen.
1) dafür 2) darauf 3) davon 4) daran
- 79- In welchem Kasus steht die Präposition im Satz „Ab nächster Woche habe ich mehr Zeit“?
1) Dativ 2) Genitiv 3) Akkusativ 4) Nominativ
- 80- In welchem Tempus steht der Satz „Die Frau stammte aus Norwegen“?
1) Futur I 2) Perfekt 3) Präsens 4) Präteritum
- 81- Schapl ist ein ----- Laden. Dort werden gebrauchte Schallplatten und Musikkassetten verkauft.
1) kleine 2) kleines 3) kleiner 4) kleinen
- 82- Ich ----- meinen Kollegen nicht beleidigen. Aber er hat mir keine andere Wahl gelassen.
1) wurde 2) wollte 3) konnte 4) musste
- 83- Das ist ----- Klassenkamerad Hakon. Er kommt aus Island.
1) meine 2) mein 3) meiner 4) meins
- 84- ----- kommt der Zug aus Frankfurt im Bahnhof an? – In fünfzehn Minuten.
1) Wie lange 2) Warum 3) Wann 4) Wie
- 85- ----- es draußen regnete, wollte Sara keinen Regenschirm mitnehmen.
1) Ob 2) Wann 3) Damit 4) Obwohl

Teil B: Vokabeln

- 86- Der Suezkanal in Ägypten ----- das Rote Meer mit dem Mittelmeer.
1) verhindert 2) verkauft 3) verbindet 4) verwechselt
- 87- Ein ----- ist jemand, der beruflich Vieh züchtet oder Getreide, Kartoffeln usw. anpflanzt.
1) Maurer 2) Konditor 3) Tankwart 4) Landwirt
- 88- Dieses Medikament ist in den Apotheken nur auf ----- zu erhalten.
1) Probe 2) Rezept 3) Befehl 4) Wunsch
- 89- Um nach Deutschland zu reisen, brauchen Sie nicht nur -----, sondern auch ein Visum.
1) ein Passwort 2) eine Kreditkarte
3) einen Reisepass 4) einen Führerschein
- 90- Welches Wort passt nicht in die Reihenfolge?
1) Zange 2) Hörsaal 3) Hammer 4) Schraubenzieher

Teil C: Lückentest

Ergänzen Sie den Text mit den richtigen Auswahlmöglichkeiten!

Die Giraffe hat einen zwei bis drei Meter langen (91) -----, Trotzdem kann sie mit dem Maul den (92) ----- nur dann erreichen, wenn sie die Vorderbeine (93) ----- auseinanderstellt. Das braucht sie fast nie zu tun, (94) ----- sie sich ihre Nahrung von den Bäumen pflückt. Einer erwachsenen Giraffe kann kaum ein anderes Tier gefährlich werden. Sie ist sehr (95) -----.

- | | | | | |
|-----|----------|----------|-----------|------------|
| 91- | 1) Hals | 2) Feder | 3) Rüssel | 4) Schwanz |
| 92- | 1) Dach | 2) Vogel | 3) Zweig | 4) Boden |
| 93- | 1) weit | 2) lang | 3) hoch | 4) dünn |
| 94- | 1) je | 2) ob | 3) da | 4) aber |
| 95- | 1) breit | 2) stark | 3) mager | 4) elend |

Teil D: Leseverstehen

Die Niederlande grenzen im Westen an Deutschland und im Süden an Belgien. Das Land ist etwas kleiner als das deutsche Bundesland Niedersachsen. Trotzdem ist es sehr dicht besiedelt, ungefähr 16,7 Millionen Menschen leben dort. Der vollständige Name der Niederlande lautet "Königreich der Niederlande". Amsterdam ist die Hauptstadt. Die Regierung befindet sich aber in Den Haag. Neben dem europäischen Teil gehören auch Gebiete in der Karibik zu den Niederlanden. Königin Beatrix ist seit 1980 das Staatsoberhaupt des Königreiches. Sie herrscht aber nicht allein, sondern teilt sich die Macht mit dem Parlament. Größtenteils nimmt die niederländische Königin nur repräsentative Aufgaben wahr, so ähnlich wie der Bundespräsident in Deutschland. Die Niederlande sind eines der sechs Gründungsmitglieder der Europäischen Gemeinschaft, aus der sich später die Europäische Union entwickelt hat. Seit 2002 bezahlt man wie in Deutschland mit dem Euro, davor mit Gulden. Die Amtssprache der Niederlande ist Niederländisch.

- 96- **Welche Staatsform haben die Niederlande?**
 1) Republik 2) Königreich 3) Fürstentum 4) Volksrepublik
- 97- **Mit welcher Währung bezahlt man in den Niederlanden?**
 1) Euro 2) Krone 3) Rubel 4) Pfund
- 98- **Die Niederlande sind ----- Deutschland.**
 1) größer als 2) gleich groß wie
 3) viel kleiner als 4) doppelt so groß wie
- 99- **In welche Stadt befindet sich der Regierungssitz von Niederlanden?**
 1) Utrecht 2) Den Haag 3) Rotterdam 4) Amsterdam
- 100- **Das Staatsoberhaupt von den Niederlanden hat größtenteils dieselben Aufgaben wie der -----.**
 1) deutsche Bundeskanzler 2) englische Premierminister
 3) deutsche Ministerpräsident 4) deutsche Bundespräsident

Partie A: Grammaire**Complétez les phrases suivantes en cochant la réponse correcte:**

- 76- **Quand nous avons soif, nous prenons ----- eau.**
1) l' 2) d' 3) un 4) de l'
- 77- **Prête-moi ton portable le ----- est en réparation.**
1) mien 2) vôtre 3) sien 4) tien
- 78- **Je voulais lui dire au revoir mais il ----- trop vite.**
1) part 2) partira 3) partait 4) est parti
- 79- **----- est la fenêtre qui est cassée? Celle- ci sur votre gauche.**
1) Quel 2) Quelle 3) Lequel 4) Laquelle
- 80- **Prête-lui ton couteau, s'il te plaît, il ----- a besoin pour couper cette tarte.**
1) y 2) le 3) en 4) lui
- 81- **L'endroit ----- je me trouve est ombragé.**
1) où 2) qui 3) que 4) dont
- 82- **Eric parle bien l'anglais mais Nathalie parle -----.**
1) le mieux 2) la mieux
3) le meilleur 4) la meilleure
- 83- **Si le chauffeur de bus ne se laissait pas distraire par les gens à l'arrêt, je ----- plus rassuré.**
1) est 2) serai 3) serais 4) sois
- 84- **Au fond de leur coeur, ils aimeraient que vous ----- à les pardonner.**
1) arrivez 2) arriviez
3) serez arrivé 4) êtes arrivé
- 85- **La semaine prochaine, il ----- le nouveau musée.**
1) visite 2) a visité 3) visitera 4) visiterait

Partie B: Vocabulaire:**Complétez les phrases suivantes en cochant la réponse correcte:**

- 86- **La maison était trop encombrée par les meubles venus des parents et des grands-parents: ils ont décidé de se débarrasser des affaires dans ----- pour être plus à l'aise.**
1) le salon 2) le bureau 3) le grenier 4) la chambre
- 87- **Heureusement, ----- contre l'éboula existe depuis quelques années.**
1) le soin 2) le vaccin 3) la guérison 4) le traitement
- 88- **Nous avons ----- une tarte aux pommes pour le dessert.**
1) apporté 2) emporté 3) emmené 4) rapporté
- 89- **Ce café est trop sucré: il est -----.**
1) inbuvable 2) débuvable 3) desbuvable 4) imbuvable
- 90- **Pour aller jouer au parc, sa mère l'oblige à porter au tour du cou ----- par une journée de neige.**
1) un châle 2) un foulard
3) une écharpe 4) un cach-col

Partie C: Texte à Compléter:

Oh! Ce n'était certes pas un vrai château, mais (91) ----- différence avec la métairie qui les abritait, elle et sa famille! Juste à la sortie du bourg, une immense bâtisse couronnée de deux pigeonniers trônait au milieu de multiples dépendances. Un énorme chêne ombrageait au cour (92) ----- s'ébattaient les volailles et les chiens. Des charrettes (93) ----- devant les écuries. Des servantes et des valets se hâtaient des paniers ou des outils dans les mains par la porte demi ouverte de la (94) ----- . Le tintement intermittent des sonnailles témoignait de la présence des brebis que les bergers (95) ----- viendraient délivrer.

- | | | | | |
|-----|--------------------|-----------|---------------------|-------------|
| 91- | 1) quel | 2) quels | 3) quelles | 4) quelle |
| 92- | 1) où | 2) que | 3) qui | 4) dont |
| 93- | 1) avaient attendu | | 2) attendaient | |
| | 3) ont attendu | | 4) attendent | |
| 94- | 1) salon | 2) maison | 3) bureau | 4) bergerie |
| 95- | 1) du maître | | 2) du docteur | |
| | 3) du professeur | | 4) de l'instituteur | |

Partie D: Compréhension de Texte:

Lisez le texte suivant et répondez aux questions:

Au Mexique, les Aztèques ont été les premiers à s'intéresser aux fèves de cacaoyer. Ils faisaient griller les fèves, les écrasaient et les mélangeaient à du poivre, du piment, de la vanille et de l'eau. Cette boisson se servait lors des rituels importants, comme nourriture des Dieux.

Christophe Colomb lors de son dernier voyage en 1502, sur l'île de Guanaya, fit la rencontre avec l'aliment, mais il n'en apprécia pas la teneur amère et épicée. Les pièces se gardaient longtemps et servaient de monnaies.

En 1519 l'empereur aztèque accueillit Cortès et ses troupes espagnoles, qui débarquaient au Mexique, et leur offrit des fèves de cacao. Il rapportera un plein bateau de fèves en Espagne. Puis le chocolat arrivera en Europe, où il était servi avec du sucre et du lait pour neutraliser l'amertume.

Louis XIV et son épouse ont fait entrer le chocolat dans la cour du château de Versailles. Le chocolat était alors consommé chaud comme le café. C'était un vrai succès!

- 96- **L'objectif de ce texte est -----.**
 1) d'informer le lecteur
 2) de critiquer la consommation du chocolat
 3) de décrire le procédé de cultiver le cacaoyer
 4) de narrer une histoire
- 97- **L'origine du cacao est -----.**
 1) le Brésil 2) le Mexique 3) la France 4) l'Allemagne
- 98- **Au départ, on consommait le chocolat comme -----.**
 1) un piment 2) une boisson
 3) une garniture de la viande 4) une marinade pour les volailles
- 99- **Le chocolat est arrivé en Europe par -----.**
 1) les Français 2) les Mexicains
 3) les Espagnoles 4) les Américains
- 100- **La cour de Louis XIV a servi le chocolat comme ----- au château de Versailles.**
 1) le café 2) l'apéritif 3) le digestif 4) la collation

А. Выберите правильный вариант ответа:

- 76- Он весь вечер ждал звонка -----.
 1) из Москвы 2) Москва 3) в Москве 4) Москву
- 77- ----- интересуется только литература.
 1) Ему 2) У него 3) Его 4) С ним
- 78- ----- не было в кабинете.
 1) С зубным врачом 2) Зубного врача
 3) К зубному врачу 4) У зубного врача
- 79- Вы поедете на экскурсию -----?
 1) на автобус 2) в автобус 3) автобус 4) на автобусе
- 80- ----- находится в Москве.
 1) Большой театр 2) В большом театре
 3) В большой театр 4) Большому театру
- 81- Михаил все время говорит -----.
 1) мою работу 2) моя работа 3) о моей работе 4) моей работы
- 82- Я дружусь -----, с кем хочу.
 1) о том 2) с тем 3) тому 4) того
- 83- ----- нравится серьезная музыка.
 1) Пину 2) Пина 3) Пине 4) С Пиной
- 84- На выставке Марта купила словари, ----- у нее не было.
 1) которые 2) которым 3) который 4) которых
- 85- Он встретил спортсмена, ----- сегодня была пресс-конференция.
 1) у которых 2) у которого 3) которая 4) который
- 86- Мой друг уже ----- экзамен по русскому языку.
 1) сдал 2) сдавать 3) сдать 4) сдавал
- 87- Виктор не знает, ----- находится аптека.
 1) куда 2) где 3) как 4) чему
- 88- В Москву мы ----- целую ночь.
 1) ходить 2) ходили 3) ездить 4) ехали
- 89- Она смотрит на глобус, ----- на столе.
 1) стоящих 2) стоящее 3) стоящий 4) стоящая
- 90- ----- стать учителем, он поступил в педагогический институт.
 1) Решив 2) Решивших 3) Решившего 4) Решившим

Б. Дополните текст, используя подходящее по смыслу слово.

Прошло четыре (91) ----- . В городе у Старцева была уже (92) ----- практика. Каждое утро он спешно принимал больных у себя в Дялиже, потом уезжал (93) ---- ----- городским большим, уезжал уже не на паре, а на тройке с (94) -----, и возвращался домой поздно (95) -----.

- | | | | | |
|-----|--------------|----------------|---------------|---------------|
| 91- | 1) год | 2) года | 3) лет | 4) годы |
| 92- | 1) большое | 2) большой | 3) большую | 4) большая |
| 93- | 1) к | 2) у | 3) в | 4) на |
| 94- | 1) бубенчики | 2) бубенчиками | 3) бубенчиков | 4) бубенчикам |
| 95- | 1) ночь | 2) ночи | 3) ночью | 4) ночах |

В. Прочитайте текст и выполните задания после него:

Однажды вечером я (Денис) сидел во дворе, возле песка, и ждал маму. Она, наверно, задерживалась в институте, или в магазине, или, может быть, долго стояла на автобусной остановке. Не знаю. Только все родители нашего двора уже пришли, и все ребята пошли с ними по домам и уже, наверно, пили чай с бубликами и брызгой, а моей мамы все еще не было...

И мне захотелось есть, а мамы все не было, и я подумал, что, если бы я знал, что моя мама хочет есть и ждет меня где-то на краю света, я бы моментально к ней побежал, а не опаздывал бы и не заставлял ее сидеть на песке и скучать.

И в это время во двор вышел Мишка. Он сказал: – Здорово!

И я сказал: – Здорово!

Мишка сел со мной и взял в руки самосвал.

– Ого! – сказал Мишка. – Где достал? А он сам набирает песок? Не сам? А сам сваливает? Да? А ручка? Для чего она? Ее можно вертеть? Да? А? Ого! Дашь мне его домой?

Я сказал: – Нет, не дам. Подарок. Папа подарил перед отъездом...

- 96- Почему Денис сидел вечером во дворе?
- | | |
|----------------------------|----------------------------------|
| 1) ждал маму | 2) ждал друга |
| 3) вышел подышать воздухом | 4) ему было просто нечего делать |
- 97- О чем Денис думал?
- | | |
|--------------------------------------|---------------------------------------|
| 1) о том, куда пропал его друг | 2) о том, чем ему заняться |
| 3) о том, где могла задержаться мама | 4) о том, как интересно жить на свете |
- 98- Что стал рассматривать Мишка?
- | | |
|-------------------------------|-------------------------------|
| 1) игрушечный танк Дениса | 2) игрушечный самолет Дениса |
| 3) игрушечный пистолет Дениса | 4) игрушечный самосвал Дениса |
- 99- О чем Мишка попросил Дениса?
- | | |
|------------------------------|---------------------------|
| 1) подарить ему игрушку | 2) дать ему игрушку домой |
| 3) дать ему немного поиграть | 4) продать ему игрушку |
- 100- Что ответил Денис Мишке?
- 1) «Конечно, бери».
 - 2) «А что ты мне за это дашь?».
 - 3) «За него можешь дать два Барбадоса?».
 - 4) «Нет, это папа подарил перед отъездом».

Capitolo A: Indicate la risposta corretta

- 76- **Sento la necessita' di togliere ----- polvere dal pavimento.**
 1) le 2) il 3) lo 4) la
- 77- **Signor Rossi, mi sento solo, posso venire ----- Lei?**
 1) a 2) da 3) di 4) per
- 78- **Alessandra e' andata ----- vedere un nuovo film che oggi danno al cinema.**
 1) a 2) per 3) di 4) al
- 79- **Il mio amico non e' riuscito a trovare lavoro ----- due anni.**
 1) in 2) di 3) per 4) con
- 80- **Mario che esercita professionalmente la medicina e' -----.**
 1) medico 2) dottore 3) insegnante 4) cantante
- 81- **Disposizione o collocazione che permette od offre la visione di oggetti o fatti determinati al pubblico e' -----.**
 1) societa' 2) agenzia 3) mostra 4) azienda
- 82- **Roberta e Antonia arrivano domani. Vogliamo ----- a cena.**
 1) invitarli 2) invitarle 3) invitarli 4) invitarmi
- 83- **Dubito che questo ----- un messaggio diretto a noi.**
 1) sii 2) sia 3) fosse 4) sarebbe
- 84- **Voglio che tu ----- i compiti.**
 1) finirebbe 2) finisce 3) finisci 4) finisca
- 85- **Signore, spero che gli ----- questo libro.**
 1) piace 2) piaci 3) piaccia 4) piaccio
- 86- **Chiamo Mario-----il telefono non funziona.**
 1) quando 2) a meno che 3) fino a quando 4) dopo che
- 87- **Io leggevo un romanzo quando Paolo -----.**
 1) mi chiamo' 2) mi chiamava 3) mi chiama 4) mi chiamai
- 88- **Ci dici cosa ha raccontato Carlo? No, non voglio -----.**
 1) dirtelo 2) dirvela 3) dirglielo 4) dirvelo
- 89- **Agli inglesi piace ----- bere il te' ----- il cappuccino.**
 1) tanto-che 2) piu'-tanto 3) tanto-piu' 4) piu'-che
- 90- **Avrei mandato una lettera se non ----- il suo indirizzo.**
 1) avessi perduto 2) avesti perduto 3) avresti perduto 4) avrei perduto

Capitolo B: Completate il seguente testo con le parole proposte

Due turisti sono in Italia, a Firenze. Sono marito e moglie. Il marito: Cara, sono stanco e ho (91) ----- . Abbiamo girato tutto il giorno. Abbiamo visitato tre chiese e due musei: abbiamo visto almeno cento (92) ----- ed un enorme numero di quadri. Adesso basta: ho bisogno di mangiare, ho bisogno di riposo. La moglie: ma, caro stiamo a Firenze due giorni soltanto. Ci sono tante cose che non abbiamo visto (93) ----- e non abbiamo molto tempo. Io ho portato due panini e così non abbiamo bisogno di trovare un ristorante. Il marito: Ma io sono stanco e ho fame. Abbiamo camminato tanto. Ah, questi poveri piedi! La moglie: Quei poveri piedi sono stati (94) ----- riposo sul letto per otto ore. Se adesso camminano un'ora o due non e' un disastro. E poi ho sentito che oggi c'e' una festa bella, un gioco di calico (95) ----- costume.

- | | | | | |
|-----|------------|-----------|------------|-------------|
| 91- | 1) fame | 2) fama | 3) pena | 4) angoscia |
| 92- | 1) statuei | 2) statei | 3) statue | 4) statui |
| 93- | 1) ora | 2) finora | 3) tuttora | 4) ancora |
| 94- | 1) a | 2) in | 3) di | 4) da |
| 95- | 1) su | 2) in | 3) del | 4) di |

Capitolo C: Leggete il testo e rispondete alle domande seguenti

Pietro dice: Da qualche tempo dormo soltanto due o tre ore la notte. È un bel guaio per me, ma non so come rimediare. Non mi piacciono i vari sonniferi perché, anche se dormo, mi danno un atroce mal di testa. Per me l'unico compenso c'è quello dei sogni. Quando uno dorme male sogna molto, almeno così capita a me. È spesso questi sogni sono interessanti e divertenti. Per esempio stanotte ho fatto un sogno molto curioso. Ero in campagna; dietro di me c'era un muro molto alto e sopra il muro c'era un soldato. Io sapevo che dall'altra parte del muro, c'erano molti animali feroci e affamati, ma sapevo anche che io ero fuori di ogni pericolo. Camminavo per la campagna, guardavo gli alberi e i fiori, ero senza pensieri, assolutamente in pace.

- | | | | | |
|------|--|-------------------------|----------------|-----------------|
| 96- | Pietro di solito dorme -----. | | | |
| | 1) poco | 2) molto | | |
| | 3) abbastanza bene | 4) in pace | | |
| 97- | I vari sonniferi -----. | | | |
| | 1) piacciono a Roberto | 2) costano troppo | | |
| | 3) fanno male a Roberto | 4) fanno bene a Roberto | | |
| 98- | Roberto nel suo sogno -----. | | | |
| | 1) dorme | 2) cammina | 3) si sveglia | 4) vede i sogni |
| 99- | Nel suo sogno, Roberto era -----. | | | |
| | 1) un povero | 2) ricchissimo | 3) un mercante | 4) gentile |
| 100- | Roberto camminava -----. | | | |
| | 1) nell'aria | 2) per il campo | | |
| | 3) sulla strada | 4) per la campagna | | |

کد کنترل

461

A

خارج از کشور

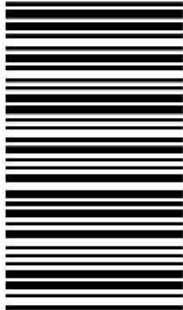

461A



جمهوری اسلامی ایران
وزارت علوم، تحقیقات و فناوری
سازمان سنجش آموزش کشور

دفترچه شماره ۲
بعد از ظهر پنجشنبه

«اگر دانشگاه اصلاح شود مملکت اصلاح می‌شود.»
امام خمینی (ره)

آزمون سراسری ورودی دانشگاه‌های کشور - ۱۴۰۰

گروه آزمایشی هنر
آزمون اختصاصی

مدت پاسخ‌گویی: ۱۶۵ دقیقه

تعداد سؤال: ۱۶۰

ردیف	مواد امتحانی	تعداد سؤال	از شماره	تا شماره	مدت پاسخ‌گویی
۱	درک عمومی هنر	۳۰	۱۰۱	۱۳۰	۲۵ دقیقه
۲	درک عمومی ریاضی - فیزیک	۳۰	۱۳۱	۱۶۰	۴۰ دقیقه
۳	ترسیم فنی	۲۰	۱۶۱	۱۸۰	۲۶ دقیقه
۴	خلاقیت تصویری و تجسمی	۲۰	۱۸۱	۲۰۰	۲۴ دقیقه
۵	خلاقیت نمایشی	۲۰	۲۰۱	۲۲۰	۱۳ دقیقه
۶	خلاقیت موسیقی	۲۰	۲۲۱	۲۴۰	۲۰ دقیقه
۷	خواص مواد	۲۰	۲۴۱	۲۶۰	۱۷ دقیقه

سال ۱۴۰۰

* داوطلب گرامی، عدم درج مشخصات و امضاء در مندرجات جدول ذیل، به منزله عدم حضور شما در جلسه آزمون است.

اینجانب..... با شماره داوطلبی..... با آگاهی کامل، یکسان بودن شمارهٔ سندلی خود را با شماره داوطلبی مندرج در بالای کارت ورود به جلسه، بالای پاسخنامه و دفترچهٔ سؤالات، نوع و کد کنترل درج شده بر روی دفترچهٔ سؤالات و پائین پاسخنامه‌ام را تأیید می‌نمایم.

امضاء:

- ۱۰۱- ساخت مقبره‌های سنگی در عصر هخامنشی مانند آرامگاه کوروش، متأثر از هنر کدام اقوام است؟
 (۱) بابلی (۲) سکایی (۳) آشوری (۴) اورارتویی
- ۱۰۲- علت پیشرفت معماری ایران در سده‌های چهارم تا ششم هجری قمری، کدام است؟
 (۱) رقابت حکومت‌های محلی با حکومت مرکزی جهان اسلام (عباسیان)
 (۲) تبعیت حکومت‌های محلی از سبک رایج معماری جهان اسلام (امویان)
 (۳) بدعت و نوآوری در ساخت بناها به عکس شیوه‌های رایج معماری اسلامی (امویان)
 (۴) شکل‌گیری سبک‌های جدید همچون معماری خراسانی به تأثیر از معماری اسلامی (عباسیان)
- ۱۰۳- عروسک‌های نمایش «افسانه مرگ و رستاخیز از بریس» زیرمجموعهٔ کدام انواع قرار می‌گیرند؟
 (۱) نخعی (۲) میله‌ای (۳) دستکشی (۴) سایه‌ای
- ۱۰۴- بدل چینی، عنوان کدام سفالینه‌های ایرانی مقارن با سلسلهٔ مینگ است که در اصفهان تولید می‌شد؟
 (۱) سلاذن (۲) گامبرون (۳) کوباچه‌ای (۴) لاجوردینه
- ۱۰۵- در طراحی‌های کدام هنرمند فرانسوی، پیچ و تاب زیاد در تجسم پارچه، طوفان را تداعی می‌کند؟
 (۱) پیر بونار (۲) پیر رنوار (۳) گوستاو کلیمت (۴) ژان فراگوناو
- ۱۰۶- در چهره‌پردازی اکسپرسیو، کدام مورد، دلکک غمگین است؟
 (۱) کلون (۲) پی‌پرو (۳) آدرین (۴) توتی فروتی
- ۱۰۷- کدام موارد، از ویژگی‌های خط رفاع است؟
 (۱) تداخل و نودرتو نوشتن حروف و کلمات - ترکیب بالارونده
 (۲) رعایت فواصل منظم حروف و کلمات - حلقه‌ها و گره‌های پر و بسته
 (۳) به‌کارگیری اعراب و تزیین به‌صورت گسترده - حروف منسجم و کم‌ارتفاع
 (۴) پیروی از اسلوب خطی تمام دور (یک سوم سطح) - حروف درشت و به‌هم پیوسته
- ۱۰۸- کدام‌یک از نسخ خطی مکتب هرات، مقارن با دورهٔ فرمانروایی شاهرخ خلق شده است؟
 (۱) معراج‌نامه (۲) مونس‌الاحرار (۳) خاوران‌نامه (۴) هفت اورنگ جامی
- ۱۰۹- کدام مورد، نمایندهٔ شاخص هنر عصر کلاسیک هند است؟
 (۱) سرستون پاتنا (۲) استوپای سانچی (۳) تندیس‌های شیوا (۴) دیواره‌نگارهٔ بودیساتوا
- ۱۱۰- کدام هنرمندان، از سردمداران جفت‌وجورکاری (اسمبلاژ) در اوایل سدهٔ بیستم میلادی، هستند؟
 (۱) دیوید هاکنی و جرج براک (۲) گوستاو کلیمت و پابلو پیکاسو
 (۳) جرج براک و ماکس ارنست (۴) خوان گریس و دیوید هاکنی
- ۱۱۱- کدام سازها، زیرمجموعهٔ ایدیفون‌های چوبی هستند؟
 (۱) فلوت و آبا (۲) فاگوت و کرانگله (۳) گوپیرو و کلاوس (۴) ماریمبا و گلوکن‌اشپیل

- ۱۱۲- اولین فیلم پویانمایی تمام رنگی، کدام است؟
 (۱) کشتی بخار ویلی
 (۲) گل‌ها و درخت‌ها
 (۳) آلیس در سرزمین عجایب
 (۴) سفیدبرفی و هفت کوتوله
- ۱۱۳- کدام ویژگی‌ها، دستگاه‌های بافت زیلو را از دارهای عمودی قالی‌بافی متمایز می‌کند؟
 (۱) ارتفاع بیشتر - زاویه قرارگیری چله روی دستگاه جهت بافت دستوری
 (۲) ارتفاع بیشتر - عدم امکان جمع کردن قسمت بافته شده در زیر دار
 (۳) ارتفاع کمتر - امکان ذخیره کردن اندازه بیشتر چله روی سر دار
 (۴) ارتفاع کمتر - جابه‌جایی نحوه قرارگیری چله روی دستگاه
- ۱۱۴- آثار کدام هنرمند انتزاع‌گرا بر خطای بصری تأکید دارد؟
 (۱) موریس اشر
 (۲) جکسون پولاک
 (۳) پیت موندریان
 (۴) ویکتور وازاری
- ۱۱۵- وجه مشترک انیمیشن‌های یو. پی. ای (U.P.A) و مکتب اول زاگرب، کدام است؟
 (۱) ریتم آهسته، خشک و غیرسرگرم‌کننده
 (۲) پرهیز از فرم‌های واقع‌نمایانه
 (۳) گرایش به تکنیک‌های کلاژ و مونتاژ در تصویرسازی
 (۴) پس‌زمینه‌های ساده و بدون جزئیات
- ۱۱۶- در کدام شیوه گچبری، میزان برجستگی در کمترین مقدار، تعریف می‌شود؟
 (۱) زبره
 (۲) برهشته
 (۳) شیرشکری
 (۴) گچ‌تراش
- ۱۱۷- کدام ویژگی تندیس امپراتور اکتاوین آگوستوس، آن را از نمونه‌های رومی متمایز می‌سازد؟
 (۱) توجه به ویژگی‌های آرمانی
 (۲) واقع‌گرایی و ثبت جزئیات
 (۳) مستندسازی و بهره‌گیری از جنبه‌های روایتی هنر
 (۴) عدم ارزش‌گذاری بر بازنمایی بدن نسبت به چهره
- ۱۱۸- ویژگی مهم هنرهای مینی‌مالیستی کدام است؟
 (۱) تأثیر بر مخاطب از طریق ارتباط سطوح، حجم‌ها و نورهای رنگی
 (۲) تلاش برای رد نظم منطقی میان شکل‌ها و تکرار آن‌ها در فضا
 (۳) عدم امکان جابه‌جایی و تغییر شکل اجزاء اثر هنری
 (۴) تأکید بر ویژگی‌های خطای بصری در خلق تصویر
- ۱۱۹- بهره‌گیری از عنصر خط و خوشنویسی، وجه شاخص نقاشی‌های کدام هنرمندان معاصر ایرانی است؟
 (۱) رضا مافی و بهجت صدر
 (۲) منصور قندریز و ایران درودی
 (۳) فرامرز پیلارام و حسین زندمرودی
 (۴) جعفر روح‌بخش و هوشنگ پزشک‌نیا
- ۱۲۰- کدام ویژگی‌ها در نگاره‌های گلچین اسکندر سلطان (۸۱۳ هـ. ق) قابل ملاحظه است؟
 (۱) نقوش تزئینی ظریف در بناها و اشیاء، متأثر از سبک تبریز ایلخانی
 (۲) تأکید بر پیکره آدمیان و حیوانات در ترکیب‌بندی‌هایی با افق رفیع
 (۳) تأکید بر قرینه‌سازی و نمایش عناصر اصلی با رنگ روشن روی زمینه تیره
 (۴) نمایش پیکره‌های درشت و چاق در میان صخره‌های اسفنجی و دندان‌دار
- ۱۲۱- وجه شاخص و مشترک تندیس‌های گابو، پوسنر و تاتلین کدام است؟
 (۱) القای حرکت و لرزش مجازی
 (۲) حجم‌های شفاف و نیمه‌شفاف
 (۳) جفت و جور کاری قراضه‌های صنعتی
 (۴) بازنمایی اغراق‌آمیز فرم‌های طبیعی

- ۱۲۲- در قالی بافی، نقشه مشهور به «ظل السلطانی» از تکرار کدام نقش به دست می آید؟
 (۱) گلدان (۲) پا شتری (۳) شاخ فوجی (۴) گرفت و گیر
- ۱۲۳- کدام مورد، از دستاوردهای «مازاتچو» در عرصه نقاشی است؟
 (۱) نمایش عواطف انسانی به تأثیر از سبک گوتیک
 (۲) بازنمایی طبیعی پیکره آدمی بر پایه اصل انتقال وزن
 (۳) برجسته‌نمایی پیکره‌ها در اثر تابش نور از یک منبع مشخص
 (۴) عمق‌نمایی با کاهش مقیاس عناصر تصویری در پس‌زمینه
- ۱۲۴- کدام شکل و فرم، اغلب در ساخت پایه‌های میز و صندلی کهن مصری، مورد استفاده بوده است؟
 (۱) سر پرندگان شکاری (۲) پنجه و سم حیوانات
 (۳) مار کبرا و گیاه پاپیروس (۴) گیاه لوتوس و نماد ماندالا
- ۱۲۵- کدام لباس در دوره امپراتوری نخست ناپلئون، رواج یافت؟
 (۱) بنیان (۲) دلفوس (۳) شمیزه (۴) ژوزفین
- ۱۲۶- در مقایسه عکاسی کلودیون مرطوب با روش‌های قدیمی‌تر، کدام مورد به اصلی‌ترین نقص آن اشاره می‌کند؟
 (۱) وضوح اندک تصویر نهایی (۲) عدم قابلیت تکثیر تصویر نهایی
 (۳) نیاز به نوردهی بلندمدت در زمان عکاسی (۴) الزام به ظهور بلافاصله پس از عکاسی
- ۱۲۷- در اصطلاح دوبلاژ، «لوپ کردن» به چه منظور صورت می‌گیرد؟
 (۱) تیم‌سازی برای گویندگی در نقش خاص (۲) آشنایی بیشتر گویندگان با گویش‌های فیلم
 (۳) پوشش نوع گفتار گوینده با لب زدن بازیگر (۴) هماهنگی صدای محیط استودیو با صحنه فیلم
- ۱۲۸- براساس نظریه کدام هنرمند، شکل‌های کامل هندسی با تناسبات بدن انسان مرتبط است و کمال آن، تصویری از خداوند خواهد بود؟
 (۱) میکلائز (۲) داونچی (۳) آلبرتی (۴) فرانچسکا
- ۱۲۹- کدام ویژگی، کوبیسم ترکیبی را از تحلیلی متمایز می‌کند؟
 (۱) ترکیب سطوح شکسته (۲) تلفیق زوایای دید
 (۳) رنگ‌های حدائقی و ضعیف (۴) نمایش نشانه‌ای هر شیء
- ۱۳۰- کدام موارد، به نقاشان انتزاع‌گرا اشاره می‌کند؟
 (۱) موندریان، دوشان، له‌ویت (۲) جاد، موراندی، موندریان
 (۳) پولاک، روتکو، کاندینسکی (۴) کاندینسکی، کلی، لیختن‌اشتاین

۱۳۱- مقدار $\frac{\sqrt{(2-\sqrt{5})^2}(|\sqrt{2}-\sqrt{5}|+2+\sqrt{2})}{1-\frac{\sqrt{2}}{2}}$ ، کدام است؟

- (۱) $\sqrt{5}+2$ (۲) $2+\sqrt{2}$ (۳) $\sqrt{5}-2$ (۴) $2-\sqrt{2}$

۱۳۲- کسر مولد عدد اعشاری $0.a5a5a5a5a\dots$ برابر $\frac{20+b}{33}$ است. مقدار $a+b$ ، کدام است؟

- (۱) ۶ (۲) ۸ (۳) ۱۰ (۴) ۱۲

۱۳۳- باقیمانده تقسیم مجموع مربعات دو عدد فرد متوالی بیشتر از ۲۰۰، بر ۴ برابر میانگین آن دو عدد، کدام است؟

- (۱) صفر (۲) ۲ (۳) ۳ (۴) ۴

۱۳۴- تفاضل باقیمانده از خارج قسمت تقسیم عدد طبیعی a بر ۱۲، برابر ۸ است. باقیمانده a^2 بر ۱۳، کدام است؟

- (۱) ۱ (۲) ۳ (۳) ۱۱ (۴) ۱۲

۱۳۵- فروشنده‌ای کالایی را به قیمت ۳۰۰,۰۰۰ واحد فروخته و ۲۰٪ قیمت خرید سود می‌برد. همچنین کالای دیگری را به

قیمت ۳۰۰,۰۰۰ واحد فروخته و ۲۰٪ قیمت خرید ضرر می‌کند. سود یا ضرر کل این فروشنده، کدام است؟

- (۱) ضرر به مبلغ ۲۵۰۰۰ واحد (۲) ضرر به مبلغ ۱۵۰۰۰ واحد
(۳) سود به مبلغ ۲۰۰۰۰ واحد (۴) سود به مبلغ ۱۰۰۰۰ واحد

۱۳۶- جواب معادله $(3+2^4)(3+2^5) = 9 + 82 \times 2^x$ ، کدام است؟

- (۱) ۲ (۲) ۳ (۳) ۴ (۴) ۵

۱۳۷- سه نقطه $(1, 1)$ ، $(3, \alpha)$ و $(2, 0)$ بر یک خط راست، قرار دارند. مقدار α ، کدام است؟

- (۱) -۲ (۲) -۱ (۳) صفر (۴) ۱

۱۳۸- کدام دو چهارضلعی، متشابه‌اند؟

(۱) دو مستطیل

(۲) دو دوزنقه متساوی‌الساقین

(۳) دو لوزی با یک زاویه برابر

(۴) دو متوازی‌الاضلاع که زاویه‌های داخلی هر متوازی‌الاضلاع یکسان است.

۱۳۹- ماکزیمم مساحت مثلث قائم‌الزاویه‌ای که طول اضلاع آن ۶، x و $\frac{x}{2}$ باشند، کدام است؟

- (۱) $3\sqrt{3}$ (۲) $7/2$ (۳) $6\sqrt{2}$ (۴) $6\sqrt{3}$

۱۴۰- مساحت کل یک استوانه و یک کره با یکدیگر برابرند. اگر شعاع کره ۲ برابر شعاع قاعده استوانه باشد، نسبت حجم

کره به حجم استوانه، کدام است؟

- (۱) $\frac{4}{21}$ (۲) $\frac{21}{32}$ (۳) $\frac{32}{21}$ (۴) $\frac{21}{4}$

۱۴۱- مطابق شکل زیر، دایره‌ها به شعاع ۱ واحد مماس‌اند. اگر AB امتداد مماس مشترک دو دایره میانی باشد، طول کوتاه‌ترین مسیر بر محیط دایره‌ها، از A به B کدام است؟

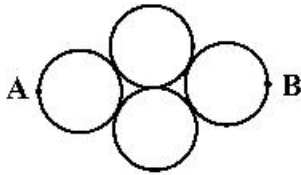

$$\frac{5\pi}{2} \quad (2)$$

$$2\pi \quad (4)$$

$$\frac{7\pi}{3} \quad (1)$$

$$\frac{5\pi}{3} \quad (3)$$

۱۴۲- اندازه ارتفاع هرم ناقصی ۱۲ واحد و اندازه ضلع مربع قاعده پایین و بالا به ترتیب ۶ و ۲ واحد است. حجم هرم ناقص، کدام است؟

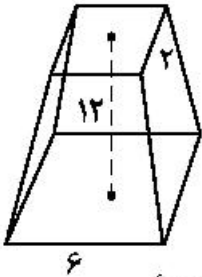

$$216 \quad (1)$$

$$208 \quad (2)$$

$$200 \quad (3)$$

$$192 \quad (4)$$

۱۴۳- نقطه M بر ضلع BC و از سه رأس مثلث ABC به یک فاصله است. نوع مثلث ABC ، کدام است؟

(۲) متساوی‌الاضلاع

(۴) قائم‌الزاویه متساوی‌الساقین

(۱) قائم‌الزاویه

(۳) متساوی‌الساقین

۱۴۴- در شکل زیر، $BC = 8$ و مساحت ذوزنقه $EFMB$ ، نصف مساحت مثلث ABC است. اندازه پاره خط MC ، کدام است؟

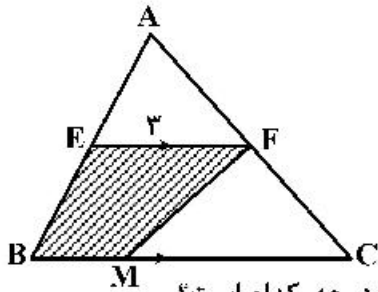

$$5 \quad (1)$$

$$4/6 \quad (2)$$

$$3/4 \quad (3)$$

$$3 \quad (4)$$

۱۴۵- در شکل زیر، اندازه هر زاویه داخلی n -ضلعی منتظم با بزرگترین مقدار n به درجه، کدام است؟

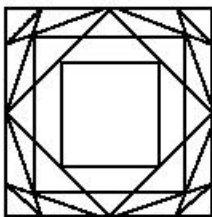

$$150 \quad (1)$$

$$144 \quad (2)$$

$$140 \quad (3)$$

$$135 \quad (4)$$

۱۴۶- در شکل زیر، M و N به ترتیب وسط یال‌های AD و FE از مکعب ABCDEFGH قرار دارند، مقدار $\frac{MN}{ML}$ کدام است؟

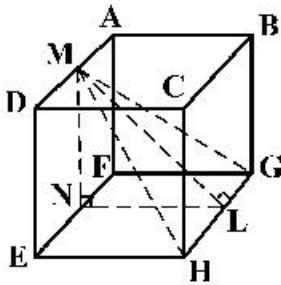

- (۱) $2\sqrt{2}$
 (۲) $\sqrt{2}$
 (۳) $\frac{\sqrt{2}}{2}$
 (۴) $\frac{\sqrt{2}}{4}$

۱۴۷- در مثلث قائم‌الزاویه متساوی‌الساقین ABC، نیم‌دایره‌ای به شعاع ۶ محاط شده است. مساحت ناحیه هاشورخورده، چه مضربی از $4 - \pi$ است؟

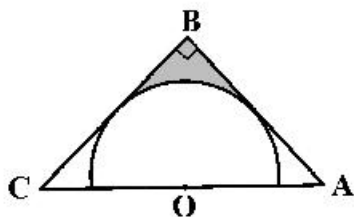

- (۱) ۲
 (۲) ۶
 (۳) ۹
 (۴) ۱۲

۱۴۸- طول قاعده کوچک دوزنقه‌ای برابر ۱ واحد است. این دوزنقه از یک لوزی و یک مثلث متساوی‌الاضلاع تشکیل شده است. مساحت دوزنقه، کدام است؟

- (۱) $\frac{\sqrt{3}}{2}$ (۲) $\frac{3\sqrt{3}}{4}$ (۳) $\sqrt{3}$ (۴) $\frac{3\sqrt{3}}{2}$

۱۴۹- در مربع شکل زیر، $AC \parallel EF \parallel HG$ و $BE = DH = \frac{1}{3}AB$ است. نسبت مساحت قسمت هاشورخورده به مساحت مربع، کدام است؟

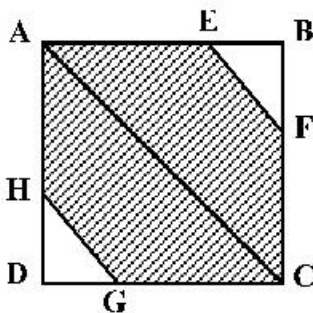

- (۱) $\frac{8}{9}$
 (۲) $\frac{3}{4}$
 (۳) $\frac{7}{9}$
 (۴) $\frac{2}{3}$

۱۵۰- در شکل زیر، شش ضلعی منتظمی درون مکعبی به ضلع ۴ چنان محاط شده که رأس‌های شش ضلعی وسط ضلع‌های مکعب باشند. نسبت مساحت شش ضلعی به مساحت قاعده مکعب، کدام مضرب $\sqrt{3}$ ، است؟

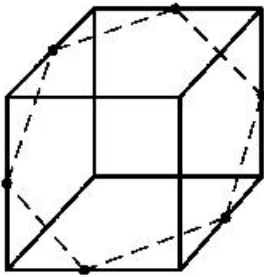

$$\frac{3}{4} \quad (2)$$

$$\frac{1}{2} \quad (1)$$

$$2 \quad (4)$$

$$\frac{3}{2} \quad (3)$$

۱۵۱- اگر در مربع زیر، مساحت مستطیل‌ها برابر باشند، اندازه وتر مثلث چه کسری از ضلع مربع است؟

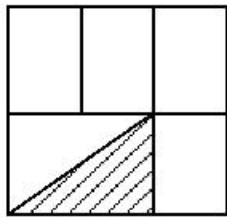

$$\frac{\sqrt{13}}{6} \quad (2)$$

$$\frac{1}{2} \quad (1)$$

$$\frac{2}{4} \quad (4)$$

$$\frac{\sqrt{13}}{3} \quad (3)$$

۱۵۲- در شکل زیر، هر مربع از دوران مربع قبلی حول مرکز دایره با زاویه θ به دست آمده است. اگر θ ثابت باشد، زاویه θ بر حسب درجه، کدام است؟

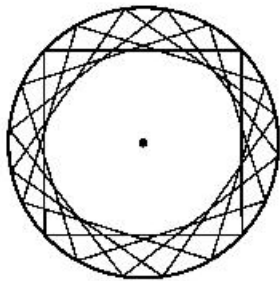

$$30 \quad (1)$$

$$24 \quad (2)$$

$$18 \quad (3)$$

$$15 \quad (4)$$

۱۵۳- از به هم پیوستن نقاط یک شبکه 3×3 به صورت شکل زیر، چند مثلث قائم‌الزاویه متساوی‌الساقین، می‌توان ساخت؟

• • •

$$16 \quad (1)$$

• • •

$$20 \quad (2)$$

• • •

$$24 \quad (3)$$

$$28 \quad (4)$$

محل انجام محاسبات

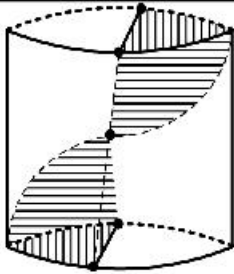

۱۵۴- در خصوص شکل زیر، کدام عبارت درست است؟

- (۱) شکل دارای مرکز تقارن و ۱ صفحه تقارن است.
- (۲) شکل فاقد مرکز تقارن و دارای ۱ صفحه تقارن است.
- (۳) شکل فاقد مرکز تقارن و دارای ۲ صفحه تقارن است.
- (۴) شکل دارای مرکز تقارن و بی‌شمار صفحه تقارن است.

۱۵۵- شکل به هم تنیده زیر، از چند قسمت مجزا تشکیل شده است؟

- (۱) ۲
- (۲) ۳
- (۳) ۴
- (۴) ۵

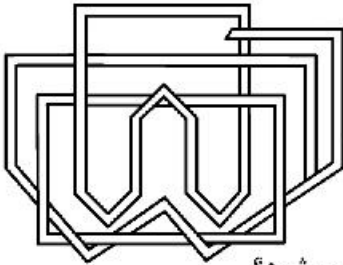

۱۵۶- اگر نیروی خالص وارد بر جسمی دو برابر شود، کدام کمیت وابسته به آن، دو برابر می‌شود؟

- (۱) کار نیرو
- (۲) سرعت جسم
- (۳) شتاب جسم
- (۴) هر سه مورد

۱۵۷- اگر یک دسته پرتو موازی به آینه کاو (مقعر) بتابد، در بازتابش چگونه خواهد بود؟

- (۱) واگرا
- (۲) همگرا
- (۳) موازی
- (۴) ابتدا همگرا و سپس واگرا

۱۵۸- جسمی با تندی $30 \frac{m}{s}$ در راستای قائم روبه بالا پرتاب می‌شود و بعد از $2/5 s$ به نقطه اوج می‌رسد و در برگشت با

تندی $14 \frac{m}{s}$ به نقطه پرتاب می‌رسد. اگر کل زمان حرکت ۶ ثانیه باشد، بزرگی شتاب متوسط موقع بالا رفتن جسم، چند برابر بزرگی شتاب متوسط مرحله پایین آمدن است؟

- (۱) $\frac{4}{3}$
- (۲) ۲
- (۳) $\frac{5}{2}$
- (۴) ۳

۱۵۹- مکعب مستطیل چوبی به ابعاد $5cm \times 20cm \times 30cm$ را روی وجوه متفاوت روی سطح افقی قرار می‌دهیم. نسبت

- (۱) بیشترین فشاری که از طرف این جسم بر سطح وارد می‌شود، به کمترین فشار چقدر است؟
- (۲) ۴
- (۳) ۳
- (۴) ۲

۱۶۰- در شکل زیر، آمپرسنج عدد $0/5A$ و ولتسنج عدد ۳ ولت را نشان می‌دهد. مقاومت لامپ چند اهم است و کدام وسیله ولتسنج است؟

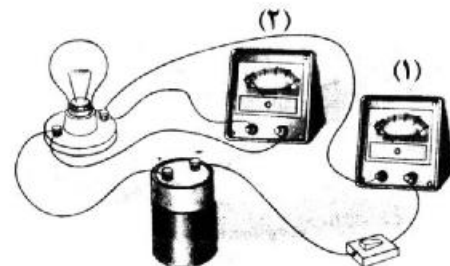

- (۱) ۶ و (۱)
- (۲) ۶ و (۲)
- (۳) $1/5$ و (۱)
- (۴) $1/5$ و (۲)

محل انجام محاسبات

۱۶۱- در شکل داده شده، زاویه α چند درجه است؟

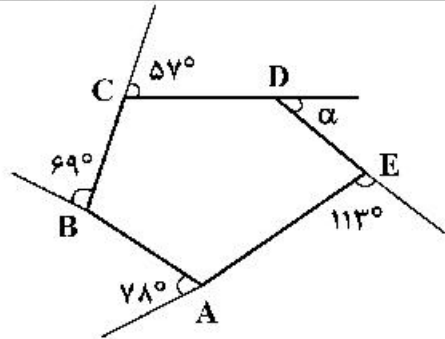

(۱) ۴۱

(۲) ۴۲

(۳) ۴۵

(۴) ۴۷

۱۶۲- در مثلث راست گوشه روبه‌رو، OM چقدر است، به شرط آنکه AM میانه و O محل برخورد میانه‌ها باشد؟

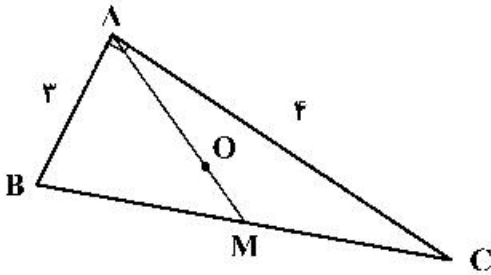
(۱) $\frac{5}{6}$ (۲) $\frac{5}{2}$ (۳) $\frac{2\sqrt{2}}{3}$ (۴) $\frac{\sqrt{3}}{4}$

۱۶۳- BM نیمساز زاویه B در متوازی الاضلاع و $b = 2a$ است. مساحت مثلث BMC چه کسری از مساحت

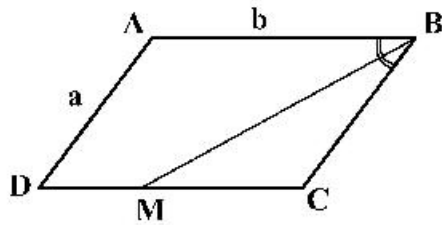

متوازی الاضلاع است؟

(۱) $\frac{1}{4}$ (۲) $\frac{1}{5}$ (۳) $\frac{2}{5}$ (۴) $\frac{3}{8}$

۱۶۴- در شکل اگر BD نیمساز و $BC = 3AB$ باشد، نسبت مساحت ABD بر BCD ، کدام است؟

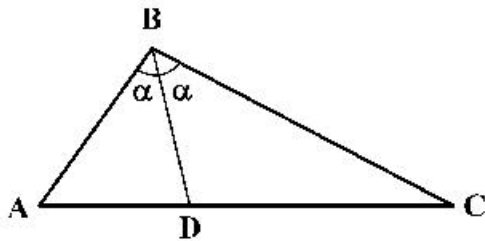
(۱) $\frac{3\sqrt{2}}{4}$ (۲) $\frac{\sqrt{2}}{4}$ (۳) $\frac{1}{2}$ (۴) $\frac{1}{3}$

۱۶۵- با توجه به شکل داده شده و اندازه‌های مشخص شده، بگویید جمعاً چند دایره به قطر ۴ میلی‌متر می‌توان بر C و C'

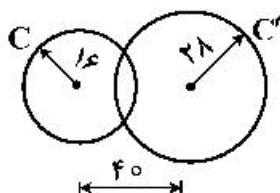

مماس کرد؟

(۱) ۲

(۲) ۴

(۳) ۵

(۴) ۷

۱۶۶- در اندازه‌گذاری شکل روبه‌رو، جمعاً چند اندازه باید داده شود؟

- (۱) ۵
(۲) ۶
(۳) ۷
(۴) ۸

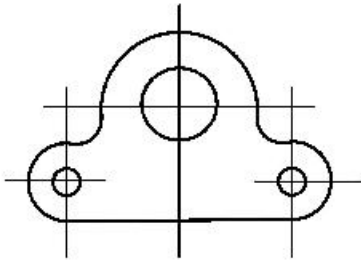

۱۶۷- اگر در چهار ضلعی محیطی $AB=40$ و $DC=50$ و $AD=37$ باشد، کدام کدام است؟

- (۱) ۴۴
(۲) ۵۰
(۳) ۵۳
(۴) ۴۷

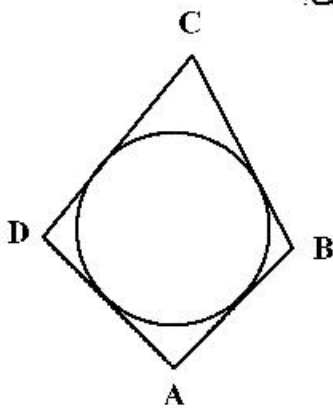

۱۶۸- با توجه به دید روبه‌روی داده شده، مجموعه تصاویر روبه‌رو، افقی و نیمرخ جمعاً دارای چند پاره‌خط است؟

- (۱) ۳۰
(۲) ۲۸
(۳) ۲۶
(۴) ۲۴

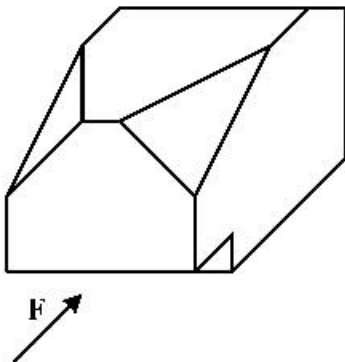

۱۶۹- ویژگی‌های یک نقشه خوب، به‌طور کامل، کدام است؟

- (۱) صحت، دقت، تمیزی، خوانایی، زیبایی
(۲) تمیزی، رایانه‌ای بودن، خوانایی، زیبایی، اندازه کاغذ
(۳) زمان ترسیم، رنگ کاغذ، روش ترسیم، جنس کاغذ، زیبایی
(۴) صحت، روش ترسیم، رنگ خط، زمان ترسیم، رایانه‌ای بودن

۱۷۰- به کدام علت، بهتر است نقشه‌ها را لوله نکشیم؟

- (۱) زیرا دوام نقشه‌ها کم می‌شود.
(۲) چون نقشه‌ها چروک می‌شوند.
(۳) زیرا تأثیر کمتری در هنگام ارائه دارد.
(۴) چون باعث خراب شدن نقشه می‌شود.

۱۷۱- در جسم داده شده و با توجه به نمای روبه‌رو، چند پاره‌خط عمود بر Q وجود دارد؟

- (۱) ۱۴
(۲) ۱۶
(۳) ۱۲
(۴) ۱۰

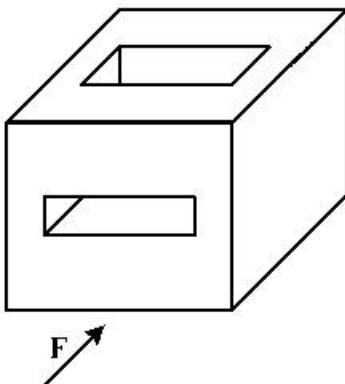

۱۷۲- برای کامل شدن سه نمای موجود، جمعاً چند پاره خط باید اضافه شود؟

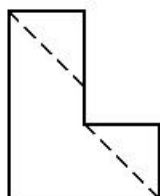
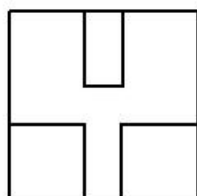

۱ (۱)

۲ (۲)

۳ (۳)

۴ (۴)

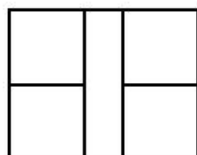

۱۷۳- با توجه به دو نمای موجود، نمای افقی درست کدام است؟

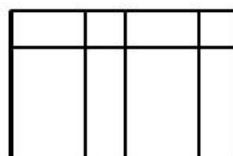
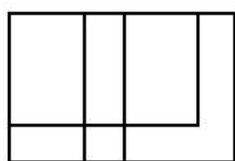

(۲)

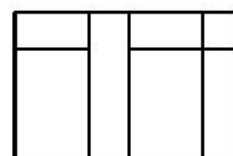

(۱)

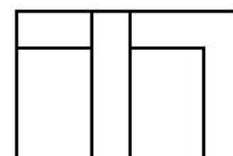

(۴)



(۳)

۱۷۴- استفاده از برش در نقشه‌های معماری، بیشتر به کدام علت است؟

- (۲) نمایش دادن اطلاعات داخلی بنا
(۴) دادن اطلاعات در مورد چگونگی تقسیم فضا

- (۱) نمایش چگونگی مبلمان و تجهیزات
(۳) دادن اطلاعات در مورد ضخامت دیوارها

۱۷۵- در شکل، منحنی‌های تراز، نماینده کدام مورد است؟

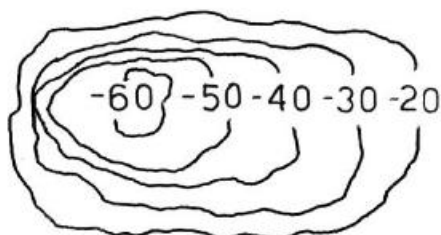

۱) تپه

۲) درّه

۳) کوه

۴) گودال

۱۷۶- در پلان نشان داده شده، کدام اندازه مهم‌تر است؟

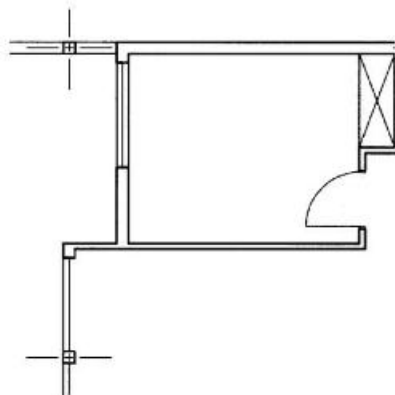

۱) فاصله ستون‌ها

۲) عرض درها

۳) ابعاد اتاق‌ها

۴) دست‌انداز پنجره‌ها

۱۷۷ اگر اندازه CC' در پلان موجود برابر $۱۴/۷۰$ متر باشد، با مقیاس $۱:۱۵۰$ چند میلی متر است؟

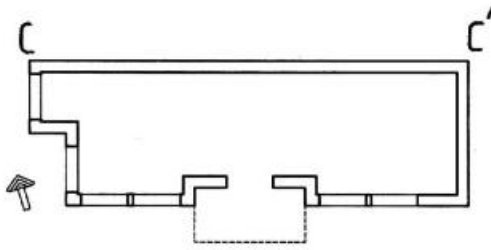

(۱) ۹۲

(۲) ۹۴

(۳) ۹۶

(۴) ۹۸

۱۷۸- طراح، کدام سری از موارد را باید به طور کامل به مجری ارائه دهد؟

(۱) حجم کلی بنا، تعداد فضاها، قیمت تمام شده (۲) استفاده از جدیدترین تأسیسات را در بنا

(۳) ارتباط فضاها با هم و با خارج بنا (۴) شکل و اندازه پنجره‌ها، درها و کمدها

۱۷۹- در سازه داده شده، کدام مورد برای افزایش استحکام خرابا است؟

(۱) AB

(۲) BC

(۳) CD

(۴) BD

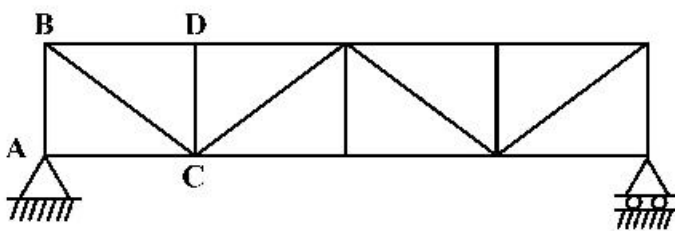

۱۸۰- برای حفاظت از دیوار، کدام سنگ سر بنا بهتر است؟

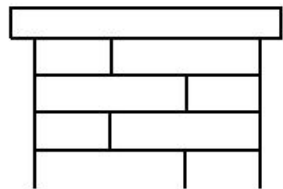

(۲)

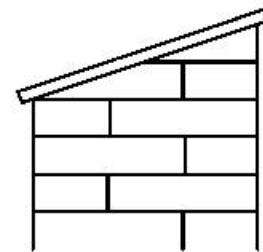

(۱)

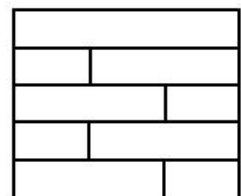

(۴)

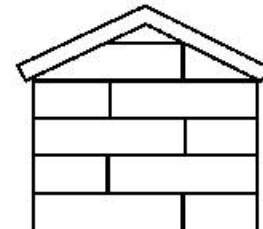

(۳)

۱۸۱- حجم روبه‌رو میراث کدام تمدن است؟

- (۱) مایاها
- (۲) بومیان آفریقا
- (۳) سند و پنجاب
- (۴) بومیان استرالیا



۱۸۲- تصویر روبه‌رو، زیرمجموعه کدام یک از انواع نشانه است؟

- (۱) خط تصویری
- (۲) مونومیکسیت
- (۳) لوگوتایپ
- (۴) پیکتوگرام



۱۸۳- پیکره روبه‌رو، متعلق به هنر کدام مکتب است؟

- (۱) باروک
- (۲) روکوکو
- (۳) نئوکلاسیک
- (۴) رمانتیسیسم



۱۸۴- عکس روبه‌رو، در کدام ژانر قرار می‌گیرد؟

- (۱) خبری
- (۲) هنری
- (۳) سلف پرتره
- (۴) عکاسی خیابانی



۱۸۵- خطوط لرزان، منقطع، پیچان و رنگارنگ، از ویژگی آثار کدام هنرمند است؟

- (۱) مانه
- (۲) مونه
- (۳) گوگن
- (۴) ونگوگ

۱۸۶- ایجاد توهم، از ویژگی طرح‌های کدام هنرمند است؟

- (۱) جرج رنو
- (۲) نیکلاس یوسن
- (۳) مارسل دوشان
- (۴) کته کل وینس

۱۸۷- کدام شیوه نقاشی ایرانی، علایق ملی، اعتقادات مذهبی و روح فرهنگ خاص لایه‌های میانی جامعه را نشان می‌دهد؟

- (۱) سقاخانه‌ای
- (۲) قهوه‌خانه‌ای
- (۳) دیوارنگاری مکتب اصفهان
- (۴) مجلس‌نگاری رقع‌های



۱۸۸- نشان روبه‌رو، مناسب کدام مورد است؟

- (۱) سازمان آب و فاضلاب
- (۲) شرکت رسانه تصویری
- (۳) شیلات و پرورش ماهی
- (۴) شرکت خدمات اجتماعی

۱۸۹- تصویر روبه‌رو، متأثر از کدام جنبش هنری است؟

- (۱) فتورئالیسم
- (۲) مینی‌مالیسم
- (۳) کانسیچوالیسم
- (۴) کنستراکتیویسم

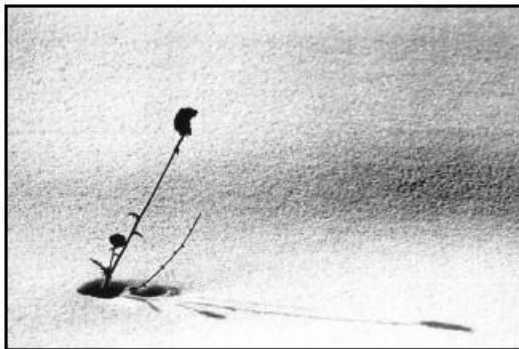

۱۹۰- در ترکیب روبه‌رو، از کدام خط استفاده شده است؟

- (۱) دیوانی
- (۲) تعلیق
- (۳) رقع
- (۴) ثلث



۱۹۱- اثر روبه‌رو، به کدام شیوه، ساخته شده و محل کشف آن کجاست؟

- (۱) قلمزنی - سیلک کاشان
- (۲) کوفته‌گری - جیرفت کرمان
- (۳) کوفته‌گری - زیویه کردستان
- (۴) چکش‌کاری - مارلیک گیلان



۱۹۲- اساس شکل‌گیری نشانه روبه‌رو، هنر کدام تمدن است؟



- (۱) سلوکی
- (۲) اشکانی
- (۳) ساسانی
- (۴) هخامنشی

۱۹۳- ترکیب‌بندی پوستر روبه‌رو، بیان استعاری کدام مورد است؟



- (۱) پویایی
- (۲) پیچیدگی
- (۳) تکثرگرایی
- (۴) اضمحلال

۱۹۴- مهم‌ترین ویژگی حجم روبه‌رو، کدام مورد است؟



- (۱) مقاوم در برابر فشار عوامل طبیعی مثل باد
- (۲) کاهش وزن حجم به کمک خطای باصره و فرم‌های سیال
- (۳) تصور کاهش حجم و وزن به کمک ریتم یکنواخت و موزون
- (۴) هدایت چشم به سوی بالا به کمک تغییر نامحسوس ارتفاع در یک سوی بنا

۱۹۵- تصویر روبه‌رو، به کدام تکنیک، اجرا شده و اثر کدام هنرمند است؟



- (۱) قلم فلزی - گویا
- (۲) قلم جسو - گویا
- (۳) قلم جسو - دلاکروا
- (۴) قلم فلزی - دلاکروا

۱۹۶- چنانچه تصویر روبه‌رو در مکان‌های مشخص شده صفحه‌آرایی شود، به ترتیب به کدام موارد اشاره می‌کند؟

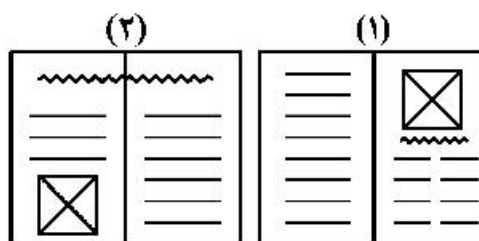

- (۱) هدایت تمرکز بیننده به تیتر - هدایت تمرکز بیننده به متن
- (۲) اهمیت بیشتر متن از تصویر - اهمیت بیشتر تصویر از متن
- (۳) تأکید بیشتر بر تصویر - تأکید تصویر بر اهمیت تیتر
- (۴) تأکید تیتر بر اهمیت تصویر - تکمیل اهمیت متن

۱۹۷- کدام عنوان، مناسب نشان روبه‌رو است؟

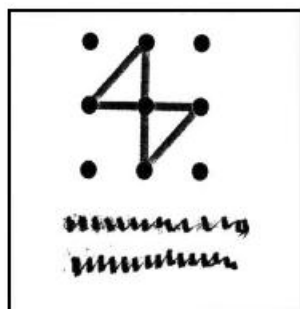

- (۱) آموزشگاه علمی
- (۲) بازاریابی تخصصی
- (۳) محصولات آزمایشگاهی
- (۴) وسایل سرگرمی کودکان

۱۹۸- در تصاویر روبه‌رو، کدام مورد مطرح گردیده است؟

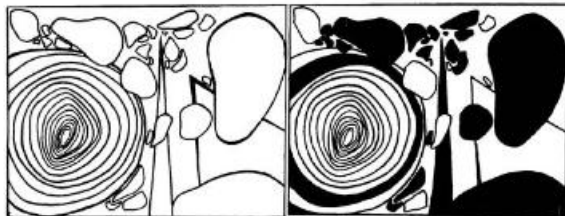

- (۱) تنوع
- (۲) تعادل
- (۳) کنتراست
- (۴) قرینه در بی‌قرینگی

۱۹۹- به کدام علت ساختار تصویر روبه‌رو، یک ساختار مدرن نامیده می‌شود؟



- (۱) وجود خطوط و تقسیمات مورب
- (۲) ثبات حرکت در فضا (انجماد تصویر)
- (۳) فرم‌های مستوی و سطوح هماهنگ و سیال
- (۴) تقسیم‌بندی‌های دقیق و محاسبه شده (تابع تقسیمات طلایی)

۲۰۰- ساختار خطی روبه‌رو، مربوط به کدام مورد است؟

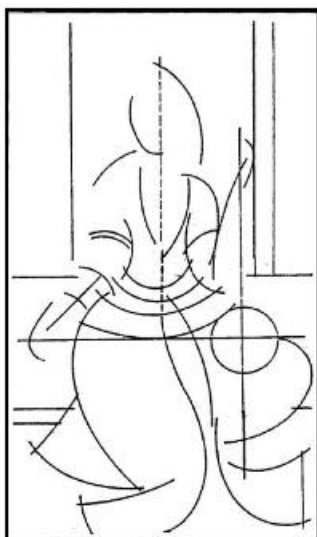

- (۱) نقاشی قهوه‌خانه‌ای
- (۲) پیکرنگاری درباری
- (۳) پیکرنامایی روایی
- (۴) فرنگی‌سازی

۲۰۱- کدام طراحان برای طراحی فضای پویانمایی علمی تخیلی، از تکنیک‌های اجرایی مناسب‌تری استفاده می‌کنند؟

(۱) نقاشان و معماران

(۲) نگارگران و طراحان گرافیک

(۳) طراحان گرافیک و طراحان صنعتی

(۴) معماران و طراحان صنعتی

۲۰۲- در چهره‌پردازی نمایش چین، رنگ زرشکی به منظور معرفی کدام افراد به کار برده می‌شود؟

(۱) درباریان

(۲) اجانب و نظامیان

(۳) افراد متکبر و متمول

(۴) افراد عامی کوچه و بازار

۲۰۳- در ترکیب‌بندی تصویر روبه‌رو، تأکید بر کدام است؟

(۱) زن سمت چپ

(۲) مرد سمت راست

(۳) مرد وسط و زن سمت چپ

(۴) مرد وسط و مرد سمت راست



۲۰۴- نظارت بر عمل تلفیق و آمیختن موسیقی و افکت‌های صوتی با فیلم، از وظایف کدام شخص است؟

(۱) مدیر دوبلاژ

(۲) تدوین‌گر

(۳) کارگردان هنری

(۴) دستیار کارگردان

۲۰۵- کدام سینماگر، «اگر جادویی» را به بازیگران جهت اجرای بهتر نقش، پیشنهاد می‌کرد؟

(۱) هیچکاک

(۲) پودفکین

(۳) آیزنشتاین

(۴) استانسلاوسکی

۲۰۶- در تصویر روبه‌رو، نقطهٔ ثقل کدام است؟

(۱) اطراف صورت و گوش‌ها

(۲) بالای سر و حالت مو

(۳) لب‌ها و فک

(۴) چشم‌ها



۲۰۷- سینمای اکسپرسیونیسم آلمان بیش از همه، وابسته به کدام مورد است و ویژگی شاخص تکنیک‌های فیلمبرداری در این ژانر، کدام است؟

(۱) میزانشن - نورپردازی

(۲) سینماتوگرافی - حرکت دوربین

(۳) بازیگری - حذف پلان‌های متعدد

(۴) تدوین - ایجاد عمق میدان وضوح در تصویر

۲۰۸- «مایکل مور»، در کدام زمینهٔ فیلمسازی فعالیت داشت؟

(۱) مستند تاریخی

(۲) مستند اجتماعی

(۳) داستانی جنگی - حماسی

(۴) داستانی علمی - تخیلی

۲۰۹- کدام مورد، بیان بهتری برای تصویر روبه‌رو دارد؟

(۱) طنز و تحقیر

(۲) توهم و ترس

(۳) توهم و تکبر

(۴) عظمت‌نمایی



۲۱۰- در کدام یک از آثار سینمایی، ترکیب سینما، ادبیات نمایشی و ادبیات داستانی، به شدت مشهود و چشمگیر است؟

- (۱) رگبار (بهرام بیضایی)
 (۲) تنگسیر (امیر نادری)
 (۳) داش آکل (مسعود کیمیایی)
 (۴) گاو (داریوش مهرجویی)

۲۱۱- نمایشنامه «جولیوس سزار»، اثر کدام نویسنده است؟

- (۱) مولیر (۲) راسین (۳) شکسپیر (۴) چخوف

۲۱۲- در کدام شیوه عروسک‌گردانی، کنترل حرکات عروسک نسبت به بقیه سخت‌تر است؟

- (۱) ماریونت (۲) دستکشی (۳) میه‌ای (۴) ماپت

۲۱۳- نمایش‌های «نورویاست» در کدام محل برگزار می‌شد؟

- (۱) محافل اشراف (۲) فضاهای باز
 (۳) تماشاخانه‌های عمومی (۴) ضیافت‌های آیینی

۲۱۴- به گفته هردوت قدیمی‌ترین نمایش عروسکی، متعلق به کدام سرزمین است؟

- (۱) مصر (۲) هند (۳) ایران (۴) بین‌النهرین

۲۱۵- دیتیرامب (Dithyrambs) به کدام معنا است؟

- (۱) میان‌برده‌هایی که اساس آن‌ها سرودهای عامیانه و فولکلور بود.
 (۲) نمایش‌های کوتاه و غالباً پندآموز که در یک زمان و متناوب اجرا می‌شدند.
 (۳) آوازهای لیریک، همراه با رقص که در ستایش ارس و آفرودیت اجرا می‌شدند.
 (۴) سرودهای مذهبی که در غالب گروه‌های گر، در ستایش دیونسوس اجرا می‌شدند.

۲۱۶- نتاثر برشت یا اپیک، به کدام نوع نمایش ایرانی شبیه است؟

- (۱) نقالی (۲) تعزیه (۳) روحوضی (۴) پرده‌خوانی

۲۱۷- عکس روبه‌رو، براساس کدام مورد ثبت گردیده است؟

- (۱) حرکت لنز
 (۲) حرکت دوربین
 (۳) تقابل حرکت دوربین و سوژه
 (۴) هم‌سویی حرکت دوربین و سوژه

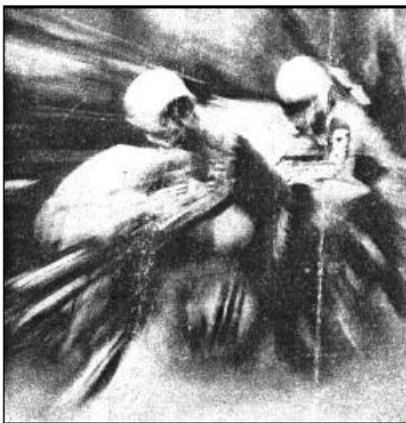

۲۱۸- «ژانر تعقیب و گریز» به‌طور معمول از کدام یک از انواع تدوین، بهره بیشتری می‌گیرد؟

- (۱) تحلیلی (۲) موازی (۳) تداومی (۴) جایگزینی

۲۱۹- فاصله بین هر یک از اعداد شماره حاشیه (Edge Number) نسبت به یکدیگر، روی نگاتیو فیلم ۳۵ م. م. چند فریم است؟

- (۱) ۲۴ (۲) ۲۰ (۳) ۱۶ (۴) ۱۴

۲۲۰- در کدام تکنیک تولید فیلم پویانمایی، طرح هر فریم از روی حرکات عکس واقعی ترسیم می‌شود؟

- (۱) سیوئت انیمیشن (۲) سل انیمیشن (۳) پین اسکویی (۴) روتوسکوپی

- ۲۲۱- اجرای دو بل نت (لا - دو) زیر پنج خط حامل با کلید سل برای کدام یک از سازهای زیر ممکن نیست؟
 (۱) گیتار (۲) کمانچه (۳) ویلنسل (۴) ویلن آلتو
- ۲۲۲- بم‌ترین صدا متعلق به کدام یک از سازهای زیر است؟
 (۱) عود (۲) سنتور (۳) کمانچه (۴) ویلن آلتو
- ۲۲۳- در گوشه «چکاوک» محور اصلی روی کدام یک از درجات همایون است؟
 (۱) اول (۲) دوم (۳) چهارم (۴) پنجم
- ۲۲۴- مفهوم تیرس پیکاردی کدام است؟
 (۱) تبدیل کردن درجه سوم آکورد ماژور به آکورد مینور
 (۲) تبدیل کردن درجه سوم آکورد مینور به آکورد ماژور
 (۳) تبدیل کردن درجه ششم آکورد ماژور به آکورد مینور
 (۴) تبدیل کردن درجه سوم و ششم آکورد مینور به آکورد ماژور
- ۲۲۵- والس دانوب آبی اثر کدام آهنگساز است؟
 (۱) ایگور استراوینسکی (۲) روبرت شومان (۳) یوهان اشتراوس (۴) ریشارد اشتراوس
- ۲۲۶- مفهوم ایمیتاسیون در موسیقی کدام است؟
 (۱) اجرای تریل‌های از بالا به پایین
 (۲) اجرا و تقلید ریتم‌های میزان قبل
 (۳) اجرای آلتراسیون‌های مکرر در هر میزان
 (۴) تکرار یک ملودی بعد از سکوت در فواصل مختلف
- ۲۲۷- کدام مورد، مفهوم اصطلاح «سول تاستو» است؟
 (۱) آرشه در محدود گریف اجرا شود.
 (۲) ملودی روی سیم «سل» اجرا شود.
 (۳) با چوب آرشه روی سیم نواخته شود.
 (۴) با چوب آرشه روی خرک نواخته شود.
- ۲۲۸- پوزیسیون پنجم ترمبون تنور کدام است؟
 (۱) فابکار (۲) سل بکار (۳) سل بمل (۴) لا بکار
- ۲۲۹- کنسرتینو سنتور و ارکستر، اثر کدام آهنگساز است؟
 (۱) ابوالحسن صبا (۲) حسین دهموی (۳) حسن رادمرد (۴) ثمین باغچه‌بان
- ۲۳۰- کدام یک از آکوردهای زیر به عنوان «سیکس ناپولتین» تونالیت «ر» شناخته می‌شود؟
 (۱) سل، سی بمل، ر (۲) سل، لا بمل، سی بمل (۳) سل، سی بمل، می بمل (۴) سل، سی بمل، ر بمل
- ۲۳۱- دانگ دوم «سل مینور» ملودیک با کدام یک از دانگ‌های زیر برابر است؟
 (۱) دانگ اول «ر ماژور» (۲) دانگ اول «ر مینور» (۳) دانگ اول «سل ماژور» (۴) دانگ دوم «ر ماژور»
- ۲۳۲- مجموع دو فاصله سوم کوچک کدام است؟
 (۱) ششم کوچک (۲) پنجم درست (۳) پنجم کاسته (۴) چهارم افزوده

- ۲۳۳- «فرمانتا» یا «پاوز» در دوران باروک به کدام مفهوم به کار می‌رفت؟
- (۱) کشش ضرب‌ها کمتر از میزان‌های قبل است.
 (۲) نت‌ها هر چه سریع‌تر اجرا می‌شوند.
 (۳) نت‌ها به تدریج سنگین‌تر اجرا می‌شوند.
 (۴) معرف نفس‌گیری خوانندگان است.
- ۲۳۴- چگونه می‌توان در انتقال نظری قطعه موسیقی که با کلید دو خط سوم نوشته شده است، نت‌ها را یکی پایین‌تر اجرا کرد؟
- (۱) اجرای نت‌ها با کلید «سل» خط اول
 (۲) اجرای نت‌ها با کلید «سل» خط دوم
 (۳) اجرای نت‌ها با کلید «دو» خط دوم
 (۴) اجرای نت‌ها با کلید «فا» خط چهارم
- ۲۳۵- در گوشه «زابل» محور اصلی روی کدام یک از درجات چهارگاه است؟
- (۱) اول (۲) سوم (۳) چهارم (۴) ششم
- ۲۳۶- نام کدام یک از فواصل زیر دیسونانس است؟
- (۱) «دو» و «فا» (۲) «دو» و «می» (۳) «دو» و «می بمل» (۴) «دو» و «ر بمل»
- ۲۳۷- در انگشت‌گذاری برای کمانچه عدد «۱» مربوط به کدام انگشت است؟
- (۱) سبانه چپ (۲) کوچک چپ (۳) شست چپ (۴) انگشت حلقه چپ
- ۲۳۸- وصل آکوردهای «پلاکال» در گام «سل بمل ماژور» کدام است؟
- (۱) ر بمل ماژور به می بمل مینور
 (۲) ر بمل ماژور به سل بمل ماژور
 (۳) سل بمل ماژور به دو بمل ماژور
 (۴) دو بمل ماژور به سل بمل ماژور
- ۲۳۹- آکورد «ر، می، سل دیز، سی» چه نامیده می‌شود؟
- (۱) معکوس سوم هفتم نمایان
 (۲) معکوس دوم هفتم بزرگ
 (۳) معکوس اول هفتم نمایان
 (۴) معکوس اول هفتم کاسته
- ۲۴۰- میکسولیدین با کدام یک از گام‌های زیر برابر است؟
- (۱) گام مینوری که درجه ششم آن نیم‌پرده بالا برده شده است.
 (۲) گام مینوری که درجه هفتم آن نیم‌پرده بالا برده شده است.
 (۳) گام ماژوری که دانگ دوم آن نیم‌پرده پایین آورده شده است.
 (۴) گام ماژوری که درجه هفتم آن نیم‌پرده پایین آورده شده است.

- ۲۴۱- کدام مورد، در خصوص انتقال، انتشار و انعکاس صوت؛ توسط چوب درست است؟
 (۱) انتشار صوت در جهت‌های مختلف چوب متفاوت است.
 (۲) انتشار صوت با نرمی و سختی چوب ارتباط مستقیمی ندارد.
 (۳) ویژگی انتقال صوت براساس قابلیت شکل‌پذیری و وزن چوب است.
 (۴) قابلیت ارتجاعی چوب در ارتباط با صوت از اهمیت کمی برخوردار است.
- ۲۴۲- در هنرهای سنتی، جهت آماده‌سازی استخوان قلم حیوانات از کدام ماده استفاده می‌شود؟
 (۱) قلیا و آب (۲) آب آهک (۳) اسید استیک (۴) سود سوزآور
- ۲۴۳- کدام چسب، به دلیل سفت شدن در اثر حرارت در ماکت‌سازی کاربرد چندانی ندارد؟
 (۱) چوب (۲) فنلی (۳) اپوکسی (۴) قطره‌ای
- ۲۴۴- در ماکت‌سازی، سطوح در اصطلاح آپک، چه ویژگی دارند؟
 (۱) مات و بسیار نازک (۲) ارتجاع‌پذیر و شفاف
 (۳) سخت و منعکس‌کننده نور (۴) غیرشفاف و دارای جرم
- ۲۴۵- استفاده از کدام ماده در قالب‌گیری قطعات پیچیده که به راحتی از قالب بیرون نمی‌آیند، پیشنهاد می‌شود؟
 (۱) رزین (۲) آکرلیک (۳) سیلیکون رابر (۴) پلکسی‌گلاس
- ۲۴۶- کدام قیر در هوای سرد، خاصیت نرمی و کشش‌پذیری خود را حفظ می‌کند؟
 (۱) محلول (۲) خالص (۳) اکسید شده (۴) نفتی امولسیون
- ۲۴۷- از نظر طبقه‌بندی الیاف نساجی براساس جنس، کدام مورد با بقیه متفاوت است؟
 (۱) آزبست (۲) نایلون (۳) آکرلیک (۴) پلی‌استر
- ۲۴۸- بوی حاصل از سوختن کدام الیاف، مشابه بوی کرفس تازه است؟
 (۱) نایلون (۲) استات (۳) پلی‌استر (۴) ویسکوز ریون
- ۲۴۹- در ترکیب شفته آهک، کدام مواد به آهک اضافه می‌شود؟
 (۱) گل رس، ماسه (۲) گل رس، لوئی
 (۳) ماسه، شن و گل رس (۴) ماسه، گچ و کائولین
- ۲۵۰- در شرایط پخت معمولی، چنانچه در ملات آجر، اکسید کلسیم از اکسید آهن بیشتر باشد، آجر چه رنگی می‌شود؟
 (۱) کرم (۲) قرمز (۳) قهوه‌ای (۴) خاکستری روشن
- ۲۵۱- از گیاه اشنون در لعاب‌سازی سنتی، به چه عنوان استفاده می‌شود؟
 (۱) اکسیدکننده (۲) حلال (۳) شفاف‌کننده (۴) قلیا

- ۲۵۲- اکسید اشیاء برنزی غالباً با چه رنگ نمایان می‌شود؟
 (۱) سفید (۲) سبز (۳) قهوه‌ای (۴) خاکستری
- ۲۵۳- کدام ویژگی مخصوص ترموست‌ها است؟
 (۱) در اثر گرما، نرم و در اثر سرما، سفت می‌شوند.
 (۲) پس از سفت شدن، با حرارت مجدداً نرم می‌شوند.
 (۳) در برابر گرما سفتی و سختی خود را از دست نمی‌دهند.
 (۴) در اثر نیرو، ازدیاد طول پیدا کرده و در اثر گرما به اندازه اول برمی‌گردند.
- ۲۵۴- تغییر میزان کدام عنصر، در چدن کیفیت شکنندگی را بالا می‌برد؟
 (۱) سیلیسیم (۲) منگنز (۳) کربن (۴) فسفر
- ۲۵۵- کدام مورد، بیانگر چگونگی تخریب ملات و اندودها توسط سولفات‌ها است؟
 (۱) با تولید گرمای زیاد، آب موجود در ملات و اندود را بخار کرده و ترک ایجاد می‌کند.
 (۲) با جذب بیش از حد آب اندود، موجب تخریب می‌شود.
 (۳) با تولید رسوبات، ملات‌ها را پوک و اسفنجی می‌کند.
 (۴) با افزایش حجم خود، باعث تخریب ملات می‌شود.
- ۲۵۶- کدام رنگ قرمز حاصل از مواد طبیعی، مایل به بنفش است؟
 (۱) شنگرف (۲) آریلید (۳) تولوئیدین (۴) ورمیلیون
- ۲۵۷- عاج، صدف و استخوان، از مصالح جانبی کدام هنر محسوب می‌شود؟
 (۱) جُنده کاری (۲) مینا کاری (۳) منبت کاری (۴) مشبک کاری
- ۲۵۸- اساس پاییه‌ماشه در ابتدای ساخت آن (عصر زند و فاجار)، کدام مواد بود؟
 (۱) پودر چوب و سریش (۲) سریشم و خاک اژه
 (۳) ورقه‌های کاغذ و خمیر کاغذ (۴) خمیر کاغذ و پارچه‌های پنبه‌ای
- ۲۵۹- نازک‌ترین مغار منبت کاری، کدام است و چه کاربردی دارد؟
 (۱) تخت - کندن سطوح بافت‌دار (۲) کبریتی - کندن سطوح صاف
 (۳) گیلویی - شیارهای عمیق (۴) شفره - خطوط عمودی
- ۲۶۰- برای تبدیل کاشی وینیلی به کاشی ضد جرقه، کدام ماده به آن اضافه می‌شود؟
 (۱) کائولین (۲) سیلیس (۳) کربن (۴) فلز